



DE	Gebrauchsanleitung
EN	Operating instructions
FR	Notice d'emploi
NL	Gebruiksaanwijzing
ES	Instrucciones de uso
PT	Instruções de uso
IT	Istruzioni d'uso
DA	Brugsanvisning
NO	Bruksanvisning
SV	Bruksanvisning
FI	Käyttöohje
HU	Használati útmutató
PL	Instrukcja użytkowania
CS	Návod k použití
SK	Návod na použitie
SL	Navodila za uporabo
HR	Uputa o upotrebi
RO	Instrucțiuni de folosință
BG	Упътване за употреба
UK	Посібник з експлуатації
RU	Руководство по эксплуатации

Pondostar Set 30





A 1

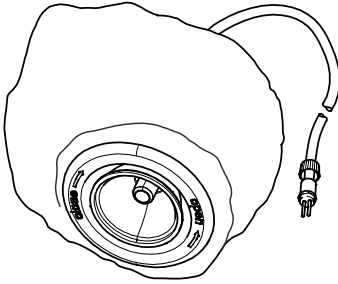

2

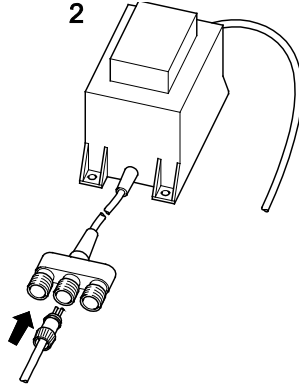

3

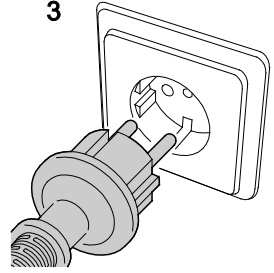

B

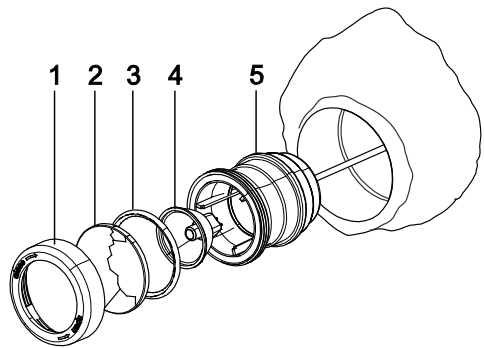
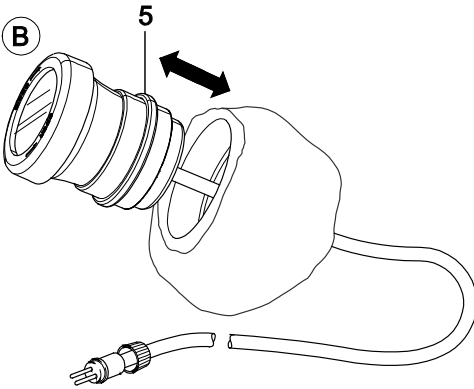

110 x 100 x 80 mm	220-240 V, 50 Hz 12 V, 3 x 10 W	10 W Halogen G4	2 m + 3 x 3 m

IP 44

0,5 m

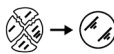

Original Gebrauchsanleitung

Hinweise zu dieser Gebrauchsanleitung

Mit dem Kauf des Produkts **PondoStar Set 30** haben Sie eine gute Wahl getroffen.

Lesen Sie vor der ersten Verwendung des Gerätes die Anleitung sorgfältig und machen Sie sich mit dem Gerät vertraut. Alle Arbeiten an und mit diesem Gerät dürfen nur gemäß der vorliegenden Anleitung durchgeführt werden.

Beachten Sie unbedingt die Sicherheitshinweise für den richtigen und sicheren Gebrauch.

Bewahren Sie diese Anleitung sorgfältig auf. Bei Besitzerwechsel geben Sie bitte die Anleitung weiter.

Bestimmungsgemäße Verwendung

Der Halogen-Scheinwerfer PondoStar Set 30, im weiteren Gerät genannt, ist für den Einsatz in Springbrunnenanlagen und Teichen bei einer Wassertemperatur von +4°C bis +35°C und bis zu einer Tauchtiefe von 1 Metern sowie außerhalb des Wassers zu verwenden. Der Sicherheitstransformator darf nur bei einer Umgebungstemperatur von -10°C bis +40°C und bei einer Spannung gemäß Typenschild betrieben werden.

Nicht bestimmungsgemäße Verwendung

Es können bei nicht bestimmungsgemäßer Verwendung und unsachgemäßer Behandlung Gefahren von diesem Gerät für Personen entstehen. Bei nicht bestimmungsgemäßer Verwendung erlischt die Haftung unsererseits sowie die allgemeine Betriebserlaubnis.

Sicherheitshinweise

Von diesem Gerät können Gefahren für Personen und Sachwerte ausgehen, wenn das Gerät unsachgemäß bzw. nicht dem Verwendungszweck entsprechend eingesetzt wird oder wenn die Sicherheitshinweise nicht beachtet werden.

Dieses Gerät kann von Kindern ab 8 Jahren und darüber sowie von Personen mit Verringerung des Gerätes oder dessen zugehörige Teile, wenn nicht ausdrücklich in der Gebrauchsanweisung darauf hingewiesen wird. Ziehen Sie immer den Netzstecker aller im Wasser befindlichen Geräte und von diesem Gerät, bevor Sie Arbeiten am Gerät durchführen! Bei Fragen und Problemen wenden Sie sich zu Ihrer eigenen Sicherheit an einen Elektrofachmann!

Dieses Gerät kann von Kindern ab 8 Jahren und darüber sowie von Personen mit Verringerung des Gerätes oder dessen zugehörige Teile, wenn nicht ausdrücklich in der Gebrauchsanweisung darauf hingewiesen wird, wenn sie beaufsichtigt oder bezüglich des sicheren Gebrauchs des Gerätes unterwiesen wurden und die daraus resultierenden Gefahren verstehen.

Kinder dürfen nicht mit dem Gerät spielen.

Reinigung und Benutzerwartung dürfen nicht von Kindern ohne Beaufsichtigung durchgeführt werden.

Vorschriftsmäßige elektrische Installation

Die Kombination von Wasser und Elektrizität kann bei nicht vorschriftsmäßigem Anschluss oder unsachgemäßer Handhabung zu ernsthafter Gefahr für Leib und Leben führen.

Achtung! Gefahr elektrischer Stromschläge. Auf eine trockene Umgebung der Kabelanschlussstellen achten.

Der im Lieferumfang enthaltene Trafo und die Steckverbindungen der Stromleitungen sind nicht wasserdicht, sondern lediglich regen- und spritzwassergeschützt. Sie dürfen nicht innerhalb des Wassers verlegt bzw. montiert werden.

Sichern Sie die Steckerverbindung gegen Feuchtigkeit. Der Sicherheitstransformator muss einen Mindestabstand von 2 m zum Teichrand haben. Verlegen Sie die Anschlussleitung geschützt, so dass Beschädigungen ausgeschlossen sind. Verwenden Sie nur Kabel, die für den Außeneinsatz zugelassen sind. Netzanschlussleitungen dürfen keinen geringeren Querschnitt haben als Gummischlauchleitungen mit dem Kurzzeichen H05RN-F. Verlängerungsleitungen müssen der DIN VDE 0620 genügen. Leitungen nur im abgewickelten Zustand verwenden. Elektrische Installationen an Gartenteichen und Schwimmbecken müssen den nationalen und internationalen Errichterbestimmungen entsprechen. Vergleichen Sie die elektrischen Daten des Versorgungsnetzes mit denen des Typenschildes.

Bei defektem Kabel oder Gehäuse darf das Gerät nicht betrieben werden! Netzstecker ziehen! Tragen bzw. ziehen Sie das Gerät nicht an der Anschlussleitung.

Betreiben Sie das Gerät ausschließlich mit dem zugehörigen Sicherheitstransformator aus dem Lieferumfang. Öffnen Sie niemals das Gehäuse des Gerätes oder dessen zugehörige Teile, wenn nicht ausdrücklich in der Gebrauchsanweisung darauf hingewiesen wird. Ziehen Sie immer den Netzstecker aller im Wasser befindlichen Geräte und von diesem Gerät, bevor Sie Arbeiten am Gerät durchführen! Bei Fragen und Problemen wenden Sie sich zu Ihrer eigenen Sicherheit an einen Elektrofachmann!

Aufstellen und Inbetriebnahme

Das Gerät wird als komplettes Set mit drei Scheinwerfern inklusive Leuchtmittel fertig montiert geliefert (A1).

Achtung Brandgefahr! Bei Aufstellung über Wasser muss ein Sicherheitsabstand von mindestens 50 cm von brennbarem Material eingehalten werden. Abdeckungen vom Gerät sind nicht zulässig.

Positionieren Sie das Gerät so, dass es für niemanden eine Gefahr darstellt. Auf sicheren Stand achten. Verbinden Sie den Anschlussstecker des Scheinwerfers mit der Buchse des Trafos/ der Trafozuleitung (A2). Stecken Sie den Stecker des Trafos in die Netzsteckdose (A3) und kontrollieren Sie die Funktion der Scheinwerfer.

Auswechseln der Glasscheibe und des Leuchtmittels

Sicherheitshinweise beachten! Netzstecker ziehen! Leuchte von hinten aus dem Dekostein drücken (B5), Restwasser entfernen. Beachten Sie, dass keine Feuchtigkeit in das Gerät gelangt. Überwurfmutter (B1) abschrauben, Glasscheibe (B2) und O-Ring (B3) abnehmen, überprüfen und ggf. ersetzen, das Leuchtmittel (B4) dem Gehäuse entnehmen.

Neues Leuchtmittel einsetzen (nicht mit Fingern berühren, Tuch o. ä. benutzen). Gerät in umgekehrter Reihenfolge wieder zusammensetzen. Die Leuchte wird mit dem Gummiring (B5) im Dekostein fixiert. Netzanschluss wiederherstellen und Funktion überprüfen.

Verschleißteile

Leuchtmittel und Dichtringe sind Verschleißteile und unterliegen nicht der Gewährleistung.

Reinigung

Sicherheitshinweise beachten! Netzstecker ziehen! Zur Demontage des Geräts führen Sie die Arbeitsschritte gemäß Auswechseln des Leuchtmittels durch. Beachten Sie, dass keine Feuchtigkeit in das Gerät gelangt. Verwenden Sie nur Wasser und eine weiche Bürste.

Reparatur

Der Trafo und die Scheinwerfer sind bei Beschädigung der Leitungen oder des Gehäuses nicht reparaturfähig und müssen deshalb ausgetauscht werden.

Entsorgung

Das Gerät ist gemäß den nationalen gesetzlichen Bestimmungen zu entsorgen. Fragen Sie Ihren Fachhändler.

Störungen

Störung	Ursache	Abhilfe
Lampe leuchtet nicht	Stromzuführung unterbrochen	Stromzuführung kontrollieren
	Leuchtmittel defekt	Leuchtmittel wechseln
	Kontakte am Leuchtmittel korrodiert	Kontakte reinigen
Leuchteleistung lässt nach	Lampenglas verschmutzt	Reinigen
Wasser im Scheinwerfergehäuse	Dichtung defekt	Dichtungen kontrollieren und ggf. erneuern

Garantiebedingungen

PfG gewährt 2 Jahre Garantie ab Verkaufsdatum auf nachweisbare Material- und Fabrikationsfehler. Voraussetzung für die Garantieleistung ist die Vorlage des Kaufbeleges. Der Garantieanspruch erlischt bei unsachgemäßer Handhabung, elektrischer oder mechanischer Beschädigung durch missbräuchliche Anwendung sowie bei unsachgemäßer Reparatur durch nicht autorisierte Werkstätten. Reparaturen dürfen nur von PfG oder von PfG autorisierten Werkstätten durchgeführt werden. Bei der Anmeldung von Garantieansprüchen senden Sie das beanstandete Gerät oder das defekte Teil mit Fehlerbeschreibung und Kaufbeleg frei Haus an PfG. PfG behält sich vor Montagekosten in Rechnung zu stellen. Für Transportschäden haftet PfG nicht. Diese müssen umgehend gegen den Transporteur geltend gemacht werden. Weitergehende Ansprüche, gleich welcher Art, insbesondere für Folgeschäden, sind ausgeschlossen. Diese Garantie berührt nicht die Ansprüche des Endkunden gegen den Händler.

Translation of the original Operating Instructions

Information about these operating instructions

You made a good choice with the purchase of this product **PondoStar Set 30**.

Prior to commissioning the unit, please read the instructions of use carefully and fully familiarise yourself with the unit. Ensure that all work on and with this unit is only carried out in accordance with these instructions.

Adhere to the safety information for the correct and safe use of the unit.

Keep these instructions in a safe place! Please also hand over the instructions when passing the unit on to a new owner.

Intended use

The use of the PondoStar Set 30 halogen spotlight, in the following text termed unit, is exclusively intended for fountain systems and ponds at a water temperature of between +4°C and +35°C and up to an immersion depth of 1 meter, as well as for use out of the water. Ensure that the safety transformer is only operated at ambient temperatures of -10°C to +40°C and at a voltage coinciding with the information on the type plate.

Use other than that intended

Danger to persons can emanate from this unit if it is not used in accordance with the intended use and in the case of misuse. If used for purposes other than that intended, our warranty and operating permit will become null and void.

Safety information

Hazards to persons and assets may emanate from this unit if it is used in an improper manner or not in accordance with its intended use, or if the safety instructions are ignored.

This unit can be used by children aged 8 and above and by persons with reduced physical, sensory or mental capabilities or lack of experience and knowledge if they are supervised or have been instructed on how to use the unit in a safe way and they understand the hazards involved.

Do not allow children to play with the unit.

Only allow children to carry out cleaning and user maintenance under supervision.

Correct electrical installation

The combination of water and electricity can lead to danger to life and limb, if the unit is incorrectly connected or misused.

Attention! Danger of electric shock. Ensure that the cable connection points and their surroundings are dry.

The transformer and the plug connectors of the power cables supplied are not water-tight, but only rain and splash-proof. Do not route or fit in the water.

Protect the plug connection from moisture. The safety transformer must have a minimum distance to the pond edge of 2 m. Protect the connection cable when burying to avoid damage. Only use cables approved for outside use. Ensure that the power connection cable cross section is not smaller than that of the rubber sheath with the identification H05RN-F. Extension cables must meet DIN VDE 0620. Only use cables when unwound prior to use. Electrical installations in garden ponds and swimming ponds must meet the national and international regulations valid for installers. Compare the electrical data of the supply with those on the unit type plate. This data must agree.

Never operate the unit if the cable or housing are defective! Disconnect the power! Do not carry or pull the unit by the connection cable.

Only use the unit with the attendant safety transformer contained in our scope of delivery. Never open the unit housing or its attendant components, unless this is explicitly mentioned in the operating instructions. Always disconnect the power supply of all units located in water and of this unit prior to performing work on the unit! For your own safety, consult a qualified electrician if you have questions or encounter problems!

Set-up and start-up

The unit is supplied fully assembled as a complete set containing three spotlights, including light bulbs (A1).

Attention – Risk of fire! When set up above the water level, maintain a safety distance of at least 50 cm from combustible material. Do not cover the unit.

Position the unit such that it does not present a hazard for anybody. Ensure a safe seating. Connect the power plug of the spotlight to the socket of the transformer/transformer supply cable (A2). Connect the transformer plug to the mains socket (A3) and check the spotlight function.

Replacing the lamp glass and the bulb

Adhere to the safety instructions! Disconnect the power! Press the lamp out of the decorative rock from the rear (B5), remove residual water. Ensure that no moisture can enter the unit. Unscrew union nut (B1), remove glass (B2) and O ring (B3), check and, if necessary, replace, remove the bulb (B4) from the housing.

Insert new bulb (do not touch, use a cloth or similar). Reassemble the unit in the reverse order. The lamp is fixed in the decorative rock by means of the rubber ring (B5). Reconnect to the power supply and check function.

Wearing parts

Bulbs are wearing parts and are excluded from the warranty.

Cleaning

Adhere to the safety instructions! Disconnect the power! To disassemble the unit, carry out the work steps as specified under 'Replacing the bulbs'. Ensure that no moisture can enter the unit. Only use water and a soft brush.

Repair

Neither the transformer nor the spotlights can be repaired in the event of damage to the cables or the housing and have to be replaced.

Disposal

Dispose of the unit in accordance with the national legal regulations.

Malfunctions

Malfunction	Cause	Remedy
Lamp does not light up	Power supply interrupted	Check power supply
	Bulb defective	Replace bulb
	Contact pins at the bulb corroded	Clean contact pins
Light intensity decreases	Lamp glass soiled	Clean
Water in the spotlight housing	Seal defective	Check sealing rings and replace, if necessary

Guarantee conditions

PfG grants a 2 year guarantee from the date of sale on proven material and manufacturing faults. Prerequisite for our guarantee is the presentation of the purchase receipt. Our guarantee will become null and void if the unit is misused, electrically or mechanically damaged by inappropriate use and improper repair by non-authorized workshops. Repairs are reserved for workshops authorised by PfG or by PfG itself. In the case of warranty claims, please return the defective unit or part freight paid to PfG together with a description of the fault and the purchase receipt. PfG reserves the right to invoice repair costs. PfG is not liable for transport damage. Any damage must be claimed against the carrier. Further claims of whatever type, especially consequential damage, are excluded. This guarantee does not affect the final customer's claims against the dealer.

Traduction de la notice d'emploi originale

Remarques relatives à cette notice d'emploi

Avec l'acquisition du produit, **PondoStar Set 30** vous avez fait le bon choix.

Avant la première utilisation de l'appareil, lire attentivement cette notice d'emploi et se familiariser avec l'appareil. Tous les travaux effectués avec et sur cet appareil devront être exécutés conformément aux directives ci-jointes.

Respecter impérativement les consignes de sécurité relatives à une utilisation correcte et en toute sécurité.

Conserver soigneusement cette notice d'emploi. Lors d'un changement de propriétaire, prière de transmettre également cette notice d'emploi.

Utilisation conforme à la finalité

Le projecteur halogène PondoStar Set 30, dénommé par la suite «appareil», est réservé pour une utilisation avec des installations à jet d'eau et des bassins, et pour une température de l'eau allant de +4°C à +35°C, ainsi qu'une profondeur d'immersion jusqu'à 1 mètre. Le transformateur de sécurité ne doit être utilisé qu'avec une température ambiante comprise entre -10°C et +40°C et une tension conforme à la plaque signalétique.

Utilisation non conforme à la finalité

En cas d'utilisation non conforme à la finalité et de manipulation non appropriée de cet appareil, des risques pour les personnes peuvent en résulter. Toute utilisation non conforme à la finalité entraîne l'annulation de notre responsabilité ainsi que celle de l'autorisation d'exploitation générale.

Consignes de sécurité

Toutefois des situations à risque pour les personnes ou les biens peuvent survenir avec cet appareil lorsque celui-ci est utilisé de manière non appropriée, voire non conforme à sa finalité où lorsque les informations de sécurité ne sont pas respectées.

Attention :

Dans le cas où cet appareil serait utilisé par des mineurs de moins de 8 ans ainsi que par des personnes souffrant d'un handicap mental ou plus généralement par des personnes manquant d'expérience, un adulte averti devra être présent, qui renseignera le mineur ou la personne fragilisée concernée sur le bon emploi de ce matériel. Les enfants ne doivent pas jouer avec cet appareil. Ne pas laisser un enfant sans surveillance pour le nettoyage ou l'entretien.

Installation électrique correspondant aux prescriptions

La combinaison d'eau et d'électricité peut entraîner des dangers sérieux pour la santé et la vie des personnes lors d'une utilisation avec des raccordements non conformes ou une utilisation inappropriée.

Attention ! Danger d'électrocution. Veiller à ce que les points de branchement de câble soient maintenus au sec.

Le transformateur et les raccordements à fiches des lignes électriques faisant partie des fournitures ne sont pas étanches, mais simplement protégés contre l'eau de pluie et les projections d'eau. Ils ne doivent être posés voire montés qu'en dehors de l'eau.

S'assurer que la prise est à l'abri de l'humidité. Le transformateur de sécurité doit disposer d'un écart minimum de 2 m par rapport au bord du bassin. Protéger le câble de raccordement afin qu'il ne soit pas endommagé. N'employer que des câbles réservés à une utilisation en extérieur. La section des lignes de raccordement du secteur ne doit pas être inférieure à celle des câbles souples sous caoutchouc portant l'identification H05RN-F. Les câbles de rallonge doivent être conformes à DIN VDE 0620. N'employer les lignes qu'en état déroulé. Les installations électriques des étangs de jardins et des bassins doivent correspondre aux règlements d'installation internationaux et nationaux. Comparer les données électriques du réseau d'alimentation avec celles indiquées sur la plaque signalétique.

Ne pas utiliser l'appareil avec un câble ou un carter défectueux ! Retirer la prise secteur ! Ne pas porter ni tirer l'appareil par le câble de raccordement.

Utiliser l'appareil exclusivement avec le transformateur de sécurité correspondant faisant partie des fournitures. Ne jamais ouvrir le carter de l'appareil ou des parties y appartenant si cela n'est pas expressément indiqué dans la notice d'emploi. Toujours retirer la prise secteur de tous les appareils se trouvant dans l'eau et de cet appareil avant de procéder à des travaux sur cet appareil ! En cas de questions et de problèmes, prière de vous adresser à un électricien et ce, pour votre propre sécurité !

Mis en place et mise en service

L'appareil est livré prêt à l'emploi sous la forme d'un set comprenant trois projecteurs y compris les ampoules (A1).

Attention danger d'incendie ! Lors d'une installation hors de l'eau, il est nécessaire de respecter impérativement une distance de sécurité d'au moins 50 cm par rapport à des matériaux combustibles. Ne pas recouvrir l'appareil.

Positionner l'appareil de telle sorte qu'il ne représente aucun danger. Veiller à une assise stable. Brancher la fiche de raccordement du projecteur avec la douille de transformateur/ de la ligne d'alimentation du transformateur (A2).. Brancher la fiche du transformateur dans une prise de secteur (A3) et contrôler le fonctionnement des projecteurs.

Remplacement de la vitre en verre et de l'ampoule

Respecter les informations de sécurité ! Retirer la prise secteur ! Pousser l'ampoule par l'arrière hors de la pierre décorative (B5), éliminer l'eau résiduelle. Veiller à ce que de l'humidité ne pénètre pas dans l'appareil. Dévisser la collerette de fixation (B1), retirer la vitre en verre (B2) et le joint torique (B3), contrôler et le cas échéant procéder à des remplacements, retirer l'ampoule (B4) du carter.

Mettre la nouvelle ampoule en place (ne pas toucher directement avec les doigts, utiliser un chiffon ou autre). Remonter l'appareil en ordre inverse. L'ampoule est fixée dans la pierre décorative avec l'anneau en caoutchouc (B5). Rebrancher sur le secteur et vérifier le fonctionnement.

Pièces d'usure

Les ampoules sont des pièces d'usure et ne sont pas couvertes par la garantie.

Nettoyage

Respecter les informations de sécurité ! Retirer la prise secteur ! Pour le démontage de l'appareil exécuter des étapes de travail selon la description du remplacement de l'ampoule. Veiller à ce que de l'humidité ne pénètre pas dans l'appareil. N'utiliser que de l'eau et une brosse souple.

Réparation

Le transformateur et les projecteurs ne sont pas réparables en cas d'endommagement des lignes ou du carter et doivent être par conséquent remplacés.

Recyclage

Recycler l'appareil conformément aux réglementations nationales légales en vigueur. Adressez-vous à votre distributeur spécialisé.

Problèmes

Problème	Cause	Remède
La lampe ne fonctionne pas	Alimentation électrique interrompue	Contrôler l'alimentation électrique
	Ampoule défectueuse	Remplacer l'ampoule
	Les fiches de contact sur l'ampoule sont corrodées	Nettoyer les fiches de contact
La puissance d'éclairage diminue	Le verre de la lampe est encrassé	Nettoyer
Présence d'eau dans le carter du projecteur	Joints d'étanchéité défectueux	Contrôler les joints d'étanchéité et les remplacer

Conditions de garantie

PfG assure une garantie de 2 ans à partir de la date de vente pour tout défaut de matériel ou de fabrication. La garantie est valable uniquement sur présentation du bon d'achat. Le recours en garantie s'annule lors d'une manipulation non conforme à la finalité, lors de dommage électrique ou mécanique entraîné par une utilisation abusive ainsi que lors de réparation incorrecte effectuée par un atelier de réparation non autorisé. Les réparations ne doivent être effectuées que par PfG ou par des ateliers de réparation habilités par PfG. Lors de la déclaration de recours en garantie, prière de faire parvenir à PfG la pièce ou l'appareil défectueux avec une description du défaut ainsi que le bon d'achat franco domicile. PfG se réserve le droit de facturer des coûts de main d'œuvre. PfG décline toute responsabilité pour des dommages survenus pendant le transport. Ces derniers devront être immédiatement déclarés auprès du transporteur. Toutes réclamations ultérieures, de quelque nature que ce soit, en particulier les dommages consécutifs, sont exclues. Cette garantie n'a aucun effet sur les réclamations du consommateur final vis-à-vis du négociant.

Vertaling van de oorspronkelijke gebruiksaanwijzing

Instructies betreft deze gebruiksaanwijzing

Met de aanschaf van het product **PondoStar Set 30** heeft u een goede keuze gemaakt.

Voordat u het apparaat in gebruik neemt dient u de gebruiksaanwijzing zorgvuldig door te lezen en zich met het apparaat vertrouwd te maken. Alle werkzaamheden aan en met dit apparaat mogen uitsluitend verricht worden als ze conform de onderhavige handleiding zijn.

Houdt u zich voor een juist en veilig gebruik stipt aan de veiligheidsvoorschriften.

Bewaar deze gebruiksaanwijzing zorgvuldig. Geef de gebruiksaanwijzing aan de nieuwe eigenaar wanneer het apparaat van eigenaar verwisselt.

Beoogd gebruik

De halogeenschijnwerper PondoStar Set 30, in het verdere vervolg met "apparaat" aan te duiden, kan worden gebruikt in fontein en vijvers bij een watertemperatuur van +4 tot +35 °C, tot een dompeldiepte van 1 meter als ook buiten het water. De veiligheidstransformator mag alleen bij een omgevingstemperatuur van -10 tot +40 °C en bij een spanning conform de aanduiding op het typeplaatje worden gebruikt.

Ondoelmatig gebruik

Bij ondoelmatig gebruik en onoordeelkundige omgang met het apparaat kan het apparaat gevaarlijk zijn voor personen. In geval van ondoelmatig gebruik vervalt onze aansprakelijkheid alsook de algemene typegoedkeuring.

Veiligheidsinstructies

Dit apparaat kan gevaar opleveren voor personen en goederen, indien het op onoordeelkundige c.q. ondoelmatige wijze gebruikt wordt of als de veiligheidsvoorschriften niet worden opgevolgd.

Dit apparaat kan worden gebruikt door kinderen vanaf 8 jaar en daarnaast door personen met verminderde fysieke, sensorische of mentale vermogens of een gebrek aan ervaring en kennis, mits zij onder toezicht staan of geïnstrueerd werden over het veilige gebruik van het apparaat en de gevaren begrijpen, die hiermee samenhangen.

Kinderen mogen niet met het apparaat spelen.

Reiniging en onderhoud door de gebruiker mogen niet worden uitgevoerd door kinderen, die niet onder toezicht staan.

Elektrische installatie volgens de voorschriften

De combinatie van water en elektriciteit kan in geval van een niet volgens de voorschriften gemaakte aansluiting of onoordeelkundig gebruik levensgevaarlijk zijn.

Let op! Gevaar voor elektrische schokken! Zorg ervoor dat de omgeving van de kabel aansluitpunten droog is. De in de levering inbegrepen trafo en de stekkerverbindingen van de elektrische leidingen zijn niet waterdicht, maar slechts regen- en spatwaterdicht. Zij mogen niet in het water worden aangelegd of gemonteerd.

Beveilig de stekkerverbinding tegen vocht. De afstand tussen veiligheidstransformator en vijferrand moet minstens 2 meter bedragen. Leg de aansluitkabel beschermd aan, zodat beschadigingen uitgesloten zijn. Gebruik alleen kabels die zijn goedgekeurd voor gebruik buitenshuis. Netaansluitingen mogen geen kleinere doorsnede hebben dan rubber-slangen met het symbool H05RN-F. Verlengkabels moeten voldoen aan DIN VDE 0620. Gebruik kabels alleen in afgewikkelde toestand. Elektrische installaties aan tuinvijvers en zwembaden moeten voldoen aan de nationale en internationale installatierichtlijnen. Vergelijk de elektrische gegevens van het elektriciteitsnet met die op het typeplaatje.

Als de kabel of de behuizing defect is, mag het apparaat niet worden gebruikt! Trek de stekker uit het stopcontact! Draag het apparaat niet aan de aansluitkabel en trek niet aan die kabel.

Gebruik het apparaat uitsluitend met de bijbehorende, meegeleverde veiligheidstransformator. Maak de behuizing van het apparaat of onderdelen daarvan nooit open, als daar in de gebruiksaanwijzing niet uitdrukkelijk op gewezen wordt. Voordat u werkzaamheden aan het apparaat verricht, moet u altijd eerst de stekker van dit apparaat en van alle andere apparaten die zich in het water bevinden, uit het stopcontact trekken! Als u vragen of moeilijkheden mocht hebben, neem dan voor uw eigen veiligheid contact op met een vakkundige elektricien!

Plaatsen en in gebruik nemen

Het apparaat wordt als complete set met drie schijnwerpers inclusief lampen volledig gemonteerd geleverd (A1).

Let op brandgevaar! Als u het apparaat buiten het water plaatst, moet u een veilige afstand ten opzichte van brandbaar materiaal in acht nemen van minstens 50 cm. Het apparaat mag niet worden afgedekt!

Plaats het apparaat zodanig dat het voor niemand een gevaar kan opleveren. Zorg ervoor dat het apparaat stevig staat. Steek de aansluitstekker van de schijnwerper in het contact van de transformator c.q. dat van de toevoerkabel van de transformator (A2). Steek de stekker van de trafo in de contactdoos (A3) en controleer het functioneren van de schijnwerpers.

Vervanging van het glasplaatje en de lamp

Neem de veiligheidsvoorschriften in acht! Trek de stekker uit het stopcontact! Druk de lamp van achteren af uit de decorsteen (B5) en verwijder het restwater. Let erop dat er geen vocht in het apparaat komt. Draai de wartelmoer (B1) eraf, neem zowel het glasplaatje (B2) als de O-ring (B3) af, controleer beide en vervang ze eventueel, neem de lamp (B4) uit de behuizing.

Plaats het nieuwe lampje (raak het lampje niet aan met de vingers, maar gebruik een doek o.i.d.). Zet het apparaat in omgekeerde volgorde weer in elkaar. Het lampje wordt met de rubberen ring (B5) in de decorsteen vastgezet. Sluit de stroom aan op het stroomnet en controleer de werking.

Niet-slijtvaste onderdelen

Lampjes zijn niet-slijtvaste onderdelen en vallen niet onder de garantie.

Reiniging

Neem de veiligheidsvoorschriften in acht! Trek de stekker uit het stopcontact! Om het apparaat te demonteren, voert u de stappen uit die bij het vervangen van de lamp beschreven zijn. Let erop dat er geen vocht in het apparaat komt. Gebruik voor het reinigen uitsluitend water en een zachte borstel.

Reparatie

De trafo en de schijnwerpers kunnen bij beschadiging van kabels of behuizing niet gerepareerd worden en moeten dus worden vervangen.

Tot afval verwerken

Het apparaat dient volgens de nationale wettelijke bepalingen tot afval te worden verwerkt. Neem voor vragen contact met uw vakhandel.

Storingen

Storing	Oorzaak	Oplossing
Lamp brandt niet	Stroomtoevoer onderbroken	Stroomtoevoer controleren
	Lampje defect	Lampje vervangen
	Contactpennen op de lamp geoxideerd	Contactpennen reinigen
Lichtopbrengst wordt lager	Lampglas is verontreinigd	Lampglas reinigen
Water in de schijnwerperbhuizing	Afdichting defect	Afdichtingen controleren en eventueel vervangen

Garantievoorwaarden

PfG geeft vanaf de verkoopdatum gedurende 2 jaar garantie op aantoonbare materiaal- en fabricagefouten. Om aanspraak te kunnen maken op garantie moet u in het bezit zijn van de kassabon. De aanspraak op garantie vervalt bij onoordeelkundig gebruik, elektrische of mechanische beschadiging als gevolg van misbruik en tevens in geval van onvakkundige reparatie door niet bevoegde monteurs. Reparaties mogen uitsluitend worden verricht door PfG of door monteurs die door PfG hiervoor de bevoegdheid hebben gekregen. Om gebruik te maken van de garantie, kunt u het beschadigde apparaat of het defecte onderdeel samen met een foutenbeschrijving en de kassabon opsturen aan PfG. PfG behoudt zich het recht voor montagekosten aan te rekenen. PfG is niet aansprakelijk voor transportschade. Deze dient u onmiddellijk te verhalen op het transportbedrijf. Andere aanspraken, om het even van welke aard, maar in het bijzonder voor gevolgschade, zijn uitgesloten. Deze garantie is geen inbreuk op de aanspraken van de eindverbruiker jegens de dealer.

Traducción de las instrucciones de uso originales

Indicaciones sobre estas instrucciones de uso

La compra del producto **PondoStar Set 30** es una buena decisión.

Lea minuciosamente las instrucciones y familiarícese con el equipo antes de usar el mismo por primera vez. Todos los trabajos en y con este equipo sólo se deben ejecutar conforme a estas instrucciones.

Tenga necesariamente en cuenta las indicaciones de seguridad para garantizar un uso correcto y seguro del equipo. Guarde cuidadosamente estas instrucciones. Entregue estas instrucciones al nuevo propietario en caso de cambio de propietario.

Uso conforme a lo prescrito

El proyector de halógeno PondoStar Set 30, denominado a continuación equipo, sólo se puede emplear en instalaciones surtidoras y estanques con una temperatura del agua de +4°C a +35°C y hasta una profundidad de inmersión de 1 metro. El equipo también se puede utilizar fuera del agua. El transformador de seguridad sólo se debe operar con una temperatura ambiente de -10°C a +40°C y la tensión eléctrica especificada en la placa de datos técnicos.

Uso no conforme a lo prescrito

En caso de un uso no conforme a lo prescrito y un tratamiento inadecuado, el equipo puede poner en peligro las personas. En caso de un uso no conforme a lo prescrito expira nuestra garantía así como el permiso de funcionamiento general.

Indicaciones de seguridad

El equipo puede ser una fuente de peligro para las personas y los valores materiales, si no se emplea adecuadamente y conforme al uso previsto o si no se observan las indicaciones de seguridad.

Este equipo puede ser utilizado por niños a partir de 8 años y mayores así como por personas con capacidades físicas, sensoriales o mentales reducidas o que no dispongan de la experiencia y conocimientos necesarios, cuando sean supervisados o hayan sido instruidos en el uso seguro del equipo y los posibles peligros resultantes.

Los niños no deben jugar con el equipo.

Está prohibido que los niños ejecuten la limpieza y el mantenimiento sin supervisión.

Instalación eléctrica conforme a lo prescrito

En caso de contacto con agua y electricidad puede conllevar una conexión no conforme a lo prescrito o una manipulación inadecuada a graves peligros para el cuerpo y la vida.

¡Atención! Peligro de choques eléctricos. Tenga en cuenta que los lugares de conexión de los cables estén secos.

El transformador y las conexiones de enchufe de las conducciones de corriente contenidas en el volumen de suministro no son impermeables al agua, sino que sólo están protegidas contra la lluvia y los chorros de agua. Estos no se deben emplazar ni montar en el agua.

Asegure la conexión de enchufe contra la humedad. El transformador de seguridad tiene que tener una distancia mínima de 2m al borde del estanque. Coloque la línea de conexión protegida para que no se dañe. Emplee sólo cables que estén prescritos para el empleo a la intemperie. La sección de las líneas de conexión a la red no debe ser más pequeña que la de los cables protegidos con goma con la sigla H05RN-F. Las líneas de prolongación tienen que satisfacer la norma DIN VDE 0620. Emplee las líneas sólo en estado desenrollado. Las instalaciones eléctricas en los estanques de jardín y piscinas tienen que corresponder a las prescripciones de montaje nacionales e internacionales. Compare los datos eléctricos de la red de abastecimiento con los datos indicados en la placa de datos técnicos.

El equipo no se debe operar si está defectuoso el cable o la caja. ¡Saque la clavija de la red! No agarre ni tire el equipo por la línea de conexión.

Opere sólo el equipo con el transformador de seguridad correspondiente contenido en el volumen de suministro. No abra nunca la caja del equipo o sus componentes a no ser que esto se autorice expresamente en las instrucciones de uso. Saque siempre la clavija de la red de todos los equipos que se encuentran en el agua antes de ejecutar trabajos en el equipo. En caso de preguntas y problemas diríjase para su propia seguridad a una persona especializada en eléctrica.

Emplazamiento y puesta en marcha

El equipo se suministra completamente montado con tres proyectores de luz y sus correspondientes elementos luminiscentes.

¡Atención: Peligro de incendio! En caso de emplazarse el equipo sobre el nivel del agua se tiene que mantener una distancia de seguridad mínima de 50 cm del material combustible. No está permitido cubrir el equipo.

Posicione el equipo de forma que no represente una fuente de peligro para ninguna persona. Tenga en cuenta que el equipo esté en una posición segura. Una la clavija de conexión del proyector de luz con la hembra del transformador / línea de alimentación del transformador (A2). Conecte la clavija del transformador en el tomacorriente de red (A3) y controle si funciona el proyector de luz.

Cambio del cristal y del elemento luminiscente

Tenga en cuenta las indicaciones de seguridad. ¡Saque la clavija de la red! Saque la lámpara de la piedra decorativa (B5) por atrás y elimine el agua acumulada. Tenga precaución de que no entre humedad en el equipo. Desenrosque la tuerca racor (B1), saque el cristal (B2) y el anillo en O (B3), compruebe el cristal y el anillo en O y sustitúyalos si fuera necesario. Saque el elemento luminiscente (B4) de la carcasa.

Coloque el elemento luminiscente nuevo (no lo toque con los dedos, emplee p.e. un paño). Monte de nuevo el equipo en secuencia contraria. Fije la lámpara en la piedra decorativa con el anillo de goma (B5). Conecte a la red y compruebe la función.

Piezas de desgaste

Los elementos luminiscentes son piezas de desgaste y no entran en la prestación de garantía.

Limpieza

Tenga en cuenta las indicaciones de seguridad. ¡Saque la clavija de la red! Para desmontar el equipo ejecute los pasos de trabajo descritos en el punto Sustitución del elemento luminiscente. Tenga precaución de que no entre humedad en el equipo. Emplee sólo agua y un cepillo suave.

Reparación

El transformador y los proyectores de luz no se pueden reparar en caso que estén dañadas las líneas o la caja, por lo que se tienen que sustituir.

Desecho

Deseche el equipo conforme a las prescripciones legales nacionales. Consulte su comerciante especializado.

Fallos

Fallo	Causa	Ayuda
La lámpara no se ilumina	Está interrumpida la alimentación de corriente	Controle la alimentación de corriente
	Elemento luminiscente defectuoso	Cambie el elemento luminiscente
	Clavijas de contacto en el elemento luminiscente corroídas	Limpie las clavijas de contacto
La intensidad luminosa disminuye	Cristal de la lámpara sucio	Realice una limpieza
Agua en la caja del proyector	Junta defectuosa	Controle y renueve si fuera necesario las juntas

Condiciones de garantía

PfG concede 2 años de garantía a partir de la fecha de venta por defectos de material y de fabricación comprobados. La condición para la prestación de garantía es la presentación del comprobante de compra. El derecho a garantía caduca en caso de una manipulación inadecuada, daños eléctricos o mecánicos debido a un uso indebido y trabajos de reparación inadecuados realizados por talleres no autorizados. Los trabajos de reparación sólo se deben ejecutar por PfG o talleres autorizados por PfG. En caso de presentación de derechos a garantía envíe el equipo reclamado o el componente defectuoso con una descripción del defecto y el comprobante de compra franco domicilio a PfG. PfG se reserva el derecho a reclamar los costes de montaje. PfG no se responsabiliza por los daños de transporte. Los daños de transporte se tienen que reclamar de inmediato a la agencia de transporte. Quedan excluidos cualquier otro derecho y especialmente los derechos por daños consecuenciales. Esta garantía no afecta los derechos del cliente final frente al comerciante.

Tradução das instruções de uso originais

Explicações necessárias às Instruções de uso

Com a aquisição do produto **PondoStar Set 30** tomou uma boa decisão.

Antes de utilizar pela primeira vez o aparelho, leia atentamente as instruções de uso e familiarize-se com a operação. Todos os trabalhos com este aparelho poderão ser realizados exclusivamente conforme as presentes instruções.

Observe estritamente as instruções de segurança com respeito ao uso correcto e seguro do aparelho.

Guarde estas instruções de uso em local seguro. Se ceder o aparelho a outra pessoa, entregue-lhe as instruções de uso.

Emprego conforme o fim de utilização previsto

O projector de halogéneo PondoStar Set 30, doravante designado "aparelho", pode ser utilizado em fontes e tanques ornamentais, com uma temperatura de água entre +4 °C e +35 °C. A profundidade máxima na água não pode exceder 1 m. O aparelho pode ser utilizado também fora da água. O transformador de segurança pode ser operado só a temperaturas ambientes de -10 °C a +40 °C e com a tensão eléctrica indicada na placa de características.

Emprego divergente do fim de utilização previsto

Cada emprego não condizente com o fim de utilização definido e cada tratamento impróprio do aparelho poderão comprometer pessoas. O fabricante não responderá por danos provocados pelo emprego contrário ao fim de utilização. Além disso será anulada a licença geral de operação.

Instruções de segurança

O aparelho poderá ser fonte de perigo para pessoas e valores materiais se for utilizado indevidamente, em discordância do fim de utilização descrito ou se as instruções de segurança não forem observadas.

O aparelho pode ser utilizado por crianças com idade igual ou superior a 8 anos e pessoas com capacidades físicas, sensoriais ou mentais reduzidas ou com falta de experiência ou conhecimentos, enquanto vigiadas por adultos ou quando foram informadas sobre o uso seguro do aparelho e entenderam os riscos remanescentes.

Crianças não podem brincar com o aparelho.

A limpeza e a manutenção não podem ser realizadas por crianças sem que sejam vigiadas por adultos.

Instalação eléctrica conforme as normas vigentes

Se o aparelho não for conectado de acordo com as normas obrigatórias ou não manejado conforme exigido nestas instruções, o contacto entre água e corrente eléctrica poderá ocasionar graves riscos para a integridade física.

Atenção! Perigo de electrocussões. Tenha atenção para que a zona em redor dos pontos de conexão do cabo eléctrico permaneça seca.

O transformador que faz parte do volume de entrega e os pontos de conexão dos cabos eléctricos não são do tipo "à prova de água", tendo apenas protecção contra respingos de água e água pluvial. Por esta razão nunca podem ser mergulhados nem montados na água.

Proteja a conexão eléctrica contra humidade. O transformador de segurança deve ter uma distância mínima de 2 m à borda do tanque. Instale e coloque o cabo de conexão de forma protegida para que não possa ser danificado. Utilize só cabos eléctricos autorizados para o uso exterior. A secção dos cabos de conexão à rede eléctrica não pode ser inferior à de cabos com revestimento de borracha (referência H05RN-F). Os cabos de extensão devem corresponder à norma DIN VDE 0620. Utilizar os cabos eléctricos só depois de desenrolados. Quaisquer instalações eléctricas em tanques ornamentais e piscinas devem satisfazer as normas de instalação nacionais e internacionais. Confira os parâmetros eléctricos da rede de alimentação com os existentes na placa de dados técnicos do aparelho.

Em caso de cabo de conexão ou carcaça defeituosa, o aparelho não pode ser posto em funcionamento! Desconecte a ficha de alimentação! Não transporte nem puxe o aparelho pelo cabo de conexão!

Opere o aparelho exclusivamente com o transformador de segurança que faz parte do volume de entrega. Não abra nunca a carcaça do aparelho ou os componentes do mesmo, a menos que as instruções de uso autorizem expressamente tal intervenção. Desconecte sempre a ficha de todos os aparelhos existentes na água e do aparelho, antes de fazer quaisquer trabalhos nele! Se houver dúvidas ou problemas, dirija-se a um electricista autorizado e competente.

Posicionamento e entrada em serviço

Entrega-se o aparelho como conjunto completo, com três elementos projectores, incluindo lâmpada (A1).

Cuidado, perigo de incêndio! Sendo o aparelho usado fora da água, deve existir uma distância de segurança mínima de 50 cm a material combustível. É proibido tapar o aparelho.

Posicione o aparelho de tal forma que ninguém possa ser comprometido. Faça com que o aparelho não possa tombar nem deslocar. Ligue a ficha de conexão do projector com a bucha do transformador /cabo de alimentação do mesmo (A2). Conecte a ficha do transformador à caixa de tomada (A3) da rede eléctrica e verifique o funcionamento do projector.

Substituir o vidro e a lâmpada

Observe as instruções de segurança! Desconecte a ficha de alimentação! Afaste a lâmpada, de trás, do seu suporte (B5), elimine a água acumulada. Tenha atenção para que não possa penetrar humidade no interior do aparelho. Desenrosque a porca de capa (B1), tire o vidro (B2) e o O-ring (B3), verifique e, se preciso, substitua os elementos. Retire a lâmpada (B4) da carcaça.

Montar a nova lâmpada (não tocar com os dedos, prefira um pano ou outra coisa apropriada). Montar o aparelho na ordem inversa à desmontagem. Fixar a nova lâmpada mediante o anel de borracha (B5) ao suporte. Restabelecer a alimentação eléctrica e controlar o funcionamento.

Peças de desgaste

As lâmpadas são peças de desgaste. Não estão abrangidas pela garantia.

Limpeza

Observe as instruções de segurança! Desconecte a ficha de alimentação! Para desmontar o aparelho, execute os passos descritos para a substituição da lâmpada. Tenha atenção para que não possa penetrar humidade no interior do aparelho. Use exclusivamente água e uma escova macia.

Reparação

Em caso de defeito dos cabos eléctricos ou da carcaça, o transformador e os elementos projectores não são reparáveis, devendo ser substituídos.

Eliminar o aparelho usado

A eliminação do aparelho usado está sujeita à legislação nacional aplicável. Consulte o seu revendedor.

Anomalias

Anomalia	Causa	Remédio
Lâmpada não funciona	Alimentação eléctrica interrompida	Controlar a alimentação eléctrica
	Lâmpada defeituosa	Renovar a lâmpada
	Corrosão nos pinos de contacto da lâmpada	Limpar os pinos de contacto
Luminosidade reduzida	Vidro sujo da lâmpada	Limpar
Presença de água na caixa do aparelho	Junta de vedação defeituosa	Verificar e, se preciso, renovar a junta de vedação

Condições de garantia

A PfG concede 2 anos de garantia a partir da data de aquisição, respondendo por defeitos de material e fabrico comprovados. A prestação de garantia implica a apresentação do talão de caixa. O direito à garantia caduca em caso de manejo incorrecto, danos eléctricos ou mecânicos provocados por uso fora do fim de utilização acordado ou reparação indevida por oficina não autorizada. Todas as reparações poderão ser executadas exclusivamente pela PfG ou por uma oficina concessionária. Em cada caso abrangido pelo direito à garantia, envie o aparelho defeituoso ou o componente defeituoso, franco domicílio, à PfG, incluindo breve descrição do defeito e talão de aquisição. A PfG reserva-se o direito de reclamar o pagamento da reparação. A PfG denega a responsabilidade por danos ocasionados durante o transporte do aparelho. O direito à indemnização de tais danos deve ser imediatamente dirigido à companhia de transporte competente. Ficam excluídos quaisquer outros direitos, especialmente com respeito a outros prejuízos resultantes de um determinado dano. Esta garantia não afecta eventuais direitos do cliente final contra o revendedor.

Traduzione delle istruzioni d'uso originali

Note sulle presenti istruzioni d'uso

Avete fatto un'ottima scelta acquistando il prodotto **PondoStar Set 30**.

Prima della messa in servizio leggere attentamente le istruzioni d'uso e familiarizzare con l'apparecchio. Eseguire tutte le operazioni su e con questo apparecchio osservando sempre le presenti istruzioni.

Osservare attentamente le norme di sicurezza al fine di garantire un impiego corretto e sicuro dell'apparecchio.

Conservare accuratamente queste istruzioni d'uso. Consegnarle al nuovo acquirente in caso di cambio di proprietà.

Impiego conforme allo scopo previsto

Il riflettore alogeno PondoStar set 30, di seguito chiamato apparecchio, va impiegato in fontane a zampillo e laghetti ad una temperatura dell'acqua fra +4°C e +35°C e fino ad una profondità di immersione di 1 metro come anche fuori dell'acqua. Il trasformatore di sicurezza si può far funzionare solo ad una temperatura ambiente fra -10°C e +40°C e con una tensione secondo la targhetta del tipo.

Impiego non ammesso

Questo apparecchio può essere pericoloso per le persone in caso di impiego non conforme allo scopo previsto e di trattamento non idoneo. In caso di impiego non conforme a quello previsto decade la garanzia da parte nostra nonché il permesso generale d'esercizio.

Avvertenze di sicurezza

Questo apparecchio può costituire un pericolo per persone o beni materiali se esso non viene utilizzato correttamente o non secondo la finalità d'impiego oppure se le avvertenze di sicurezza non vengono osservate.

Questo apparecchio può essere utilizzato da bambini di età superiore a 8 anni e da persone con capacità fisiche, sensoriali o mentali ridotte, se sono supervisionate o se sono state istruite sull'uso sicuro dell'apparecchio e che sono in grado di comprendere i pericoli che ne possono derivare.

Ai bambini è vietato giocare con l'apparecchio.

La pulizia e la manutenzione utente non devono essere effettuate da bambini senza opportuna supervisione.

Installazione elettrica conforme alle norme

La combinazione di acqua ed elettricità può provocare pericoli mortali in caso di allacciamento non conforme alla norma oppure di utilizzo non idoneo.

Attenzione! Pericolo di scosse elettriche. Assicurarsi che le prese dei cavi siano collocate in un ambiente asciutto.

Il trasformatore e le connessioni a spina dei conduttori elettrici compresi nella fornitura non sono impermeabili all'acqua bensì solo protetti contro la pioggia e gli spruzzi d'acqua. Essi non devono venire installati o montati sott'acqua.

Protegete la connessione a spina contro l'umidità. Il trasformatore di sicurezza deve essere ad una distanza di almeno 2 m dal bordo del laghetto. Installate la linea elettrica di allacciamento protetta in modo da escludere danneggiamenti. Usate solo cavi che sono consentiti per l'impiego all'esterno. Le linee di allacciamento alla rete non devono avere una sezione trasversale minore di quella delle condutture a tubi flessibili di gomma con la sigla H05RN-F. Le condutture di prolungamento devono soddisfare la norma DIN VDE 0620. Impiegate le condutture solo se sono srotolate. Le installazioni elettriche in laghetti da giardino e biopiscine devono corrispondere alle relative norme di costruzione nazionali ed internazionali. Confrontate i dati elettrici della rete di alimentazione con quelli della targhetta del tipo. L'apparecchio non deve venire usato in caso di cavo o scatola difettosi! Staccare la spina elettrica! Non portate o tirate l'apparecchio tramite il cavo di allacciamento.

Usate l'apparecchio solo con il relativo trasformatore di sicurezza compreso nella fornitura. Non aprite mai la scatola dell'apparecchio o dei suoi componenti se questo non è espressamente indicato nelle istruzioni. Prima di eseguire lavori sull'apparecchio staccate sempre la spina elettrica di tutti gli apparecchi che si trovano in acqua e di questo apparecchio! Per maggiore sicurezza, in caso di domande e problemi rivolgetevi ad un tecnico elettricista!

Installazione e messa in funzione

L'apparecchio viene fornito montato come set completo con tre riflettori inclusi corpi luminosi (A1).

Attenzione, pericolo di incendio! In caso di installazione fuori dall'acqua si deve mantenere una distanza di sicurezza di almeno 50 cm da materiale infiammabile. Coperture dell'apparecchio non sono ammesse.

Posizionate l'apparecchio in modo che non rappresenti un pericolo per nessuno. Badare ad una posizione sicura. Collegate il connettore del riflettore con la presa del trasformatore / della linea di alimentazione del trasformatore (A2). Inserite la spina del trasformatore nella presa di rete (A3) e controllate il funzionamento dei riflettori.

Sostituzione della lastra di vetro e del corpo luminoso

Osservare le avvertenze per la sicurezza! Staccare la spina elettrica! Premere la lampada da dietro fuori dalla pietra ornamentale (B5), togliere l'acqua residua. Fate attenzione a non bagnare l'apparecchio. Svitare il dado a risvolto (B1), togliere, controllare ed eventualmente sostituire la lastra di vetro (B2) e l'O-ring (B3), togliere il corpo luminoso (B4) dalla scatola.

Inserire il nuovo corpo luminoso (non toccarlo con le dita, usare un panno o simili). Riasssemblare l'apparecchio in successione inversa. La lampada viene fissata nella pietra ornamentale con l'anello di gomma (B5). Ripristinare l'allacciamento alla rete e controllare il funzionamento.

Parti soggette a usura

I corpi luminosi sono parti soggette a usura e non sono coperti da garanzia.

Pulizia

Osservare le avvertenze per la sicurezza! Staccare la spina elettrica! Per lo smontaggio dell'apparecchio eseguite i passi di lavoro secondo le istruzioni per la sostituzione del corpo luminoso. Fate attenzione a non bagnare l'apparecchio all'interno. Impiegate solo acqua ed una spazzola morbida.

Riparazione

In caso di danneggiamenti dei conduttori o della scatola il trasformatore e i riflettori non possono più venire riparati e devono quindi venire sostituiti.

Smaltimento

L'apparecchio va smaltito secondo le norme di legge nazionali. Chiedete al vostro rivenditore specializzato.

Guasti

Guasto	Causa	Rimedio
Lampada non fa luce	Alimentazione di corrente interrotta	Controllare l'alimentazione di corrente
	Corpo luminoso difettoso	Sostituire il corpo luminoso
	Piedini di contatto sul corpo luminoso corrosi	Pulire i piedini di contatto
La potenza illuminante diminuisce	Vetro della lampada sporco	Pulire
Acqua nella scatola del riflettore	Guarnizione difettosa	Controllare ed eventualmente sostituire le guarnizioni

Condizioni di garanzia

PfG concede 2 anni di garanzia a partire dalla data di vendita su difetti comprovabili di materiale e fabbricazione. Condizione per la prestazione della garanzia è la presentazione del documento di prova dell'acquisto. Il diritto di garanzia si estingue in caso di uso non appropriato, danno elettrico o meccanico dovuto a impiego improprio nonché in caso di riparazione non idonea da parte di officine non autorizzate. Le riparazioni possono venire eseguite solo da PfG o da officine autorizzate da PfG. In caso di domanda di garanzia inviate franco domicilio a PfG l'apparecchio oggetto del reclamo o la parte difettosa con la descrizione dei difetti ed il documento di prova dell'acquisto. PfG si riserva di fatturare le spese di montaggio. PfG non risponde per danni da trasporto. Questi vanno fatti valere immediatamente nei confronti del trasportatore. Ulteriori diritti di qualsiasi genere, in particolare per danni indiretti, sono esclusi. Questa garanzia non tocca i diritti del cliente finale nei riguardi del rivenditore.

Oversættelse af den originale brugsanvisning

Henvisninger vedrørende denne brugsanvisning

Med dit køb af **PondoStar Set 30** har du truffet et godt valg.

Inden du bruger apparatet første gang, er det vigtigt, at du læser brugsanvisningen grundigt igennem og gør dig fortrolig med apparatet. Alle arbejder på og med dette apparat må kun udføres iht. foreliggende vejledning.

Sikkerhedshenvisningerne skal ubetinget overholdes for korrekt og sikker anvendelse.

Opbevar denne brugsanvisning omhyggeligt. Ved ejerskifte, videregiv venligst brugsanvisningen.

Bestemmelsesmæssig anvendelse

Halogen-projektøren PondoStar Set 30, i det følgende kaldet enheden, er beregnet til anvendelse i springvandsanlæg og damme ved en vandtemperatur fra +4°C til +35°C og ned til en vanddybde på 1 m samt over vandet. Sikkerhedstransformatoren må kun bruges ved en omgivende temperatur fra -10°C til +40°C og ved en spænding i henhold til typeskiltet.

Ukorrekt anvendelse

Ved ikke bestemmelsesmæssig anvendelse og usagkyndig behandling kan enheden medføre fare for personer. Ved ikke bestemmelsesmæssig anvendelse ophører vores ansvar samt den almindelige driftstilladelse.

Sikkerhedsanvisninger

Dette apparat kan medføre fare for personer og materielle værdier, hvis det anvendes usagkyndigt eller i modstrid med anvendelsesformålet, eller hvis sikkerhedsanvisningerne ikke følges.

Dette apparat kan bruges af børn fra 8 år og derover og personer med nedsatte fysiske, sensoriske eller mentale evner eller manglende erfaring og viden, når de er under opsyn eller får instruktion i sikker brug af apparatet og forstår de dermed forbundne risici.

Børn må ikke lege med apparatet.

Rengøring og vedligeholdelse må ikke udføres af børn uden opsyn.

Forskriftsmæssig elektrisk installation

Kombinationen af vand og elektricitet kan medføre alvorlig fare for liv og færghed, hvis enheden ikke tilsluttes i overensstemmelse med forskrifterne eller håndteres usagkyndigt.

OBS! Risiko for elektrisk stød. Sørg for, at der er tørt omkring de steder, hvor kablerne tilsluttes.

Transformatoren, der er en del af leveringen, samt strømledningernes stikforbindelser er ikke vandtætte, men blot beskyttet mod regn og vandstænk. De må ikke trækkes eller monteres nede i vandet.

Sørg for, at stikforbindelsen er sikret mod fugt. Sikkerhedstransformatoren skal have en minimumafstand på 2 m til dammens kant. Læg tilslutningsledningen beskyttet, så den ikke kan beskadiges. Brug kun kabler, der må anvendes udendørs. Netti-slutningsledningerne må ikke have et mindre tværsnit end gummislangeledninger med koden H05RN-F. Forlængerledninger skal opfylde DIN VDE 0620. Sørg for, at ledningerne er viklet helt ud, når de tages i brug. Elektriske installationer til have damme og svømmebassiner skal opfylde de nationale og internationale installationsbestemmelser. Sammenlign forsyningsnettets elektriske data med typeskiltets.

Hvis kabel eller hus er defekt, må enheden ikke bruges! Træk netstikket ud! Bær eller træk ikke enheden i tilslutningsledningen.

Brug kun enheden med den tilhørende sikkerhedstransformator, der medfølger ved leveringen. Åbn aldrig enhedens hus eller dertil hørende dele, medmindre brugsanvisningen udtrykkeligt foreskriver dette. Afbryd altid netstikket til alle apparater, der er nede i vandet og til dette apparat, før du udfører arbejder på enheden. Kontakt for din egen sikkerheds skyld en elektriker, hvis du har problemer og spørgsmål!

Opstilling og ibrugtagning

Enheden leveres færdigmonteret som komplet sæt med tre projektører inklusive lysmiddel (A1).

OBS! Brandfare! Ved opstilling over vandet skal man overholde en sikkerhedsafstand på mindst 50 cm fra brændbart materiale. Det er ikke tilladt at overdække enheden.

Anbring enheden sådan, at den ikke udgør en fare for nogen. Sørg for, at enheden står sikkert. Forbind projektørens tilslutningsstik med bøsningen på transformatoren/transformatorledningen (A2). Sæt transformatorens stik i stikkontakten (A3) og kontroller projektørernes funktion.

Udskiftning af glasskive og lysmiddel

Følg sikkerhedsanvisningerne! Træk netstikket ud! Pres lampen bagfra ud af dekostenen (B5), fjern resterende vand. Pas på, at der ikke kommer fugt ind i enheden. Skru omløbermøtrikken (B1) af, tag glasskiven (B2) og O-ringen (B3) af, kontroller dem og udskift evt., tag lysmidlet (B4) ud af huset.

Sæt det nye lysmiddel i (undgå berøring med fingrene, brug en klud el. lign.). Saml enheden igen i omvendt rækkefølge. Lampen fikseres med gummiringen (B5) i dekostenen. Genopret strømtilslutningen og kontroller funktionen.

Sliddele

Lysmidler er sliddele og er ikke omfattet af garantien.

Rengøring

Følg sikkerhedsanvisningerne! Træk netstikket ud! Udfør arbejdsstrinene som ved udskiftning af lysmidlet, når enheden skal demonteres. Pas på, at der ikke kommer fugt ind i enheden. Brug kun vand og en blød børste.

Reparation

Transformatoren og projektørerne kan ikke repareres, hvis ledningerne eller huset beskadiges, og skal derfor udskiftes.

Bortskaffelse

Enheden skal bortskaffes i henhold til de nationale love. Spørg forhandleren.

Fejl

Fejl	Årsag	Afhjælpning
Lampen lyser ikke	Strømtilførslen er afbrudt	Kontroller strømtilførslen
	Lysmidlet er defekt	Udskift lysmidlet
	Kontaktstifterne på lysmidlet er korroderet	Rens kontaktstifterne
Lyseffekten tager af	Lampeglasset er snavset	Rengør
Vand i projektørhuset	En pakning er defekt	Kontroller pakningerne og udskift om nødvendigt

Garantibetingelser

PfG yder 2 års garanti fra salgsdatoen på dokumenterbare materiale- og fabriktionsfejl. Forevisning af købsdokumentationen er en forudsætning for garantiydelsen. Garantikravet bortfalder ved usagkyndig håndtering, elektrisk eller mekanisk beskadigelse på grund af ikke bestemmelsesmæssig anvendelse samt ved usagkyndig reparation udført af ikke autoriserede værksteder. Reparationer må kun udføres af PfG eller af værksteder, der er autoriseret af PfG. Ved anmeldelse af garantikrav skal du sende apparatet, du klager over, eller den defekte del gratis til PfG sammen med en beskrivelse af fejlen og købsdokumentation. PfG forbeholder sig ret til at fakturere monteringsomkostninger. PfG hæfter ikke for transportskader. Transportskader skal omgående gøres gældende over for transportøren. Yderligere krav, uanset af hvilken art, særligt i forbindelse med følgeskader, er udelukket. Denne garanti berører ikke slutkunders krav over for forhandleren.

Øversettelse av den originale bruksanvisningen

Merknader til denne bruksanvisningen

Med kjøpet av produktet **PondoStar Set 30** har du gjort et godt valg.

Les denne bruksanvisningen nøye og gjør deg kjent med apparatet før du tar det i bruk første gang. Alt arbeid på og med dette apparatet skal gjennomføres etter de anvisninger som foreligger.

Ta hensyn til sikkerhetsanvisningene for riktig og sikker bruk av apparatet.

Ta godt vare på denne bruksanvisningen. Hvis apparatet selges skal bruksanvisningen følge med.

Korrekt bruk av apparatet

Halogenlyskasteren PondoStar Set 30, i det følgende kalt apparatet, brukes i fonteneanlegg og hagedammer ved en vanntemperatur på fra +4 °C til +35 °C, og en dybde på opp til 1 meter, eller utenfor vannet. Sikkerhetstransformatoren må bare brukes ved en omgivelsestemperatur på -10 °C til +40 °C og innenfor det spenningsområdet som er oppgitt på typeskiltet.

Ikke forskriftsmessig bruk

Feil bruk eller håndtering av apparatet kan medføre at det oppstår farlige situasjoner. En slik bruk vil dessuten føre til at vårt ansvar bortfaller, og at den generelle driftstillatelsen blir ugyldig.

Sikkerhetsanvisninger

Hvis apparatet brukes på feil måte eller til et formål det ikke er konstruert for, eller hvis sikkerhetsanvisningene ikke følges kan det likevel oppstå fare for personskader og materielle skader.

Dette apparatet kan brukes av barn som er 8 år eller eldre, samt av personer med reduserte fysiske, sensoriske eller mentale begrensninger, eller som mangler erfaring og kunnskap, hvis de er under oppsikt eller har fått opplæring i riktig bruk av apparatet, og forstår farene forbundet med å bruke dette.

Barn må ikke leke med apparatet.

Rengjøring eller brukervedlikehold må ikke utføres av barn uten at de er under oppsikt.

Forskriftsmessig elektrisk installasjon

Kombinasjonen av vann og elektrisitet kan ved ikke forskriftsmessig tilkobling og feil håndtering medføre alvorlig fare for liv og helse.

NB! Fare for elektrisk støt. Pass på at det er tørt omkring kabelkoblinger.

Den medfølgende trafoen og pluggforbindelsene for strømledningen er ikke vanntette, men kun beskyttet mot regn og vannsprut. Disse må ikke plasseres/monteres i vannet.

Sikre kontaktforbindelsen mot fuktighet. Sikkerhetstransformatoren må være plassert minst på 2 m fra dammen. Legg strømledningen beskyttet, slik at den ikke kan komme til skade. Bruk kun kabler som er tillatt for utendørs bruk.

Strømledningen må ikke ha mindre diameter enn gummislangeledninger merket H05RN-F. Skjøteledninger må tilfredsstillende forskriftsmessige krav. Ledninger må være rullet ut før de tas i bruk. Elektriske installasjoner på hagedammer og svømmebasseng må oppfylle nasjonale og internasjonale monteringsforskrifter. Sammenlign de elektriske dataene for elektrisitetsnettet med dem på typeskiltet.

Ved defekt kabel eller kabinett, må apparatet ikke brukes! Trekk ut kontakten! Bær/dra aldri apparatet etter ledningen.

Apparatet må kun brukes sammen med den medfølgende sikkerhetstransformatoren. Åpne aldri apparatets kabinett eller andre deler av apparatet hvis det ikke blir uttrykkelig sagt i bruksanvisningen at man skal gjøre dette. Trekk alltid ut kontakten til alle apparater som befinner seg i vannet og til dette apparatet før du utfører arbeid på apparatet! Ta for din egen sikkerhets skyld kontakt med en elektriker hvis du skulle ha spørsmål eller problemer!

Oppstilling og igangsetting

Apparatet leveres ferdig montert som et fullstendig sett med tre lyskasterer inklusive lyselement (A1).

NB! Brannfare! Ved oppstilling utenfor vann, må det være en sikkerhetsavstand på minst 50 cm fra brennbare materialer. Apparatet må ikke tildekkes.

Plasser apparatet slik at det ikke kan være til fare. Påse at apparatet står støtt. Sett tilkoblingspluggen for lyskasteren i kontakten for trafoen/trafoledningen (A2). Koble støpselet til trafoen til stikkkontakten strømmettet (A3) og kontroller at lyskasteren fungerer.

Skifte glasskive og lyselement

Følg sikkerhetsanvisningene! Trekk ut kontakten! Trykk lykten bakfra ut av dekorasjonssteinen (B5), fjern vannrester. Pass på at det ikke trenger inn fuktighet i apparatet. Skru av overfalsmutteren (B1), ta av glasskiven (B2) og O-ring (B3), kontroller og skift ut hvis nødvendig, ta lyselementet (B4) ut av huset.

Sett inn nytt lyselement (ikke berør med fingre, bruk en klut e.l.) Sett apparatet sammen igjen i motsatt rekkefølge. Lykten fikseres i dekorasjonssteinen med en gummiring (B5). Koble til strømmen igjen og kontroller at det fungerer.

Slitedeler

Lyselementer er slitedeler, og omfattes ikke av garantien.

Rengjøring

Følg sikkerhetsanvisningene! Trekk ut kontakten! For demontering av apparatet følg arbeidstrinnene for utskifting av lyselement. Pass på at det ikke trenger inn fuktighet i apparatet. Bruk kun vann og en myk børste.

Reparasjon

Ved skade på ledning eller hus kan trafoen og lyskasterne ikke repareres, og må derfor skiftes ut.

Utrangering

Når apparatet er uttjent, må det deponeres i henhold til gjeldende forskrifter. Spør din faghandler.

Funksjonsfeil

Feil	Årsak	Utbedring
Lampen lyser ikke	Strømtilførselen brutt	Kontroller strømtilførselen
	Lyselement defekt	Skift ut lyselement
	Kontaktstift på lyselement korrodert	Rengjør kontaktstift
Lyskasteren lyser svakt	Lampeglass tilsmusset	Rengjør
Vann i lyskasterhuset	Tetning defekt	Kontroller tetninger og skift ut hvis nødvendig

Garantibetingelser

PfG gir en garanti på 2 år fra kjøpsdato ved påviselige material- og fabrikkasjonsfeil. Ved garantikrav må kjøpsbevis kunne fremlegges. Garantien bortfaller ved feil håndtering, elektriske eller mekaniske skader som følge av feil bruk, og ved ikke forskriftsmessig reparasjon av ikke autoriserte verksteder. Reparasjoner må kun utføres av PfG eller av verksteder autorisert av PfG. Ved garantikrav sender du inn apparatet som du vil reklamere på eller den defekte delen, sammen med en beskrivelse av feilen og kjøpsbevis til PfG, som betaler forsendelsen. PfG forbeholder seg retten til å fakturere monteringskostnader. PfG hefter ikke for transportskader. Krav i forbindelse med transportskader må rettes til transportøren umiddelbart. Ytterligere krav, uansett art, og særlig i forbindelse med følgeskader dekkes ikke. Denne garantien berører ikke krav fra sluttkunden overfor forhandleren.

Översättning av originalbruksanvisningen

Information om denna bruksanvisning

Med din nya produkt **PondoStar Set 30** har du gjort ett bra val.

Läs igenom bruksanvisningen noggrant före första användningstillfället och ta reda på hur apparaten fungerar. Alla slags arbeten som utförs på denna apparat får endast genomföras enligt föreliggande instruktioner.

Beakta noga säkerhetsanvisningarna, de är en förutsättning för korrekt och säker användning.

Förvara denna bruksanvisning på ett säkert ställe. Om apparaten byter ägare måste även bruksanvisningen följa med.

Ändamålsenlig användning

Halogen-strålkastaren PondoStar Set 30, som i denna dokumentation betecknas som en apparat, är endast avsedd för användning i springbrunnar och dammar med en vattentemperatur mellan +4°C och +35°C och till maximalt 1 m djup, samt utanför vattnet. Säkerhetstransformatorn får endast användas vid en omgivningstemperatur mellan -10°C och +40°C och vid den spänning som anges på typskylten.

Ej ändamålsenlig användning

Vid ej ändamålsenlig användning, eller vid ej avsedd behandling, finns det risk för att personer utsätts för fara av apparaten. Vid ej ändamålsenlig användning påtar vi oss inget ansvar samtidigt som det allmänna typgodkännandet upphörs att gälla.

Säkerhetsanvisningar

Det kan utgå fara för personer och materiella värden från den här enheten om den används på ett olämpligt sätt eller i strid mot det avsedda användningssyftet, eller om säkerhetsanvisningarna inte följs.

Denna apparat kan användas av barn som är 8 år eller äldre samt av personer med sänkt fysisk, sensorisk eller mental förmåga eller brist på erfarenhet och kunskap förutsatt att de hålls under uppsikt eller instrueras i hur de använder apparaten säkert samt de risker som kan uppstå.

Barn får inte leka med apparaten.

Rengöring och användarunderhåll får inte utföras av barn utan uppsikt.

Elektrisk installation enligt föreskrift

Om anslutningen inte har utförts på föreskrivet sätt eller om apparaten hanteras på olämpligt sätt kan kombinationen av vatten och elektricitet leda till allvarliga skador.

Varning! Risk för strömförande kabel. Se till att kabelanslutningarna är torrt installerade.

Transformatorn och nätkablarnas skarvkopplingar som ingår i leveransen är inte vattentäta, utan endast regn- och dropptäta. Dessa får inte dras eller monteras under vattenytan.

Skydda skarvkopplingen mot fukt. Säkerhetstransformatorn måste ha ett säkerhetsavstånd på minst 2 m till dammens kant. Lagg elkabeln så att den är skyddad och inte kan skadas. Använd endast kabel som är godkänd för utomhusbruk. Elkablarnas area får inte vara mindre än arean i gummikabel med beteckningen H05RN-F. Förlängningskablar måste uppfylla kraven som ställs i DIN VDE 0620. Använd endast kablarna om de har lindats av komplett. Elektriska installationer vid trädgårdsdammor och simbassänger måste ha utförts i enlighet med nationella och internationella bestämmelser. Jämför elnätets elektriska data med de data som anges på typskylten.

Apparaten får inte användas om kabeln eller kåpan är defekt. Dra ut stickkontakten. Bär inte och dra inte apparaten i elkabeln.

Använd endast apparaten med tillhörande säkerhetstransformator som ingår i leveransen. Öppna aldrig apparatens kåpa eller tillhörande delar, såvida detta inte uttryckligt anges i bruksanvisningen. Dra alltid ut stickkontakten för all utrustning som befinner sig i vattnet och för denna apparat, innan du utför arbetsuppgifter på apparaten. Om frågor eller problem uppstår måste du för din egen säkerhets skull kontakta en behörig elinstallatör.

Installation och driftstart

Apparaten levereras som ett komplett set med tre strålkastare inkl. färdigmonterad lampa (A1).

Varning! Brandfara! Vid installation över vattenytan krävs ett säkerhetsavstånd på minst 50 cm från brännbart material. Apparaten får inte täckas över.

Positionera apparaten så att den inte utgör någon fara för andra personer. Se till att strålkastaren monteras stabilt. Anslut strålkastarens anslutningskontakt till uttaget på transformatorn / transformatorkabeln (A2). Anslut transformatorns nät kabel till vägguttaget (A3) och kontrollera strålkastarnas funktion.

Byte av glasskivan och glödlampa

Beakta säkerhetsanvisningarna! Dra ut stickkontakten. Tryck ut lampan ur dekorationsstenen från baksidan (B5), håll av restvatten. Se till att ingen fukt tränger in i apparaten. Skruva av överfallsmuttern (B1), ta av glasskivan (B2) och O-ringen (B3), kontrollera och byt ut vid behov, ta ut glödlampa (B4) ur huset.

Sätt in en ny glödlampa (rör inte vid med fingrarna, använd tygduk eller liknande). Montera samman apparaten i omvänd ordningsföljd. Lampan fixeras i dekorationsstenen med gummiringen (B5). Återupprätta nätanslutningen och kontrollera funktionen.

Slitagedelar

Glödlampor är slitagedelar och täcks inte av garantin.

Rengöring

Beakta säkerhetsanvisningarna! Dra ut stickkontakten. För att demontera apparaten, genomför samma arbetssteg som för att byta ut glödlampa. Se till att ingen fukt tränger in i apparaten. Använd endast vatten och en mjuk borste.

Reparation

Om kablarna eller kåpan har skadats kan transformatorn och strålkastarna inte repareras och måste därför bytas ut.

Avfallshantering

Om apparaten är defekt får den inte användas eller repareras. Fråga din försäljare.

Störningar

Störning	Orsak	Åtgärd
Lampans lyser inte	Strömförsörjningen har brutits	Kontrollera strömförsörjningen
	Glödlampa defekt	Byt ut glödlampa
	Korrosion vid glödlampans kontaktstift	Rengör kontaktstiften
Lampans prestanda försämras	Lampglas är smutsigt	Rengör
Vatten har trängt in i strålkastarkåpan	Defekt packning	Kontrollera packningarna och byt ut vid behov

Garantivillkor

Importören ger två års garanti från inköpsdatum på material- och fabrikationsfel som kan påvisas. En förutsättning för att garantin ska kunna tas i anspråk är att köpebevis uppvisas. Anspråk på garanti upphör att gälla vid olämplig hantering, elektriska eller mekaniska skador pga. felaktig användning samt vid ej ändamålsenliga reparationer som utförts av ej behöriga verkstäder. Reparationer får endast utföras av importören eller av verkstäder som godkänts av importören. Vid garantianspråk måste den reklamerade apparaten eller den defekta delen samt köpebevis och en beskrivning av felet skickas till inköpsstället eller importören. Inköpsstället/importören förbehåller sig rätten att debitera för monteringskostnader. Importören påtar sig inget ansvar för transportskador. Dessa måste genast anmälas till transportföretaget. Ytterligare anspråk, oavsett vilken typ, särskilt följskador, är uteslutna. Denna garanti berör inte slutkonsumentens anspråk gentemot försäljaren.

Alkuperäisen käyttöohjeen käännös

Ohjeita tähän käyttöohjeeseen

Tällä ostoksella **PondoStar Set 30** olette tehnyt hyvän valinnan.

Lukekaa tämä käyttöohje huolellisesti läpi ennen laitteen ensimmäistä käyttöä ja tutustukaa laitteeseen. Kaikki tätä laitetta koskevat työt ja työt tällä laitteella saa suorittaa vain kyseessä olevan ohjeen mukaan.

Noudattakaa ehdottomasti oikean ja turvallisen käytön ohjeita.

Säilyttäkää tämä käyttöohje huolellisesti! Jos laite vaihtaa omistajaa, antakaa käyttöohje eteenpäin.

Määräystenmukainen käyttö

Halogeenivaloheitintä PondoStar Set 30, jäljempänä laite, käytetään suihkulähteissä ja lammikoissa +4 °C - +35 °C asteisessa vedessä ja 1 metrin upotussyvyydessä sekä veden ulkopuolella. Turvamuuntajaa saa käyttää ainoastaan -10 °C - +40 °C:n lämpötilassa ja tyyppikilven mukaisella jännitteellä.

Ei määräystenmukainen käyttö

Tarkoituksenvastaisen käytön ja epäasianmukaisen käsittelyn seurauksena laite voi olla vaaraksi ihmisille.

Tarkoituksenvastaisen käytön seurauksena raukeaa vastuumme sekä yleinen käyttöluja.

Turvaohjeet

Tämä laite voi aiheuttaa vaaraa henkilöille ja esineille, jos laitetta käytetään epäasianmukaisesti tai käyttötarkoituksen vastaisesti tai jos turvallisuusohjeita ei oteta huomioon.

Tätä laitetta saavat käyttää yli 8 -vuotiaat lapset, sekä henkilöt, joiden fyysiset, aistimelliset tai henkiset kyvyt ovat vähentyneet tai joilla ei ole tarvittavaa kokemusta ja tietoa, vain valvonnan alaisina ja kun heille on annettu opastusta laitteen turvallisesta käytöstä ja kun he ymmärtävät laitteen käytöstä mahdollisesti seuraavat vaarat.

Lapset eivät saa leikkiä laitteella.

Puhdistus ja käyttäjän suorittama huolto eivät saa tapahtua lasten toimesta ilman valvontaa.

Määräystenmukainen sähköasennus

Veden ja sähkön yhdistelmä voi määräystenvastaisen liittämisen tai epäasianmukaisen käsittelyn seurauksena aiheuttaa henkeä ja terveyttä uhkaavia vakavia vaaroja.

Huomio! Sähköiskuvaara. Huolehdi, että kaapelin liitoskohdat ovat kuivassa ympäristössä.

Toimitukseen sisältyvä muuntaja sekä sähköjohtojen pistoliitokset eivät ole vesitiiviit, vaan ainoastaan suojattu sade- ja roiskevedeltä. Niitä ei saa vetää eikä asentaa veteen.

Suojaa pistokeliitos kosteudelta. Suojamuuntajan vähimmäisetäisyyden lammikon reunasta on oltava 2 m. Vedä liittosjohto suojatusti, jotta vaurioitumisilta vältyttäisiin. Käytä vain kaapeleita, jotka on hyväksytty ulkoympäristöön. Verkkojohtojen läpileikkaus ei saa olla pienempi kuin kumiletkujohtojen, joissa on lyhenne H05RN-F. Jatkojohtojen on vastattava standardin DIN VDE 0620 vaatimuksia. Johtoja saa käyttää vain auki kelattuna. Puutarhalampien ja uima-altaiden sähköasennuksien on vastattava kansainvälisiä ja kansallisia valmistusmääräyksiä. Vertaa syöttöverkon sähkötietoja tyyppikilven tietoihin.

Jos kaapeli tai kotelo on viallinen, laitteen käyttö on kielletty! Vedä virtapistoke irti! Älä kannata äläkä vedä laitetta liittosjohdosta.

Käytä laitetta yksinomaan siihen kuuluvan suojamuuntajan kanssa, joka sisältyy toimitukseen. Älä koskaan avaa laitteen koteloa tai laitteeseen kuuluvia osia, jos tähän ei viitata nimenomaan käyttöohjeessa. Vedä aina kaikkien vedessä olevien laitteiden ja tämän kotelon virtapistokkeet irti, ennen kuin suoritat laitetta koskevia töitä! Jos Sinulla on kysymyksiä tai ongelmia, käännä oman turvallisuutesi vuoksi sähköalan asiantuntijan puoleen!

Asennus ja käyttöönotto

Laite toimitetaan täydellisenä settinä valmiiksi asennettuna kolmella valonheittimellä valaistusväline mukaan lukien (A1).

Huomio palovaara! Asennettaessa veden yläpuolelle on pidettävä vähintään 50 cm turvaväli palavaan materiaaliin. Laitetta ei saa peittää.

Sijoita laite siten, että se ei muodosta vaaratilannetta. Huolehdi, että laite on asetettu turvallisesti paikalleen. Liitä valonheittimen liitospistoke muuntajan/muuntajan syöttöjohdon liittimeen (A2). Liitä muuntajan pistoke sähköverkon pistorasiaan (A3) ja tarkasta valonheittimien toiminta.

Lasilevyn ja valaistusvälinen vaihto

Noudata turvaohjeita! Vedä virtapistoke irti! Paina lamppu ulos takaa koristekivestä (B5) ja poista jäännösvesi. Huolehdi, ettei kosteutta pääse laitteeseen. Ruuvaa mutteri (B1) irti, irrota lasilevy (B2) ja O-renkas (B3) sekä tarkasta ja vaihda ne tarvittaessa. Irrota valaistusväline (B4) kotelosta.

Aseta uusi valaistusväline sisään (älä koske siihen sormin, käytä liinaa tms.). Asenna laite jälleen päinvastaisessa järjestyksessä. Kiinnitä valaistusväline kumirenkaalla (B5) koristekiveen. Liitä laite taas sähköverkkoon ja tarkasta toiminta.

Kuluvat osat

Valaistusvälineet ovat kuluvia osia eivätkä kuulu takuun piiriin.

Puhdistus

Noudata turvaohjeita! Vedä virtapistoke irti! Pura laite samoin toimenpitein kuin valaistusvälineen vaihdon yhteydessä. Huolehdi, ettei kosteutta pääse laitteeseen. Käytä vain vettä ja pehmeää harjaa.

Korjaus

Muuntajaa ja valaisimia ei voi korjata johtojen tai kotelon vaurioituessa ja tästä syystä ne on vaihdettava uusiin.

Hävittäminen

Laite on hävitettävä kansallisten lakimääräysten mukaan. Kysy alan myyjäliikkeeltä.

Häiriöt

Häiriö	Syy	Apu
Lamppu ei pala	Virransyöttö keskeytetty	Tarkasta virransyöttö
	Valaistusväline viallinen	Vaihda valaistusväline uuteen
Valaistusteho vähenee	Valaistusvälineen kosketusnastat syöpyneet	Puhdista kosketusnastat
	Lampun lasi likaantunut	Puhdistus
Polttimen kotelossa vettä	Tiiviste viallinen	Tarkasta tiivisteet ja tarvittaessa vaihda ne uusiin

Takuuehdot

PfG antaa 2 vuoden takuun myyntipäivästä laskettuna, takuu koskee todistettavia materiaali- ja valmistusvirheitä. Takuun edellytyksenä on ostokuitin esittäminen. Takuuvaatimus raukeaa epäasianmukaisen käsittelyn, väärinkäytön aiheuttaman sähkö- tai mekaanisen vaurioitumisen sekä ei-valtuutettujen korjaamojen epäasianmukaisen korjauksen seurauksena. Vain PfG tai PfG:n valtuutetut korjaamot saavat suorittaa korjauksia. Takuuvaatimusten voimaan saattamiseksi on lähetettävä reklamoitu laite tai viallinen osa virheenkuvauksen ja ostokuitin kera PfG -yhtiölle vapaasti tehtaan. PfG pidättää oikeuden laskuttaa asennuskustannukset. PfG ei vastaa kuljetusvahingoista. Ne on ilmoitettava välittömästi kuljetusyhtiölle. Kaikki muunlaiset vaatimukset, erityisesti koskien seurauksena syntyneitä vahinkoja, on suljettu pois. Tämä takuu ei koske loppuasiakkaan myyjäliikettä vastaan esittämiä vaatimuksia.

Az eredeti használati útmutató fordítása

Információk ehhez a használati útmutatóhoz

Ön ezen termék **PondoStar Set 30** megvásárlásával jó döntést hozott.

Az első használatba vétel előtt olvassa el gondosan a használati útmutatót és ismerkedjen meg a készülékkel. Az készülékkel, vagy a készüléken végzett bármilyen munka esetén tartsa be a jelen útmutatóban leírtakat.

A készülék helyes és biztonságos használata érdekében feltétlenül vegye figyelembe a biztonsági előírásokat.

Őrizze meg gondosan a jelen használati útmutatót. Ha másnak adja a készüléket, adja oda ezt a használati útmutatót is.

Rendeltetészerű használat

A PondoStar Set 30 halogén fényszóró, a továbbiakban készülék, szőkőkutakban és +4 °C és +35 °C közötti vízhőmérsékletű tavakban 1 méteres mélységig, valamint vízen kívül használható. A biztonsági transzformátort csak – 10 °C és +40 °C közötti környezeti hőmérséklet, és a típustábla szerinti feszültség esetén szabad használni.

Nem rendeltetészerű használat

A készülék nem rendeltetészerű használat és szakszerűtlen kezelés esetén veszélyt jelenthet az emberre. Nem rendeltetészerű használat esetén részünkről megszűnik a felelősség, valamint az általános üzemelési engedély.

Biztonsági útmutatások

A készülékből veszélyek indulhatnak ki személyekre és dologi értékekre, ha a készüléket szakszerűtlenül, ill. nem a használati célnak megfelelően alkalmazzák, vagy ha nem veszik figyelembe a biztonsági utasításokat.

A jelen készüléket 8 évesnél idősebb gyermekek, valamint csökkent fizikai, érzékszervi vagy mentális képességű, ill. hiányos tapasztalattal és megfelelő tudással rendelkező személyek akkor kezelhetik, ha felügyelet alatt állnak, vagy a készülék biztonságos használata vonatkozásában eligazításban részesültek, és megértették az ebből eredő veszélyeket.

Gyermekek nem játszhatnak a készülékkel.

Tisztítást és a felhasználó által végzendő karbantartási munkákat nem végezhetnek olyan gyermekek, akik nem állnak felügyelet alatt.

Előírászerű elektromos telepítés

A víz és elektromosság kombinációja nem előírászerű csatlakozó vagy szakszerűtlen kezelés esetén komoly veszélyt jelenthet a kezelő testi épségére vagy életére.

Figyelem! Elektromos áramütés-veszély. Ügyelni kell arra, hogy a kábelcsatlakozási pontok környéke száraz legyen.

A készülékkel együtt leszállított transzformátor és a villamos vezetékek dugós csatlakozásai nem vízállóak; azok csupán eső- és fröccsvíz ellen védettek. Ezért azokat nem szabad a vízben elvezetni, ill. felszerelni.

Biztosítsa a dugós csatlakozó csatlakozását nedvesség ellen. A biztonsági transzformátornak legalább 2 m-re kell a tó peremétől elhelyezkednie. Olyan védetten fektesse le a csatlakozó vezetékét, hogy az ne sérülhessen meg. Csak olyan kábeleket használjon, melyek kültéri használata megengedettek. A hálózati csatlakozóvezetékeknek nem szabad a H05RN-F jelölésű gumi tömlővezetékekénél kisebb keresztmetszettel rendelkezniük. A hosszabbító vezetékeknek elegendő kell tenniük a DIN VDE 0620 követelményeinek. A vezetékeket csak lecsévélt állapotban szabad használni. A kerti tavak és úszómedencék elektromos berendezéseinek meg kell felelniük a helyi és nemzetközi rendelkezéseknek. Hasonlítsa össze a táphálózat műszaki adatait a típustábla adataival.

Sérült kábel vagy ház esetén a készüléket nem szabad használni! Húzza ki a hálózati csatlakozót! Ne hordozza, ill. húzza a készüléket a csatlakozó vezetékénél fogva!

A készüléket kizárólag csak a készülékkel együtt leszállított, hozzátartozó biztonsági transzformátorral használja. Soha ne nyissa fel a készülék házát, vagy hozzá tartozó alkatrészeit, ha a használati utasításban erre nincs kifejezett utasítás. Mindig húzza ki az összes vízben található készülék és a berendezés hálózati csatlakozóját, mielőtt munkálatokat végezne a készüléken! Kérdések és problémák esetén saját biztonsága érdekében forduljon villamossági szakemberhez!

Felállítás és üzembe helyezés

A készüléket komplett készletként, készre szerelve szállítják le három fényszóróval, izzókkal együtt (A1).

Figyelem, tűzveszély! Víz feletti felállítás esetén legalább 50 cm-es biztonsági távolságot kell tartani az éghető anyagoktól. A készüléket nem szabad letakarni.

Úgy helyezze el a készüléket, hogy az senkit ne veszélyeztessen. Ügyelni kell a stabil helyzetre. Csatlakoztassa a fényszóró csatlakozó dugóját a transzformátor/ a transzformátor betápvezetékének (A2) csatlakozóhüvelyéhez. Dugja be a transzformátor dugaszos csatlakozóját a hálózati konnektorba (A3), és ellenőrizze a fényszórók működését.

Az üveglap és az izzó cseréje

Be kell tartani a biztonsági utasításokat! Húzza ki a hálózati csatlakozót! Nyomja ki a lámpát hátul a dekorköböl (B5), távolítsa el a maradék vizet. Ügyeljen rá, hogy ne jusson nedvesség a készülékbe. Csavarozza le a hollandi anyát (B1), vegye le az üveglapot (B2) és az O-gyűrűt (B3), ellenőrizze és adott esetben cserélje ki azokat, majd vegye ki az izzót (B4) a házból.

Tegye be az új izzót (ne érjen hozzá kézzel, használjon ehhez ruhát vagy más hasonlót). Szerelje össze újból a készüléket fordított sorrendben. A lámpát a gumigyűrűvel (B5) lehet rögzíteni a dekorköbön. Csatlakoztassa a készüléket ismét a hálózatra, és ellenőrizze a működését.

Kopóalkatrészek

Az izzók kopóalkatrészek, és rájuk nem vonatkozik a szavatosság.

Tisztítás

Be kell tartani a biztonsági utasításokat! Húzza ki a hálózati csatlakozót! A készülék szétszereléséhez hajtsa végre az „Izzó cseréje” c. pont szerinti munkalépéseket. Ügyeljen rá, hogy ne jusson nedvesség a készülékbe. Csak vizet és puha keféet használjon.

Javítás

A vezetékek vagy a ház sérülése esetén a transzformátor és a fényszórók nem javíthatóak, és ezért azokat ki kell cserélni.

Megsemmisítés

A készüléket a helyi törvényes rendelkezéseknek megfelelően kell megsemmisíteni. Forduljon szakkereskedőjéhez.

Üzemzavarok

Üzemzavar	Ok	Megoldás
A lámpa nem világít	Az áramellátás megszakadt	Ellenőrizze az áramellátást
	Az izzó hibás	Cserélje ki az izzót
	Az érintkező lábak elrozsdásodtak az izzónál	Tisztítsa meg az érintkező lábakat
A világítóteljesítmény csökken	A lámpaüveg koszos	Végezzen tisztítást
Víz került a fényszóróházba	A tömítés hibás	Ellenőrizze, és szükség esetén cserélje ki a tömítéseket.

Garanciális feltételek

A PFG 2 év garanciát vállal a vásárlás dátumától bizonyítható anyag- és gyártási hibákra. A garanciavállalás feltétele az eredeti vásárlást igazoló bizonylat. A garancia megszűnik szakszerűtlen kezelés, a visszaélészerű használat által bekövetkezett elektromos vagy mechanikus sérülés, valamint az arra fel nem jogosított szervizek által végzett szakszerűtlen javítások miatt. Javítást csak a PFG vagy az általa felhatalmazott szervizek végezhetnek. Garanciaigény bejelentése esetén küldje el a reklamált készüléket vagy a meghibásodott alkatrészt a hiba leírásával és a vásárlást igazoló bizonylattal a PFG-hez. A PFG fenntartja magának a szerelési költségek kiszámlázásának jogát. A PFG nem felel a szállításból keletkezett károkért. Ezeket azonnal a szállítóval szemben kell érvényesíteni. Bármilyen fajta további igény – kiváltképpen a következményes károkat - kizárt. A garancia nem érinti a végfelhasználó kereskedővel szemben támasztott igényeit.

Tłumaczenie oryginalnej instrukcji użytkownika

Przedmowa do instrukcji użytkownika

Kupując **PondoStar Set 30**, dokonali Państwo dobrego wyboru.

Przed pierwszym uruchomieniem urządzenia należy uważnie przeczytać instrukcję użytkownika i zapoznać się z zasadą działania urządzenia. Wszystkie prace dotyczące tego urządzenia mogą być wykonywane tylko zgodnie z zaleceniami dostarczonej instrukcji.

Bez względu na przestrzegania przepisów bezpieczeństwa pracy w odniesieniu do prawidłowego i bezpiecznego użytkownika.

Instrukcję użytkownika należy przechowywać w bezpiecznym miejscu. W przypadku sprzedaży urządzenia nowemu właścicielowi należy przekazać również instrukcję użytkownika.

Zastosowanie zgodne z przeznaczeniem

Reflektor halogenowy PondoStar Set 30 - zwany dalej urządzeniem - jest przeznaczony do użytkowania w fontannach i stawach o temperaturze wody w zakresie od +4°C do +35°C i przy maksymalnej głębokości zanurzenia do 1 metrów, a także w miejscach suchych. Transformator zabezpieczający wolno użytkować tylko w zakresie temperaturze otoczenia od -10°C do +40°C oraz pod napięciem podanym na tabliczce znamionowej.

Zastosowanie niezgodne z przeznaczeniem

W razie zastosowania niezgodnego z przeznaczeniem lub niewłaściwej obsługi, urządzenie to może być źródłem zagrożenia dla ludzi. W przypadku zastosowania niezgodnego z przeznaczeniem wygasa prawo do roszczeń z tytułu odpowiedzialności producenta, a także traci swoją moc ogólne dopuszczenie do użytkowania.

Przepisy bezpieczeństwa

Urządzenie to może stanowić zagrożenie dla osób i dóbr materialnych, jeżeli będzie użytkowane nieprawidłowo, niezgodnie z jego przeznaczeniem albo sprzecznie z przepisami bezpieczeństwa.

Urządzenie może być używane przez dzieci od 8 lat i ponadto przez osoby o ograniczonych fizycznych i umysłowych zdolnościach, albo nie posiadających niezbędnego doświadczenia i wiedzy, gdy będą one pod nadzorem osoby odpowiedzialnej za bezpieczeństwo użytkownika tego urządzenia lub zostaną odpowiednio przez nią poinstruowane i poinformowane o wynikających stąd zagrożeniach.

Dzieciom zabrania się zabawy z tym urządzeniem.

Czyszczenie ani czynności serwisowe użytkownika nie mogą być wykonywane przez dzieci bez nadzoru osoby dorosłej.

Instalacja elektryczna zgodna z przepisami

Woda w połączeniu z prądem elektrycznym w warunkach nieprzepisowo wykonanego podłączenia lub nieprawidłowej obsługi jest poważnym zagrożeniem dla życia i zdrowia.

Uwaga! Niebezpieczeństwo porażenia elektrycznego. Zwrócić uwagę, aby miejsca podłączenia kabla znajdowały się w suchym miejscu.

Transformator i złączki wtykowe przewodów elektrycznych objęte dostawą nie są wodoszczelne, lecz tylko odporne na rozpryskującą się wodę i opady atmosferyczne. Nie wolno ich układać ani montować w sposób zanurzony w wodzie.

Połączenie wtykowe należy zabezpieczyć przed przedostaniem się wilgoci. Transformator zabezpieczający należy umieścić w odległości przynajmniej 2 m od brzegu stawu. Przewód przyłączeniowy poprowadzić tak, aby był całkowicie zabezpieczony przed uszkodzeniami. Stosować tylko kable dopuszczone do użytkowania w niekorzystnych warunkach atmosferycznych. Przewody łączące z siecią nie mogą mieć mniejszego przekroju poprzecznego niż przewody opalone o oznaczeniu skrótowym H05RN-F. Przedłużacze muszą spełniać wymogi normy DIN VDE 0620. Przewody użytkować tylko w stanie rozwiniętym. Instalacje elektryczne stawów ogrodowych i basenów kąpielowych muszą spełniać wymagania przepisów międzynarodowych i lokalnych krajowych. Należy porównać parametry elektryczne sieci zasilającej z danymi na tabliczce znamionowej.

Eksplatacja urządzenia z uszkodzonym kablem lub obudową jest zabroniona! Wyciągnąć wtyczkę sieciową! Nie nosić lub ciągnąć urządzenia chwytając za kabel przyłączeniowy.

Urządzenie użytkować wyłącznie z przynależnym transformatorem zabezpieczającym, objętym zakresem dostawy. Obudowę urządzenia lub przynależnych podzespołów otwierać tylko w okolicznościach wyraźnie sprecyzowanych w instrukcji użytkownika. Przed przystąpieniem do prac przy urządzeniu zawsze najpierw wyciągnąć jego wtyczkę, jak również wtyczki wszystkich innych urządzeń znajdujących się w wodzie. W razie wystąpienia problemów i wątpliwości proszę się zwrócić - dla własnego bezpieczeństwa - do specjalisty elektryka!

Ustawienie i uruchomienie

Urządzenie jest dostarczane jako kompletny zestaw trzema reflektorami włącznie z żarówkami, w sposób kompletnie zmontowany (A1).

Uwaga! Zagrożenie pożarowe! W razie ustawienia w sposób niezainstalowany należy zachować odległość przynajmniej 50 cm od materiałów łatwopalnych. Zakładanie osłon na urządzenie nie jest dopuszczalne.

Ustawić urządzenie w takim miejscu, aby dla nikogo nie stanowiło ono zagrożenia. Zapewnić wystarczającą stateczność. Włóż wtyczkę połączeniową reflektora do gniazdka transformatora / przewodu transformatora (A2). Wtyczkę transformatora włożyć do gniazdka sieci zasilającej (A3) i skontrolować działanie reflektora.

Wymiana szklanej szybki oraz żarówki

Przestrzegać przepisów bezpieczeństwa pracy! Wyciągnąć wtyczkę sieciową! Żarówkę wypchnąć z tyłu z kamienia dekoracyjnego (B5), usunąć resztki wody. Zwrócić uwagę, aby do urządzenia nie przedostała się woda. Odkręcić nakrętkę łączącą (B1), zdjąć szybkę szklaną (B2) razem z pierścieniem uszczelniającym (oring) (B3), skontrolować i w razie potrzeby wymienić. Wyjąć żarówkę z obudowy (B4).

Włożyć nową żarówkę (nie dotykać jej palcami, lecz chwycić poprzez tkaninę itp.). Następnie złożyć urządzenie w chronologicznie odwrotnej kolejności. Żarówka jest umocowana pierścieniem gumowym w kamieniu dekoracyjnym (B5). Podłączyć ponownie do sieci prądowej i sprawdzić działanie.

Części ulegające zużyciu

Żarówki to części ulegające zużyciu i dlatego nie są objęte gwarancją.

Czyszczenie

Przestrzegać przepisów bezpieczeństwa pracy! Wyciągnąć wtyczkę sieciową! W celu zdemontowania urządzenia wykonać po kolei czynności tak, jak przy wymianie żarówki. Zwrócić uwagę, aby do urządzenia nie przedostała się woda. Używać tylko wody i miękkiej szczteteczki.

Naprawa

W przypadku uszkodzenia przewodów lub obudowy transformatora i reflektora urządzenie nie podlega naprawie i dlatego musi zostać wymienione.

Usuwanie odpadów

Urządzenie należy usunąć w sposób zgodny z obowiązującymi przepisami. Zasięgnąć informacji w handlu specjalistycznym.

Usterki

Usterka	Przyczyna	Środki zaradcze
Lampa nie świeci się.	Brak zasilania prądowego	Skontrolować zasilanie prądowe
	Wadliwa żarówka	Wymienić żarówkę
	Skorodowane końcówki styków żarówki	Oczyścić końcówki styków.
Obniżenie jasności świecenia	Zabrudzenie klosza lampy	oczyścić
Woda w obudowie reflektora	Wadliwa uszczelka	Skontrolować i ewent. wymienić uszczelki

Warunki gwarancji

PfG udziela 2-letniej gwarancji licząc od daty zakupu, na wypadek wystąpienia udowodnionych wad materiałowych i produkcyjnych. Warunkiem uzyskania świadczeń z tytułu gwarancji jest przedłożenie dowodu zakupu. Udzielona gwarancja wygasa w przypadku nieprawidłowej obsługi, uszkodzeń elektrycznych lub mechanicznych na skutek zastosowania sprzecznego z przeznaczeniem, a także nieprawidłowo wykonanych napraw przez nieautoryzowane warsztaty. Do przeprowadzania napraw jest upoważniony tylko PfG lub warsztat autoryzowany przez PfG. W razie zgłoszenia roszczeń z tytułu gwarancji należy przesłać - na zasadach franco siedziba PfG - zakwestionowane urządzenie lub wadliwą część wraz z dołączonym opisem wady i dowodem zakupu. PfG zastrzega sobie prawo do wystawienia rachunku za koszty montażu. PfG nie ponosi odpowiedzialności za szkody transportowe. Stwierdzone szkody muszą zostać niezwłocznie zgłoszone i przejęte przez przewoźnika. Wszelkiego rodzaju dalsze roszczenia, a szczególnie za szkody będące następstwem, są wykluczone. Niniejsza gwarancja nie obejmuje roszczeń odbiorcy końcowego w stosunku do sprzedawcy.

Překlad originálu Návodu k použití.

Pokyny k tomuto návodu k použití

Koupě tohoto výrobku **PondoStar Set 30** byla dobrou volbou.

Ještě před prvním použitím tohoto zařízení si pečlivě přečtěte návod k použití a dobře se s vaším novým zařízením seznámte. Veškeré práce na tomto a s tímto přístrojem mohou být prováděny jen podle přiloženého návodu.

Bezpodmínečně dodržujte bezpečnostní pokyny pro správné a bezpečné používání.

Tento návod k použití pečlivě uschovejte. Při změni vlastníka předejte i návod k použití.

Použití v souladu s určeným účelem

Halogenový světlomet PondoStar Set 30, dále nazývaný přístroj, je určený pro použití v zařízeních vodotrysků a jezírka při teplotě vody od +4°C do +35°C a do hloubky ponoření 1 metr a mimo vodu. Bezpečnostní transformátor se smí provozovat jen při teplotě okolního prostředí od -10°C do +40°C a s napětím podle typového štítku.

Použití v rozporu s určeným účelem

Při používání v rozporu s určeným účelem a při nesprávné manipulaci může být tento přístroj zdrojem nebezpečí pro osoby. Při používání v rozporu s určeným účelem zaniká z naší strany záruka a všeobecné provozní povolení.

Bezpečnostní pokyny

Tento přístroj může být zdrojem nebezpečí pro osoby a věcné hodnoty, pokud je používán nesprávně resp. v rozporu s určeným účelem nebo pokud nejsou dodržovány bezpečnostní předpisy.

Tento přístroj nesmí být používán dětmi do 8 let a kromě toho i osobami se sníženými fyzickými, sensorickými nebo mentálními schopnostmi nebo nedostatkem zkušeností a vědomostí, pokud nejsou pod dohledem nebo nebyly poučeny o bezpečném používání přístroje a mohou z tohoto důvodu vzniknout nebezpečí.

Děti si nesmí s přístrojem hrát.

Čištění a užitelská údržba nesmí být prováděna dětmi bez dozoru.

Elektrická instalace podle předpisů

Kombinace vody a elektrické energie může při připojení v rozporu s předpisy nebo nesprávné manipulaci vést k vážnému ohrožení zdraví a života.

Pozor! Nebezpečí rány elektrickým proudem. Dbejte na suché okolní prostředí připojovacích míst kabelů.

Transformátor, obsažený v dodávce a zástrčkové stroje vedení elektrického proudu nejsou vodotěsné, ale pouze chráněné proti dešti a odšťukující vodě. Nesmí být kladena resp. montována ve vodě.

Zajistěte zásuvkové spojení proti vlhkosti. Bezpečnostní transformátor musí být v minimální vzdálenosti 2 m od okraje jezírka. Veďte připojovací vedení chráněně tak, aby nedošlo k jeho poškození. Používejte jen kabely, které jsou schváleny pro venkovní použití. Vedení pro připojení do sítě nesmějí mít menší průřez než gumové kabely se zkratkou H05RN-F. Prodlužovací vedení musí vyhovovat normě DIN VDE 0620. Vedení používejte v rozvinutém stavu. Elektrické instalace na zahradních rybníčcích a plavečkových bazénech musí odpovídat mezinárodním a národním ustanovením pro zřizovatele. Porovnejte elektrické údaje napájecí sítě s typovým štítkem.

V případě poškození kabelu nebo krytu se nesmí přístroj provozovat! Vytáhněte vidlici ze zásuvky! Nenoste resp. netahujte přístroj na přívodním vedení.

Provozujte přístroj výhradně s příslušným bezpečnostním transformátorem, který je součástí dodávky. Neotevírejte nikdy kryt zařízení nebo částí jeho příslušenství, pokud to není výslovně uvedeno v pokynech Návodu k použití. Než začnete provádět práci na přístroji, vytáhněte vždy vidlici ze zásuvky u všech zařízení ve vodě a u tohoto přístroje! Při dotazech a problémech se pro Vaši vlastní bezpečnost obraťte na odborníka v oboru elektrotechniky!

Instalace a uvedení do provozu

Přístroj se dodává jako kompletní sada se třemi světly včetně žárovek, hotově smontovaný (A1).

Pozor nebezpečí požáru! Při instalaci nad vodou musí být dodržena bezpečnostní vzdálenost minimálně 50 cm od hořlavých materiálů. Zakrývání přístroje není přípustné.

Umístěte přístroj tak, aby nepředstavoval pro nikoho nebezpečí. Dbejte na stabilní polohu. Spojte přípojovací zástrčku světlometu se zásuvkou transformátoru/ přívodního vedení transformátoru (A2). Zasuňte zástrčku transformátoru do síťové zásuvky (A3) a zkontrolujte funkci světlometu.

Výměna skleněné tabulky a žárovky

Dodržujte bezpečnostní pokyny! Vytáhněte vidlici ze zásuvky! Vytlačte svítidlo zezadu z dekoračního kamene (B5), odstraňte zbytky vody. Dbejte na to, aby do přístroje nevnikla voda. Odšroubujte převlečnou matici (B1), sejměte skleněnou tabulku (B2) a O-kroužek (B3), zkontrolujte a popř. vyměňte, vyjměte žárovku (B4) z krytu.

Nasadte novou žárovku (nedotýkat se prsty, použijte hadřík apod.). Přístroj opět sestavte v opačném pořadí. Svítidlo je v dekoračním kamenu upevněno pryžovým kroužkem (B5). Obnovte připojení na síť a zkontrolujte funkci.

Součásti podléhající opotřebení

Žárovky jsou součásti, podléhající opotřebení a nevztahuje se na ně záruka.

Čištění

Dodržujte bezpečnostní pokyny! Vytáhněte vidlici ze zásuvky! Pro demontáž přístroje proveďte pracovní kroky podle postupu při výměně žárovky. Dbejte na to, aby do přístroje nevnikla voda. Používejte jen vodu a měkký kartáč.

Oprava

Transformátor a světlomet nelze při poškození vedení nebo krytu opravit a musí se proto vyměnit.

Likvidace

Přístroj se musí zlikvidovat podle národních zákonných ustanovení. Informujte se u Vašeho odborného prodejce.

Poruchy

Porucha	Příčina	Odstranění
Žárovka nesvítilí	Přerušen přívod proudu	Zkontrolovat přívod proudu
	Žárovka je defektní	Vyměnit žárovku
	Kontaktní kuličky na žárovce jsou zkorodované	Vyčistit kontaktní kuličky
Světelný výkon klesá	Sklo světlometu je znečištěné	Vyčistit
Voda v tělese světlometu	Poškozené těsnění	Zkontrolovat a popř. vyměnit těsnění

Záruční podmínky

PfG poskytuje záruku 2 roky od data prodeje na prokazatelné materiálové a výrobní vady. Předpokladem pro záruční plnění je předložení dokladu o koupi. Nárok na záruku zaniká při nesprávné manipulaci, elektrickém nebo mechanickém poškození nesprávným používáním a při neodborných opravách, prováděných neautorizovanými dílnami. Opravy smějí být prováděny jen firmou PfG nebo firmou PfG autorizovanými opravami. Při uplatnění záručního nároku zašlete reklamovaný přístroj nebo defektní součástku s popisem závady a dokladem o koupi na vlastní náklady firmě PfG. PfG si vyhrazuje právo účtovat montážní náklady. PfG neručí za škody vzniklé při transportu. Tyto musí být neprodleně uplatněny vůči dopravci. Další nároky jakéhokoli druhu, zvláště následné škody, jsou vyloučeny. Touto zárukou nejsou dotčeny nároky konečného zákazníka vůči prodejci.

Preklad originálu Návodu na použitie

Pokyny k tomuto Návodu na použitie

S kúpou **PondoStar Set 30** ste urobili dobré rozhodnutie.

Pred prvým použitím prístroja si starostlivo prečítajte návod na použitie a oboznámte sa s prístrojom. Všetky práce na tomto prístroji a s týmto prístrojom smú byť vykonávané len podľa priloženého návodu.

Bezpodmienečne dodržiavajte bezpečnostné pokyny pre správne a bezpečné používanie.

Tento návod na použitie starostlivo uschovajte. Pri zmene vlastníka, prosím odovzdajte ďalej aj návod na použitie.

Použitie v súlade s určeným účelom

Halogénový svetlomet PondoStar Set 30, ďalej nazývaný prístroj, je určený pre použitie v zariadeniach vodotryskov a jazierok pri teplote vody od +4°C do +35°C a do hĺbky ponorenia 1 meter a mimo vodu. Bezpečnostný transformátor sa smie prevádzkovať len pri teplote okolitého prostredia od -10°C do +40°C a při napätí podľa typového štítku.

Použitie v rozpore s určeným účelom

Pri používaní v rozpore s určeným účelom a pri nesprávnej manipulácii môže byť tento prístroj zdrojom nebezpečenstva pre osoby. Pri používaní v rozpore s určeným účelom zaniká z našej strany záruka a všeobecné prevádzkové povolenie.

Bezpečnostné pokyny

Z tohto zariadenia môžu vychádzať nebezpečenstvá pre osoby a materiálne hodnoty, ak sa zariadenie používa neodborne, príp. v rozpore s účelom použitia alebo ak sa nedodržiavajú bezpečnostné pokyny.

Tento prístroj môžu používať deti staršie ako 8 rokov a osoby so zníženými fyzickými, zmyslovými alebo mentálnymi schopnosťami alebo s nedostatočnými skúsenosťami a znalosťami, keď sú pod dohľadom alebo boli poučené o bezpečnom používaní prístroja a pochopili nebezpečenstvá, ktoré z toho vyplývajú.

Deti sa s prístrojom nesmú hrať.

Deti nesmú vykonávať čistenie a používateľskú údržbu.

Elektrická inštalácia podľa predpisov

Kombinácia vody a elektrickej energie môže pri pripojení v rozpore s predpismi alebo nesprávnej manipulácii viesť k vážnemu ohrozeniu zdravia a života.

Pozor! Nebezpečie zásahu elektrickým prúdom. Dbajte na suché okolité prostredie pripájacích miest káblov.

Transformátor, obsiahnutý v dodávke a zástrčkové stroje vedenia elektrického prúdu nie sú vodotesné, ale len chránené proti dažďu a odstrekujúcej vode. Nesmú byť ukladané resp. montované vo vode.

Zaistite zástrčkové spojenie proti vlhkosti. Bezpečnostný transformátor musí byť v minimálnej vzdialenosti 2 m od okraja jazierka. Vedte pripájacie vedenie chránené tak, aby nedošlo k jeho poškodeniu. Používajte len káble, ktoré sú schválené pre vonkajšie použitie. Vedenia pre pripojenie do siete nesmú mať menší prierez ako gumové káble so skratkou H05RN-F. Predlžovacie vedenie musí vyhovovať norme DIN VDE 0620. Vedenie používajte v rozvinutom stave. Elektrické inštalácie na záhradných rybníčkoch a plaveckých bazénoch musia zodpovedať národným a medzinárodným ustanoveniam pre zriadzovateľov. Porovnajte elektrické údaje napájacej siete s typovým štítkom.

V prípade poškodenia kábla alebo krytu sa nesmie prístroj prevádzkovať! Vytiahnite vidlicu zo zástrčky! Nenoste resp. neťahajte prístroj na privodnom vedení.

Prevádzkujte prístroj výhradne s príslušným bezpečnostným transformátorom, ktorý je súčasťou dodávky. Neotvárajte nikdy kryt zariadenia alebo častí jeho príslušenstva, pokiaľ to nie je vyslovene uvedené v pokynoch Návodu na použitie. Než začnete vykonávať prácu na prístroji, vytiahnite vždy vidlicu zo zástrčky u všetkých zariadení vo vode a u tohoto prístroja! Pri otázkach a problémoch sa pre Vašu vlastnú bezpečnosť obráťte na odborníka v obore elektrotechniky!

Inštalácia a uvedenie do prevádzky

Prístroj sa dodáva ako kompletná súprava s tromi svetlometmi vrátane žiaroviek, hotovo zmontovaný (A1).

Pozor nebezpečenstvo požiaru! Pri inštalácii nad vodou musí byť dodržaná bezpečnostná vzdialenosť minimálne 50 cm od horľavých materiálov. Zakrývanie prístroja nie je prípustné.

Umiestite prístroj tak, aby nepredstavoval pre nikoho nebezpečenstvo. Dbajte na stabilnú polohu. Spojte pripojovaciu zástrčku svetlometu so zásuvkou transformátora/ prívodného vedenia transformátora (A2). Zasuňte zástrčku transformátora do sieťovej zásuvky (A3) a skontrolujte funkciu svetlometu.

Výmena sklenenej tabuľky a žiarovky

Dodržiavajte bezpečnostné pokyny! Vytiahnite vidlicu zo zástrčky! Vytlačte svietidlo zozadu z dekoračného kameňa (B5), odstráňte zvyšky vody. Dbajte na to, aby do prístroja nevnikla voda. Odskrutkujte prevlečnú maticu (B1), snímte sklenenú tabuľku (B2) a O-krúžok (B3), skontrolujte a popr. vymeňte, vyberte žiarovku (B4) z krytu.

Nasadte novú žiarovku (nedotýkať sa prstami, použite handričku apod.). Prístroj opäť zostavte v opačnom poradí. Svietidlo je v dekoračnom kameni upevnené pryžovým krúžkom (B5). Obnovte pripojenie na sieť a skontrolujte funkciu.

Súčasti podliehajúce opotrebeniu

Žiarovky sú súčasťou, podliehajúce opotrebeniu a nevzťahuje sa na ne záruka.

Čistenie

Dodržiavajte bezpečnostné pokyny! Vytiahnite vidlicu zo zástrčky! Pre demontáž vykonajte pracovné kroky podľa postupu pri výmene žiarovky. Dbajte na to, aby do prístroja nevnikla voda. Používajte len vodu a mäkkú kefku.

Oprava

Transformátor a svetlomet nie je možné pri poškodení vedenia alebo krytu opraviť a musí sa preto vymeniť.

Likvidácia

Prístroj sa musí zlikvidovať podľa národných zákonných ustanovení. Informujte sa u Vášho odborného predajcu.

Poruchy

Porucha	Príčina	Odstránenie
Žiarovka nesvieti	Prerušený prívod prúdu	Skontrolovať prívod prúdu
	Žiarovka je defektná	Vymeniť žiarovku
	Kontaktné kľúčiky na žiarovke sú skorodované	Vyčistiť kontaktné kľúčiky
Svetelný výkon klesá	Sklo svetlometu je znečistené	Vyčistiť
Voda v telese svetlometu	Poškodené tesnenie	Skontrolovať a popr. vymeniť tesnenie

Záručné podmienky

PfG poskytuje záruku 2 roky od dátumu predaja na dokázateľné materiálové a výrobné vady. Predpokladom pre záručné plnenie je predloženie dokladu o kúpe. Nárok na záruku zaniká pri nesprávnej manipulácii, elektrickom alebo mechanickom poškodení nesprávnym používaním a pri neodborných opravách, vykonávaných neautorizovanými dielňami. Opravy smú byť vykonávané len firmou PfG alebo firmou PfG autorizovanými opravárenskými dielňami. Pri uplatnení záručného nároku zašlite reklamovaný prístroj alebo defektnú súčiastku s popisom závady a dokladom o kúpe na vlastné náklady firme PfG. PfG si vyhradzuje právo, účtovať montážne náklady. PfG neručí za škody vzniknuté pri transporte. Tieto musia byť neodkladne uplatnené voči dopravcovi. Ďalšie nároky, akéhokoľvek druhu, obzvlášť následné škody, sú vylúčené. Touto zárukou nie sú dotknuté nároky konečného zákazníka voči predajcovi.

Prevod originalnih navodil za uporabo

Opozorila k navodilom za uporabo

Z nakupom tega izdelka **PondoStar Set 30** ste dobro izbrali.

Pred prvo uporabo natančno preberite navodila za uporabo naprave in dobro spoznajte napravo. Vsa dela na in z tem aparatom se smejo izvajati samo v skladu s priloženimi navodili za uporabo.

Obvezno upoštevajte varnostna navodila za varno in pravilno uporabo.

Navodila za uporabo skrbno shranite. V primeru menjave lastnika priložite napravi tudi navodila za uporabo.

Uporaba v skladu z določili

Halogenski žaromet PondoStar Set 30, v nadaljevanju aparat, je namenjen za uporabo v vodometih in ribnikih pri temperaturi vode od +4°C do +35°C in do potopne globine 1 metra, prav tako pa se ga lahko uporablja tudi izven vode. Varnostni transformator se lahko uporablja pri okoliški temperaturi od -10°C do +40°C in pri napetosti v skladu z navodbo na tipski ploščici.

Uporaba, ki ni v skladu z določili

Če naprave ne uporabljate v skladu z določili ali če jo uporabljate nestrokovno, lahko s tem ogrozite ljudi. Če naprave ne uporabljate v skladu z določili, izgubite pravico do garancije ter splošno dovoljenje za uporabo.

Varnostna navodila

Od te naprave lahko izhajajo nevarnosti za osebe in stvarne vrednosti, če naprave ne uporabljate strokovno oz. je ne uporabljate v skladu z namenom uporabe ali če ne upoštevate varnostnih predpisov.

To napravo lahko uporabljajo otroci, stari 8 let in več, ter osebe z zmanjšanimi telesnimi, zaznavnimi ali psihičnimi sposobnostmi ali osebe s pomanjkanjem izkušenj in znanja, če so pri tem pod nadzorstvom ali so bile seznanjene z varno uporabo naprave in razumejo posledične nevarnosti.

Otroci se ne smejo igrati z napravo.

Čiščenja in uporabniškega vzdrževanja ne smejo izvajati otroci, ki so brez nadzora.

Pravilna električna namestitve

Kombinacija vode in elektrike ima lahko pri priključku, ki ni v skladu s predpisi, ali pri nestrokovni uporabi za posledico resno nevarnost za telo in življenje.

Pozor! Nevarnost električnih udarov. Pazite, da bo okolica kabelskih priključkov suha.

Priloženi transformator in vtične povezave električnih vodov niso neprepustni za vodo, temveč samo zaščiteni pred dežjem in škropljenjem. Ne smete jih polagati ali montirati v vodi.

Vtično povezavo zavarujte pred vlago. Varnostni transformator mora biti od roba ribnika oddaljen vsaj 2 m. Priključni vodnik položite in zaščitite tako, da se ne bo mogel poškodovati. Uporabljajte samo kable, ki so dovoljeni za uporabo na prostem. Omrežni priključki ne smejo imeti manjšega premera kot gumijaste cevi s kratico H05RN-F. Podaljški morajo ustrezati standardu DIN VDE 0620. Vodniki naj bodo med uporabo odvitii. Električne instalacije vrtnih ribnikov in plavalnih bazenov morajo ustrezati mednarodnim in nacionalnim določilom za gradnjo. Primerjajte električne podatke napajalnega omrežja s podatki na tipski ploščici.

V primeru poškodovanega kabla ali ohišja se naprave ne sme uporabljati! Izvlecite omrežni vtič! Ne nosite oz. ne vlečite naprave za priključni kabel.

Napravo lahko uporabljate samo skupaj z ustreznim varnostnim transformatorjem, ki je priložen. Ohišja naprave ali pripadajočih delov nikoli ne odpirajte, če to ni izrecno navedeno v navodilih za uporabo. Vedno izvlecite vse omrežne vtične naprav, ki se nahajajo v vodi in tudi od te naprave, šele nato se lotite dela na njem! V primeru nejasnosti in težav se zaradi lastne varnosti obrnite na ustreznega električarja!

Postavitev in zagon

Naprava je dobavljena kot komplet s tremi žarometi vključno z žarnicami. Ob dobavi je v celoti sestavljena (A1).

Pozor, nevarnost požara! Pri nameščanju nad vodo mora biti naprava od gorljivih materialov oddaljena vsaj 50 cm. Aparata ne smete pokrivati.

Napravo namestite tako, da ne bo nikogar ogrožala. Pazite, da bo aparat stabilno nameščen. Priključni vtič žarometa povežite z dozo transformatorja/kabla transformatorja (A2). Vtaknite vtič transformatorja v omrežno vtičnico (A3) in preverite delovanje žarometa.

Menjava steklene ploščice in žarnice

Upoštevajte varnostne napotke! Izvlecite omrežni vtič! Svetilko potisnite od zadaj iz okrasnega kamna (B5) in odstranite preostalo vodo. Pazite, da v napravo ne bo prišla vlaga. Odvijte prekrivno matico (B1), snemite stekleno ploščico (B2) in O-tesnilo (B3), preverite in po potrebi zamenjate. Žarnico (B4) odstranite iz ohišja.

Vstavite novo žarnico (ne smete se je dotakniti s prsti, uporabite krpo ipd.). Napravo ponovno sestavite v obratnem vrstnem redu. Svetilko pritrdite z gumijastim obročem (B5) v okrasni kamen. Vtaknite vtič v vtičnico in preverite delovanje naprave.

Deli, ki se obrabijo

Žarnice se obrabijo in zato ne spadajo v garancijo.

Čiščenje

Upoštevajte varnostne napotke! Izvlecite omrežni vtič! Pri demontaži naprave postopajte enako kot pri menjavi žarnice. Pazite, da v napravo ne bo prišla vlaga. Uporabljajte samo vodo in mehko krtačo.

Popravilo

Transformatorja in žarometov ob poškodbi kablov ni mogoče popraviti, zato jih je treba zamenjati.

Odstranitev

Napravo odstranite v skladu z državnimi zakonskimi določili. Vprašajte svojega prodajalca.

Motnje

Motnja	Vzrok	Pomoč
Luč ne sveti	Dovajanje električnega toka prekinjeno	Preverite dovajanje električnega toka
	Žarnica pokvarjena	Zamenjajte žarnico
	Kontaktne zatiči na žarnici so korodirani	Očistite kontaktne zatiče
Svetilna moč popušča	Šipa luči umazana	Čiščenje
Voda v ohišju žarometa	Tesnilo pokvarjeno	Preverite tesnila in jih po potrebi zamenjajte

Garancijski pogoji

PfG daje 2 leti garancije od datuma nakupa na dokazljive napake v materialu in izdelavi. Pogoji za garancijsko storitev je predložitev računa. Pravica iz garancije preneha pri nestrokovni rabi, električnih ali mehanskih poškodbah zaradi zlorabe kot tudi pri nestrokovnih popravilih, ki jih niso opravile pooblaščen delavnice. Popravila sme opraviti le PfG ali delavnice, ki jih je pooblastil PfG. Pri prijavi garancijskega zahtevka pošljite aparat ali pokvarjen del z opisom napake in računom nefrankirano v PfG. PfG si pridržuje pravico zaračunati stroške montaže. PfG ne jamči za poškodbe med transportom. Te je potrebno nemudoma uveljaviti pri prevozniku. Nadaljnji zahtevki so izključeni, ne glede na vrsto, še posebej pa za posredno škodo. Ta garancija ne zadeva zahtevka končnega kupca do trgovca.

Prijevod originalnih uputa za uporabu

Savjeti iz ove upute za upotrebu

Kupnjom **PondoStar Set 30** učinili ste dobar izbor.

Prije prve upotrebe uređaja pažljivo pročitajte ovu uputu za upotrebu, te se upoznajte s uređajem. Svi radovi na ovom uređaju i s ovim uređajem smiju se izvoditi samo prema ovim uputama.

U svrhu ispravne i sigurne upotrebe, obvezno se pridržavajte uputa za sigurnost.

Brižno čuvajte ovu uputu za upotrebu. Ako uređaj predate drugome korisniku, obvezno mu prosljedite i ove upute.

Korištenje u skladu s namjenom

Halogeni reflektor PondoStar Set 30, u daljnjem tekstu: uređaj, predviđen je za podvodnu primjenu u vodostokovima i jezercima pri temperaturama vode od +4°C do +35°C i dubini uranjanja od 1 metra ili za primjenu izvan vode.

Sigurnosni se transformator smije koristiti samo ukoliko okolna temperatura iznosi između -10°C i +40°C i pri naponu koji je naveden na tipskoj pločici.

Nenamjensko korištenje

Pri nenamjenskom korištenju i nestručnom rukovanju, ovaj uređaj može izazvati opasnosti, kako za korisnika tako i za druge osobe. U slučaju nenamjenskog korištenja prestaju vrijediti naše jamstvo za ovaj uređaj te opća dozvola za njegov rad.

Sigurnosne napomene

Neispravna i nenamjenska upotreba ovog uređaja ili nepoštivanje sigurnosnih napomena mogu uzrokovati ozljede i materijalne štete.

Djeca od 8 i više godina i osobe sa smanjenim tjelesnim, osjetilnim ili mentalnim mogućnostima te s ograničenim iskustvom i znanjem ovaj uređaj smiju upotrebljavati samo uz nadzor ili ako su upućene u njegovu sigurnu uporabu i razumiju opasnosti koje iz nje proizlaze.

Djeca se ne smiju igrati s uređajem.

Djeca ne smiju obavljati radove čišćenja i korisničkog održavanja uređaja bez nadzora.

Ispravne električne instalacije

Kombinacija vode i struje kod nepropisnog priključka ili nestručnog rukovanja može predstavljati ozbiljnu opasnost po život.

Pažnja! Opasnost od strujnih udara. Obratite pozornost na to da okolina kabela priključaka mora biti suha.

Transformator i utični spojevi, koji su sadržani u isporuci, nisu vodonepropusni, već su samo zaštićeni od kiše i prskajuće vode. Stoga ih ne smijete polagati odnosno montirati u vodi.

Utični spoj osigurajte od vlage. Sigurnosni transformator mora stajati na suhom i biti udaljen najmanje 2 m od ruba jezera. Priključni kabel položite tako da su onemogućena bilo kakva oštećenja. Koristite samo kabele koji su dozvoljeni za vanjsku uporabu. Vodovi za priključak na strujnu mrežu ne smiju imati manji presjek od voda gumenog crijeva oznake H05RN-F. Produžni kabeli moraju biti usklađeni s DIN VDE 0620. Kabeli se prije korištenja moraju potpuno odmotati. Električne instalacije na vrtnim jezercima i bazenima moraju odgovarati nacionalnim i međunarodnim propisima za izvođenje instalacija. Usporedite električne parametre opskrbe mreže s onima na tipskoj pločici.

Ako su kabel ili kućište neispravni, uređaj se ne smije koristiti! Izvucite električni utikač! Nikada ne nosite i ne vucite uređaj držeći ga za priključni kabel!

Uređaj koristite isključivo s pratećim sigurnosnim transformatorom, priloženim u isporuci. Nikada ne otvarajte kućište uređaja ili njegove pripadajuće dijelove, osim ako to izričito ne piše u uputama za uporabu. Prije rada na uređaju uvijek izvucite njegov električni utikač kao i utikače svih uređaja koji se nalaze u vodi! Imate li pitanja ili probleme, obratite se radi vlastite sigurnosti električaru!

Postavljanje i puštanje u rad

Uređaj se isporučuje kao potpuno sastavljen komplet s tri reflektora zajedno s pripadajućim žaruljama (A1).

Pozor, opasnost od požara! Pri postavljanju iznad vode mora se uvažavati sigurnosni razmak od najmanje 50 cm u odnosu na zapaljive tvari. Zabranjeno je prekrivati ga predmetima.

Uređaj postavite tako da ne predstavlja opasnost ni za koga. Uređaj mora stajati stabilno. Utikač reflektora prikopčajte na priključnicu transformatora tj. na njegov dovod (A2). Utaknite utikač transformatora u utičnicu (A3) i kontrolirajte funkciju reflektora.

Zamjena staklene ploče i žarulje

Pridržavajte se uputa za sigurnost! Izvucite električni utikač! Pritisnite svjetla odostraga iz ukrasnog kamena (B5), uklonite preostalu vodu. Pazite da u uređaj ne dospije vlaga. Odvrnite natičnu maticu (B1), skinite staklenu ploču (B2) i O-prsten (B3), provjerite i prema potrebi zamijenite, te uklonite žarulju (B4) iz kućišta.

Umetnite novu žarulju (nemojte je dodirivati prstima, već koristite krpu i sl.). Ponovno ugradite uređaj obrnutim redoslijedom. Svjetla se fiksiraju uz pomoć gumenog prstena (B5) u ukrasnom kamenu. Ponovo uspostavite strujni priključak i provjerite ispravnost.

Potrošni dijelovi

Žarulje su potrošni dijelovi i ne podliježu jamstvu.

Čišćenje

Pridržavajte se uputa za sigurnost! Izvucite električni utikač! Za demontažu uređaja postupite onako kako je opisano u dijelu o zamjeni žarulje. Pazite da u uređaj ne dospije vlaga. Koristite isključivo vodu i mekanu četku.

Popravak

Transformator i reflektor se u slučaju oštećenja vodova ili kućišta ne mogu popraviti, već se moraju zamijeniti.

Upute za zbrinjavanje u otpad

Uređaj treba zbrinuti u skladu s nacionalnim zakonskim odredbama. Bliže obavijesti o tome dobit ćete od Vašeg stručnog prodavača.

Smetnje

Smetnja	Uzrok	Rješenje
Žarulja ne svijetli	Prekinut je dovod struje	Provjerite dovod električne energije
	Žarulja je neispravna	Zamijenite žarulju
Rasvjetna snaga slabi	Kontakti na žarulji su korodirali	Očistite kontakte
	Staklo žarulje je zaprljano	Očistite
Voda u kućištu reflektora	Brtvilo propušta	Provjerite i po potrebi zamijenite brtvilo

Jamstveni uvjeti

PfG jamči 2 godine od datuma prodaje za dokazane greške u materijalu i proizvodnji. Preduvjet za izvođenje jamstvenih usluga je predočavanje potvrde o kupnji. Jamstvo prestaje vrijediti u slučajevima nestručnog rukovanja, električnih ili mehaničkih oštećenja nastalih zlouporabom kao i nestručnim popravcima od strane neovlaštenih radiona. Popravke smiju vršiti samo PfG ili radione koje je PfG za to ovlastio. U slučaju reklamacije pošaljite neispravni uređaj ili pokvareni dio zajedno s opisom greške i potvrdom o kupnji o našem trošku tvrtki PfG. PfG zadržava pravo obračunavanja troškova montaže. PfG ne odgovara za oštećenja nastala pri transportu. Takva se oštećenja odmah moraju prijaviti prijevozniku, koji za njih i odgovara. Sva ostala prava, a naročito pravo na nadoknadu posljedičnih šteta, su isključena. Ovo jamstvo se ne tiče obveza prodavača prema krajnjem kupcu uređaja.

Traducerea instrucțiunilor de utilizare originale

Indicații privind aceste instrucțiuni de utilizare

Prin achiziționarea produsului **PondoStar Set 30** ați făcut o alegere bună.

Înainte de folosirea aparatului vă rugăm să citiți cu atenție instrucțiunile de utilizare și să vă familiarizați cu aparatul. Toate lucrările la nivelul și cu acest echipament pot fi efectuate numai conform prezentelor instrucțiuni.

Respectarea indicațiilor privind securitatea este obligatorie, în scopul unei utilizări corecte și sigure.

Vă rugăm să păstrați aceste instrucțiuni la loc sigur. În cazul schimbării proprietarului, înmânați-le acestuia.

Utilizarea conformă

Reflectorul cu halogen PondoStar Set 30, numit în continuare aparat, poate fi utilizat pentru montarea în instalații de fântâni arteziene și iazuri la o temperatură a apei între +4°C și +35°C, până la o adâncime de imersare de 1 metru, precum și în afara apei. Transformatorul de siguranță poate fi utilizat numai la o temperatură ambiantă de -10°C până la +40°C și la o tensiune conform plăcuței de tip.

Utilizarea neconformă

În cazul utilizării și manipulării neconforme, acest aparat poate fi o sursă de pericole pentru persoane. Dacă aparatul nu este utilizat în conformitate cu prevederile acestor instrucțiuni se stinge orice obligație privind răspunderea din partea noastră, iar autorizația generală de funcționare devine nulă.

Indicații de securitate

Acest aparat poate reprezenta o sursă de pericole pentru persoane și bunuri materiale dacă aparatul este utilizat impropriu, respectiv neconform cu destinația sa sau dacă indicațiile de siguranță nu sunt respectate.

Acest aparat poate fi folosit de către copii începând cu 8 ani și peste, precum și persoane cu deficiențe psihice, senzoriale sau abilități mentale, ori cu experiență redusă și cu cunoștințe reduse, dacă sunt supravegheate sau au fost instruite în ceea ce privește utilizarea sigură a aparatului și au înțeles pericolele rezultate.

Copiii nu au voie să se joace cu aparatul.

Este interzisă curățarea și întreținerea curentă de către copii fără supraveghere.

Instalație electrică conform normelor

Combinăția dintre apă și electricitate poate, în cazul conectării incorecte sau a manipulării neadecvate, produce pericole grave pentru integritatea fizică și viața persoanelor.

Atenție ! Pericol de electrocutare. Acordați atenție existenței unui mediu uscat pentru punctele de conectare a cablurilor.

Transformatorul inclus și conexiunile cu fișă ale instalației electrice nu sunt etanșe, ci numai protejate împotriva ploii și a stropilor de apă. Acestea nu pot fi amplasate, respectiv montate, în apă.

Protejați conexiunea cu fișă împotriva umezelii. Transformatorul de siguranță trebuie să se afle la o distanță de minimum 2 m față de marginea iazului. Amplasați cablul de alimentare protejat, astfel încât să nu existe pericolul deteriorării. Utilizați numai cabluri care sunt destinate spațiului exterior. Cablurile de conectare la rețea nu trebuie să aibă o secțiune mai mică decât conexiunile cu furtun din cauciuc cu simbolul H05RN-F. Cablurile de prelungire trebuie să îndeplinească normele DIN VDE 0620. Nu utilizați cablurile înfășurate. Instalațiile electrice pentru iazurile din grădină și piscine trebuie să corespundă reglementărilor naționale și internaționale privind construcțiile. Comparați datele electrice ale rețelei de alimentare cu cele de pe plăcuța de tip.

Nu este permisă utilizarea aparatului în cazul în care cablul sau carcasa sunt defecte ! Scoateți fișa de contact la rețea ! Nu purtați, respectiv nu trageți aparatul de cablul de alimentare.

Utilizați aparatul numai împreună cu transformatorul de siguranță cu care este livrat. Nu deschideți niciodată carcasa aparatului sau piesele componente, dacă acest lucru nu este menționat în mod explicit în instrucțiunile de utilizare. Scoateți întotdeauna din priză fișa de contact a tuturor aparatelor aflate în apă și a acestui aparat înainte de efectuarea lucrării la acesta ! Dacă aveți întrebări și probleme, adresați-vă, pentru siguranța dumneavoastră, unui electrician calificat !

Amplasarea și punerea în funcțiune

Aparatul este livrat ca un set complet cu trei proiectoare incluzând becuri gata montate (A1).

Atenție, pericol de arsuri ! La montarea deasupra apei trebuie păstrată o distanță de siguranță de minimum 50 de cm față de materialele inflamabile. Nu este permisă acoperirea aparatului.

Poziționați aparatul în așa fel încât să nu reprezinte pentru nimeni un pericol. Acordați atenție poziției sigure. Conectați ștecherul de conectare a proiectorului cu bucaș stației trafo/ a conductorului de conectare la trafo (A2). Introduceți fișa transformatorului în priza de alimentare (A3) și verificați funcționarea reflectoarelor.

Înlocuirea geamului din sticlă și a becului

Respectați instrucțiunile privind securitatea ! Scoateți fișa de contact la rețea ! Împingeți becul din spate din piatra decorativă (B5), îndepărtați restul de apă. Urmăriți să nu pătrundă umezeală în aparat. Deșurubați piulițele olandeze (B1), îndepărtați geamul din sticlă (B2) și o-ringul (B3), controlați-le, iar în caz că este necesar înlocuiți-le, demontați becul (B4) din carcasă.

Introduceți un bec nou (nu-l atingeți cu degetele, ci cu o cârpă sau ceva asemănător). Remontați aparatul în ordine inversă. Becul se fixează cu inelul din cauciuc (B5) în piatra decorativă. Reconectați alimentarea electrică și verificați funcționarea.

Componente consumabile

Becurile sunt componente consumabile și nu fac obiectul garanției.

Curățarea

Respectați instrucțiunile privind securitatea ! Scoateți fișa de contact la rețea ! Pentru demontarea aparatului parcurgeți etapele de lucru conform operațiunilor de înlocuire a becului. Urmăriți să nu pătrundă umezeală în aparat. Utilizați numai apă și o perie moale.

Repararea

Transformatorul și proiectoarele nu mai pot fi reparate în cazul deteriorării cablurilor sau a carcasei și trebuie înlocuite.

Îndepărtarea ca deșeu

Aparatul trebuie îndepărtat ca deșeu în conformitate cu prevederile legale naționale. Consultați reprezentantul comercial.

Defecțiuni

Defecțiunea	Cauza	Măsuri de remediere
Becul nu se aprinde	Alimentarea electrică este întreruptă	Verificați alimentarea electrică
	Becul este defect	Înlocuiți becul
	Contactele becului sunt corodate	Curățați contactele
Puterea luminoasă scade	Sticla lămpii este murdară	Curățați
Apă în carcasa proiectorului	Garnitura este defectă	Verificați garniturile și în caz că este necesar înlocuiți-le

Condiții privind garanția

PfG asigură o garanție de 2 ani de la data vânzării pentru defecte dovedite de material sau manoperă. Condiția pentru garanție este prezentarea documentului de achiziție. Dreptul de garanție se pierde în cazul manipulării neadecvate, a deteriorării electrice sau mecanice prin utilizare abuzivă, precum și prin reparații neadecvate efectuate de ateliere neautorizate. Reparațiile trebuie efectuate numai de către PfG sau atelierele autorizate de PfG. În cazul solicitării garanției vă rugăm să trimiteți, la PfG - cu transport plătit, aparatul pentru care efectuați reclamația sau piesa defectă, împreună cu o descriere a defecțiunii și documentul de achiziție. PfG își păstrează dreptul de a lua în calcul costurile de montare. PfG nu își asumă răspunderea pentru deteriorările datorate transportului. Acestea trebuie revendicate neîntârziat transportatorului. Orice alte drepturi, indiferent de natura acestora, în mod special pentru daune rezultate, sunt excluse. Această garanție nu lezează drepturile consumatorului final față de comerciant.

Превод на оригиналното упътване за употреба

Инструкции към настоящото упътване за употреба

С покупката на продукта **PondoStar Set 30** Вие направихте добър избор.

Преди първото използване на уреда внимателно прочетете Ръководството и се запознайте с уреда. Всички работи по и с този уред трябва да се изпълняват в съответствие с настоящето ръководство.

Непременно спазвайте инструкциите за безопасност за правилното и безопасно ползване.

Грижливо съхранете това ръководство. При смяна на собственика, моля, предайте и ръководството.

Употреба по предназначение

Халогенният прожектор PondoStar Set 30, наричан по-долу уред е предназначен за употреба във фонтани и водни басейни при температура на водата от +4°C до +35°C и дълбочина на потапяне 1 метър, както и извън вода. Предпазният трансформатор може да се експлоатира само при температура на околната среда от -10°C до +40°C и напрежение, съответстващо на фабричната табелка.

Нецелесъобразна употреба

При несъобразена с предназначението употреба и неправилна работа с уреда той може да представлява риск за хората. При несъобразена с предназначението употреба на уреда, ние не поемаме отговорност, губи се правото на използване на гаранция, както и общото разрешително за експлоатация.

Указания за безопасност

От този уред могат да произтекат опасности за хората и имуществото, ако същият се използва неправилно, респ. не по предназначение или ако не се спазват указанията за безопасност.

Този уред може да се използва от деца от 8 -годишна възраст и нагоре, както и от хора с намалени физически, сензорни или умствени възможности или такива, които нямат опит и познания, само ако са наблюдавани или инструктирани за безопасната употреба и разбират произтичащите от това опасности.

Децата не играят с уреда.

Почистването и поддръжката не трябва да се извършват от деца без надзор.

Електрическо инсталиране съгласно предписанията

Комбинацията от вода и ток може при неправилно свързване към захранването или при неправилна работа с уреда да доведе до сериозен риск за здравето и живота.

Внимание! Опасност от електрически токови удари. Обърнете внимание кабелните връзки да са на сухо.

Включените в доставката трансформатор и контактните връзки за електрическите проводници не са уплътнени срещу проникване на вода, а само защитени от дъжд и напръскване с вода. Не трябва да се монтират съответно полагат във водата.

Осигурете щекерната връзка срещу влага. Безопасителният трансформатор трябва да е на минимум 2 м разстояние от ръба на водния басейн. Полагайте захранващия кабел защитен, така че да се изключат повреди. Използвайте само проводници, предвидени за употреба на открито. Захранващите проводници за връзка с електрическата мрежа не трябва да са с по-малко сечение от гугените маркуци с кратко обозначение H05RN-F. Удължителите трябва да съответстват на DIN VDE 0620. Използвайте само развити проводници. Електрическите инсталации в градински езера и плувни басейни трябва да съответстват на националните и международни изисквания за строителство. Сравнете данните за електричеството от захранващата мрежа с данните от типовата табелка.

При дефектен кабел или корпус не трябва да експлоатираете уреда! Изтеглете щепсела от контакта! Не носете, съответно не теглете уреда за захранващия кабел.

Експлоатирайте уреда само със съответния предпазен трансформатор, включен в доставката. Никога не отваряйте корпуса или части от уреда, ако в упътването за употреба не е специално изискано или разрешено. Винаги изтегляйте щепсела от контакта на електрическата мрежа при всички, намиращи се във вода уреда, и на уреда, преди да работите по него! При въпроси и проблеми, касаещи Вашата собствена безопасност се обръщайте към електротехник!

Сглобяване и пускане в експлоатация

Уредът се доставя напълно окомплектован с три прожектора включително монтирани осветителни елементи (A1). **Внимание, опасност от пожар! При инсталиране над вода трябва да е спазено безопасно разстояние от минимум 50 см от горящи материали. Не се допуска покриването на уреда.**

Разположете уреда така, че да не представлява опасност за никого. Осигурете устойчивост. Свържете щепсела на прожектора с буксата на трансформатора / захранването на трансформатора (A2). Поставете щепсела на трансформатора в контакта (A3) и проверете функционирането на прожекторите.

Смяна на стъклото и на осветителния елемент

Съблюдавайте указанията за безопасност! Изтеглете щепсела от контакта! Притиснете лампата отзад, за да излезе от декоративния камък (B5), отстранете остатъчната вода. Внимавайте в уреда да не попада влага. Развийте съединителната глуха гайка (B1), свалете стъклото (B2) и O-образния пръстен (B3), проверете ги и евентуално ги подменете, извадете осветителния елемент (B4) от корпуса.

Поставете нов осветяващ елемент (не го докосвайте с пръсти, използвайте кърпа или под.). Сглобете уреда отново в обратна последователност. Лампата се фиксира в декоративния камък с гумения пръстен (B5). Свържете отново с електрическата мрежа и проверете функционирането.

Консумативи

Осветяващите елементи са консумативи, подлежащи на изхабяване, и не се покриват от гаранцията.

Почистване

Съблюдавайте указанията за безопасност! Изтеглете щепсела от контакта! За демонтиране на уреда изпълнете стъпките съгласно подмяна на осветителния елемент. Внимавайте в уреда да не попада влага. Използвайте само вода и мека четка.

Ремонт

Трансформаторът и прожекторите не подлежат на ремонт при повреда на проводниците или на корпуса и поради това трябва да се подменят.

Изхвърляне

Уредът да се изхвърля съгласно националните законови разпоредби. За информация се обърнете към специализираната търговска мрежа.

Повреди

Повреда	Причина	Отстраняване
Лампата не свети	Прекъснато е електрическото захранване	Проверете електрическото захранване
	Осветяващият елемент е дефектен	Сменете осветяващия елемент
	Контактните щифтове на осветяващия елемент са ръждясали	Почистете контактните щифтове
Намалява силата на осветяване	Замърсено е стъклото на лампата	Почистете
Вода в корпуса на прожектора	Дефектно е уплътнението	Проверете и евентуално сменете уплътнението

Гаранционни условия

PfG предоставя гаранция за доказуеми дефекти в материалите и при производството от 2 години от датата на продажба. Изискване за използване на гаранцията е да представите документа за закупуване. При неправилна работа с уреда, при електрическа или механична повреда поради невнимателна работа с уреда, както и при ремонт от неоторизирани лица и сервиси правото на гаранция се губи. Ремонти могат да се извършват само от PfG или от оторизирани от PfG сервиси. Когато имате заявка за използване на гаранцията, изпратете уреда или дефектната част с описание на дефекта и документа за закупуване до офиса/завода на PfG. PfG си запазва правото да Ви начисли разходите по монтажа. PfG не носи отговорност за повреди при транспортиране. Рекламации за тях трябва да предявите незабавно към транспортната фирма. Изключват се по-големи претенции, от всякакъв вид, и по-специално за последвали индиректни щети. Тази гаранция не засяга правото на претенции на краен клиент срещу търговеца.

Переклад оригінального посібника з експлуатації

Вказівки до цієї інструкції з експлуатації

Придбавши дану продукцію **PondoStar Set 30**, Ви зробили гарний вибір.

Перед першим використанням пристрою ретельно прочитайте інструкцію з експлуатації і ознайомтеся з пристроєм. Всі роботи з даним приладом та на ньому дозволяється проводити тільки при дотриманні умов цієї інструкції по експлуатації.

Обов'язково дотримуйтеся правил техніки безпеки для правильного та безпечного використання пристрою.

Ретельно зберігайте цю інструкцію з експлуатації. У випадку зміни власника передайте йому інструкцію з експлуатації.

Використання пристрою за призначенням

Галогенний прожектор PondoStar Set 30 (далі — пристрій) призначений виключно для застосування у фонтанах і ставках при температурі води від +4°C до +35°C із зануренням не більше ніж на 1 метр, або за межами води.

Експлуатація захисного трансформатора допускається лише при температурах навколишнього середовища від -10°C до +40°C і напрузі, вказаній на інформаційній таблиці.

Використання не за призначенням

Використання не за призначенням та некоректне поводження з пристроєм може бути небезпечним. При використанні пристрою не за призначенням втрачають силу гарантія виробника і загальний дозвіл на експлуатацію.

Інструкція з техніки безпеки

Цей пристрій може бути джерелом небезпеки для людей та майна у разі неналежного його використання або використання не за призначенням чи недотримання правил техніки безпеки.

Діти від 8 років і старше, а також люди з обмеженими фізичними, сенсорними чи психічними можливостями або люди з великим досвідом та об'ємом знань можуть користуватись цим приладом, якщо вони при цьому знаходяться під контролем або отримали інструкції по безпечному поводженні з приладом, з повним розумінням всіх небезпек при роботі з ним.

Діти не можуть гратися з приладом.

Дітям заборонено чистити чи обслуговувати без належного контролю з боку дорослих.

Електричний монтаж згідно з правилами

Сполучення води й електрики при підключенні, що не відповідає інструкції, або некоректному поводженні може становити серйозну небезпеку для здоров'я та життя.

Увага! Небезпека ураження електричним струмом. Стежте, щоб місця підключення кабелю були сухими. Трансформатор і штепсельні з'єднання на електричних кабелях, які входять до комплекту постачання, не є водонепроникними, а лише захищені від дощу і бризок води. Забороняється прокладати/встановлювати їх у воді. Оберегайте штекер від вологості. Захисний трансформатор слід розташовувати не ближче 2 метрів від краю ставка. Прокладайте з'єднувальний провід із захистом, щоб виключити можливість пошкодження. Використовуйте лише кабель, який можна застосувати за межами приміщень. Мережеві проводи повинні мати профіль, не менший за гумовий шлангопровід з умовною позначкою H05 RNF. Подовжувачі мають відповідати нормам німецьких промислових стандартів DIN VDE 0620. Кабель, що використовується, необхідно розмотати. Електричні установки в садових ставках і басейнах повинні відповідати міжнародним і місцевим нормативам. Порівняйте електричні дані комунальної мережі із вказаними на інформаційній таблиці пристрою.

Забороняється використовувати пристрій, якщо пошкоджено кабель або корпус! Витягніть штекер! Не носіть та не тягніть пристрій за з'єднувальний провід.

Використовуйте пристрій лише із захисним трансформатором, який входить до комплекту постачання. Не відкривайте корпус пристрою або його складових частин, якщо це чітко не вказано в інструкції з експлуатації. Завжди витягайте мережевий штекер пристрою, що знаходиться у воді, а також штекер пристрою перед тим, як проводити роботи! У разі виникнення запитань і проблем звертайтеся до спеціаліста-електротехніка.

Встановлення і введення в експлуатацію

Пристрій постачається у повністю змонтованому стані (A1) з трьома прожекторами, включно із засобами освітлення.

Увага! Небезпека виникнення пожежі! У випадку встановлення поза межами води дотримуйтеся безпечної відстані не менше ніж 50 см від горючих матеріалів. Забороняється відкривати пристрій.

Розташуйте пристрій таким чином, щоб він не загрожував безпеці інших осіб. Переконайтесь, що пристрій надійно встановлено. Вставте штекер прожектора в розетку на трансформаторі/кабелі трансформатора (A2). Підключіть штекер трансформатора до мережі (A3) і перевірте роботу прожекторів.

Заміна скла і засобу освітлення

Дотримуйтеся правил техніки безпеки! Витягніть штекер! Натиснувши знизу на засіб освітлення, вийміть його з декоративного каменя (B5), вилийте залишки води. Стежте, щоб до пристрою не потрапила волога. Відкрутіть накидну гайку (B1), вийміть скло (B2) і ущільнююче кільце (B3), перевірте їх на наявність пошкоджень, у випадку необхідності — замініть, вийміть засіб освітлення (B4) з корпусу.

Вставте новий засіб освітлення (не торкайтесь до нього пальцями, користуйтеся шматком тканини або чимось подібним). Зберіть пристрій у зворотній послідовності. Засіб освітлення фіксується у декоративному камені гумовим кільцем (B5). Вставте штекер у розетку і перевірте роботу пристрою.

Швидкозношувані деталі

Засоби освітлення належать до швидкозношуваних деталей; дія умов гарантії на них не поширюється.

Чищення

Дотримуйтеся правил техніки безпеки! Витягніть штекер! Розберіть пристрій відповідно до інструкцій, наведених у розділі, присвяченому заміні засобів освітлення. Стежте, щоб до пристрою не потрапила волога. Для чищення користуйтеся тільки водою і м'якою щіткою.

Ремонт

Трансформатор і прожектор у випадку пошкодження кабелів/корпуса не підлягають ремонту і повинні замінюватися повністю.

Утилізація

Пристрій слід утилізувати відповідно до вимог чинного законодавства. Для отримання інформації звертайтеся до продавця.

Несправності

Несправність	Причина	Усунення
Лампа не світиться	Відсутній струм	Перевірити підключення до електричної мережі
	Пошкоджено засіб освітлення	Замінити засіб освітлення
	Заржавіли контактні виводи на засобі освітлення	Почистити контактні виводи
Потужність освітлення погіршується	Забруднено скло лампи	Почистити
До корпусу пристрою потрапила вода	Пошкоджено прокладку	Перевірити, у разі необхідності – замінити прокладки

Умови гарантії

Компанія PFG надає 2 роки гарантії, починаючи від дати продажу, на всі доведені випадки дефектів у матеріалах чи дефектів виробництва. Передумовою надання гарантійних послуг є пред'явлення документа, який засвідчує факт придбання пристрою. Покупець втрачає право на гарантійне обслуговування у випадку використання пристрою не за призначенням, електричного чи механічного пошкодження, яке виникло в результаті неправильного використання, а також у випадку виконання ремонтних робіт в не уповноваженій майстерні. Ремонтні роботи можуть виконуватися лише компанією PFG та уповноваженими нею майстернями. Разом із заявкою на надання послуг у рамках гарантії необхідно відправити бракований пристрій або компонент, опис пошкодження і документ, який засвідчує придбання (на умовах врахування вартості доставки додому). Компанія PFG залишає за собою право включити у рахунок вартість монтажу. Компанія PFG не відповідає за пошкодження, які виникли у процесі транспортування. У таких випадках звертайтеся за відшкодуванням збитків до перевізника. Інші претензії, незалежно від їхнього характеру, особливо на відшкодування опосередкованих збитків, цією гарантією не передбачені. Ця гарантія не регулює взаємовідносини між покупцем і продавцем пристрою.

Перевод руководства по эксплуатации - оригинала

Указания к настоящему руководству по эксплуатации

Приобретя данную продукцию **PondoStar Set 30**, Вы сделали хороший выбор.

Перед первым использованием прибора тщательно прочитайте инструкцию по эксплуатации и ознакомьтесь с прибором. Все работы с данным прибором и на нем разрешается проводить только при соблюдении условий данного руководства по эксплуатации.

Для обеспечения правильной и безопасной эксплуатации обязательно соблюдайте инструкции по технике безопасности.

Тщательно храните данную инструкцию по эксплуатации. В случае изменения владельца, передайте ему также и инструкцию по эксплуатации.

Использование по назначению

Галогенный прожектор «PondoStar Set 30» предназначен для применения в фонтанах и водоемах с температурой воды от +4°C до +35°C, с глубиной погружения до 1 метра, а также вне воды. Предохранительный трансформатор разрешается эксплуатировать только при температуре окружающей среды от -10°C до +40°C и с напряжением, указанном на типовой табличке.

Использование не по назначению

При использовании прибора не по назначению и при ненадлежащем обращении от него может исходить опасность для людей. При ненадлежащем использовании мы не несем ответственности.

Указания по технике безопасности

От данного устройства может исходить опасность для людей и материальных ценностей, если оно будет использоваться ненадлежащим образом или не по назначению, или если не будут соблюдаться указания по технике безопасности.

Дети от 8 лет и старше, а также люди с ограниченными физическими, органолептическими или ментальными возможностями, люди с небольшим опытом и объемом знаний могут пользоваться этим устройством, находясь при этом под контролем взрослых или получив от них советы по безопасному обращению с устройством и поняв опасности при работе с ним.

Дети не должны играть с устройством.

Дети не должны чистить или ремонтировать устройство без надлежащего контроля со стороны взрослых.

Электрический монтаж согласно предписанию

Соприкосновение воды с электричеством при подключении не по инструкции и при ненадлежащем обращении может привести к серьезной опасности для здоровья и жизни.

Внимание! Опасность возникновения электрических ударов. Обеспечьте сухую зону вокруг точек кабельных соединений.

Входящие в объем поставки трансформатор и разъемные соединения тоководов не являются водонепроницаемыми, а только защищены от дождя и водяных брызг. В воде их не разрешается ни прокладывать, ни монтировать.

Следите за тем, чтобы места подключения всегда были сухими. Безопасный трансформатор должен находиться от края пруда на расстоянии не менее 2 м. Уложите соединительный кабель в защищенном виде, чтобы были исключены повреждения. Используйте только кабель, допущенный для прокладки на улице. Присоединительные шнуры не должны иметь меньшее поперечное сечение, чем резиновые шланги с кратким обозначением H05RN-F. Удлинительные кабели должны соответствовать стандарту DIN VDE 0620. Кабели используйте только в размотанном состоянии. Электромонтаж в водоемах и плавательных бассейнах должен соответствовать национальным и международным строительным нормам. Сравните электрические данные питающей сети с данными на типовой табличке.

При наличии дефекта кабеля или корпуса эксплуатация прибора запрещается! Не переносите и не тяните прибор, держа его за соединительный кабель.

Эксплуатируйте прибор исключительно с предохранительным трансформатором, входящим в объем поставки. Никогда не открывайте корпус прибора или принадлежности к нему части, если в руководстве по эксплуатации нет на этот счет исключительных указаний. Прежде чем начать работы с прожектором, всегда отсоединяйте сетевой штекер всех расположенных в воде приборов, а также данного прибора. При возникновении вопросов и проблем обращайтесь для Вашей собственной безопасности к электрику-специалисту!

Установка и пуск в эксплуатацию

Прибор поставляется комплектным набором, с тремя прожекторами, включая лампу, в готовом, собранном виде (A1).

Внимание: опасность пожара! При монтаже над водой соблюдайте безопасное расстояние не менее 50 см от горючих материалов. Перекрывать прибор не разрешается.

Располагайте прибор так, чтобы он ни для кого не представлял опасность. Обеспечьте устойчивость. Соедините соединительный штекер прожектора с втулкой трансформатора / соединительного кабеля трансформатора (A2). Вставьте штекер трансформатора в сетевую розетку (A3) и проконтролируйте работу прожекторов.

Замена стекла и лампы

Соблюдайте указания по технике безопасности! Лампу сзади выдавить из декоративного камня (B5), удалить остатки воды. Следите за тем, чтобы в прибор не попала влага. Открутите накидную гайку (B1); снимите, проверьте и, если необходимо, замените стекло (B2) и кольцо круглого сечения (B3); удалите лампу (B4) из корпуса.

Вставьте новую лампу (не прикасайтесь пальцами, используйте тряпку или т.п.). Снова соберите прибор в обратной последовательности. Светильник фиксируется резиновым кольцом (B5) в декоративном камне. Подключите к сети и проверьте работоспособность.

Изнашивающиеся детали

Лампы являются изнашивающимися деталями, гарантия на них не распространяется.

Очистка

Соблюдайте указания по технике безопасности! Для демонтажа прибора выполняйте рабочие операции, как при замене лампы. Следите за тем, чтобы в прибор не попала влага. Используйте только воду и мягкую щетку.

Ремонт

Трансформатор и прожектор при повреждении кабеля или корпуса ремонту не подлежат. Поэтому их необходимо заменить.

Утилизация

Прибор утилизировать согласно национальным инструкциям, действующим по законодательству. Спросите у Вашего дилера.

Неисправности

Неисправность	Причина	Устранение
Лампа не горит	Прервано электроснабжение	Проконтролировать подвод тока
	Дефектная лампа	Заменить лампу
	Контактные штифты лампы корродированы	Прочистить контактные штифты
Сила света ослабевает	Стекло лампы загрязнено	Чистка
Вода в корпусе прожектора	Дефектное уплотнение	Проконтролировать уплотнения и при необходимости заменить

Гарантийные условия

Фирма PFG дает 2-годичную гарантию, начиная с даты продажи, на доказуемые дефекты материала и изготовления. Условием предоставления гарантийных услуг является предъявление кассового чека. Гарантийное требование теряется при ненадлежащем обращении, электрическом или механическом повреждении в результате неправильного применения, а также при ненадлежащем ремонте, выполненном неавторизованной мастерской. Ремонт разрешается выполнять только фирме PFG или мастерской, авторизованной фирмой PFG. При предъявлении гарантийных требований высылайте рекламационный прибор или дефектную часть с описанием дефекта и кассовым чеком, включая стоимость доставки, на фирму PFG. Фирма PFG оставляет за собой право выставить счет на монтажные работы. За повреждения, возникшие при транспортировке, фирма PFG ответственности не несет. О них необходимо немедленно заявить транспортной фирме. Другие притязания любого рода, в частности, косвенный ущерб, исключаются. Данная гарантия не затрагивает требований конечного заказчика по отношению к дилеру.

Pos.	
1	41886
2	26637
3	27570

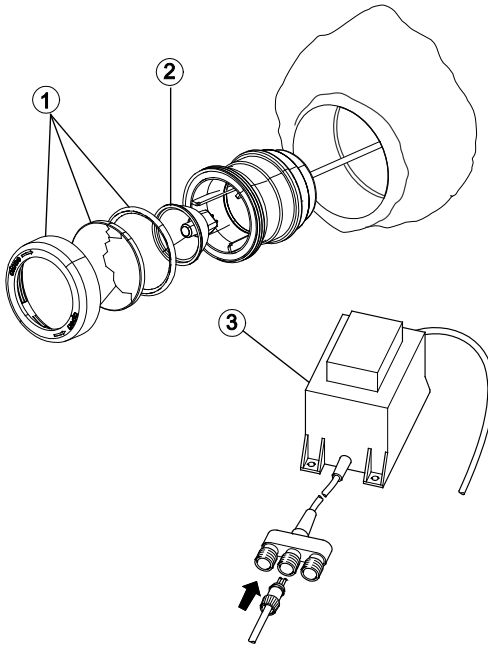



PfG GmbH
Tecklenburger Straße 161
D - 48469 Hörstel
Germany
www.pontec.com

CE

28460/01-16