

# Anleitung für einen Tuchwechsel bei der offenen Markise STAR

1. Die Markise soweit wie möglich ausfahren, bis die Gelenkarme gerade sind und das Tuch durchhängt. Bei elektrisch angetriebenen Markisen die Endlage des Motors verstellen. Die Nut der Tuchwelle muss komplett sichtbar sein und Richtung Ausfall zeigen.
2. Die Endkappen des Ausfallprofils (am vorderen Ende der Markise) abnehmen.
3. Jetzt das Tuch in der Tuchwelle und im Ausfallprofil lösen.
4. Das Tuch seitlich, in Richtung der Seite ohne Getriebe/Motor, herausziehen.
5. Das neue Tuch so drehen, dass der Volant im Streifenverlauf zum Tuch passt. Die Nähte müssen nach unten zeigen.
6. Die Einsätze zum Festsetzen des Tuches bzw. die Dübel aus dem alten Tuch entfernen und entsprechend im neuen Tuch einbringen. Der Keder muss entsprechend gekürzt werden.
7. Das neue Tuch gleichzeitig in die Tuchwelle und das Ausfallprofil mit Hilfe einer zweiten Person einziehen. Die Tuchnähte müssen nach unten zeigen.
8. Tuch in der Nut der Tuchwelle festsetzen.
9. Die Markise einmal ganz einfahren, damit sich das Tuch richtig positioniert.
10. Nochmals die Markise ausfahren, in dieser Position das Tuch in der Nut im Ausfallprofil festsetzen und die Endkappen des Ausfallprofils wieder anschrauben.
11. Jetzt ggf. die Endlage des Motors für das Ausfahren neu einstellen.

## Benötigtes Werkzeug:

Kombizange, Seitenschneider, Inbusschlüssel 2,5 mm, Schraubendreher

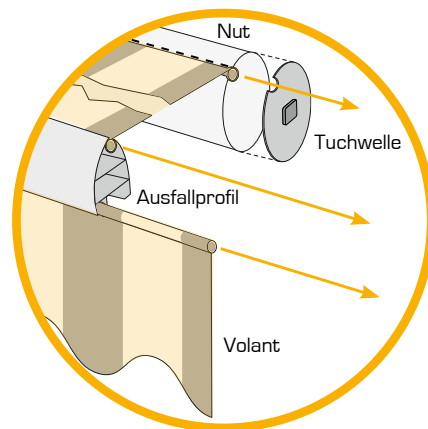

## Tuchwelle

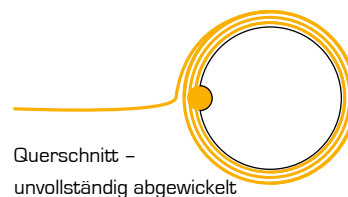

# Anleitung für einen Tuchwechsel bei der Halbkassetten-Markise SKY/ SKY-PLUS

1. Die Markise soweit wie möglich ausfahren, bis die Gelenkarme gerade sind und das Tuch durchhängt. Bei elektrisch angetriebenen Markisen die Endlage des Motors verstellen. Die Nut der Tuchwelle muss komplett sichtbar sein und Richtung Ausfall zeigen.
2. Auf der gegenüberliegenden Seite des Antriebs (Motor oder Getriebe) den Seitendeckel (Plastikkappe) abnehmen. Anschließend die 3 Kreuzschlitzschrauben lösen und den Tuchwellenhalter mit Seitendeckel vom Konsolrohr nach Lösen der Klemmschraube (SW 10) abziehen.
3. Die Endkappen des Ausfallprofils abnehmen.
4. Tuch in der Tuchwelle und im Ausfallprofil lösen.
5. Das Tuch dann seitlich herausziehen.
6. Das neue Tuch so drehen, dass der Volant im Streifenverlauf zum Tuch passt. Die Nähte müssen nach unten zeigen.
7. Die Einsätze zum Festsetzen des Tuches bzw. die Dübel aus dem alten Tuch entfernen und entsprechend im neuen Tuch einbringen. Der Keder muss entsprechend gekürzt werden.
8. Das neue Tuch gleichzeitig in die Tuchwelle und das Ausfallprofil mit Hilfe einer zweiten Person einziehen. Die Tuchnähte müssen nach unten zeigen.
9. Tuch in der Nut der Tuchwelle festsetzen.
10. Das Seitenteil wieder auf das Konsolrohr setzen (siehe Punkt 2).
11. Den Seitendeckel (Plastikkappe) anbringen.
12. Die Markise einmal ganz einfahren, damit sich das Tuch richtig positioniert.
13. Nochmals die Markise ausfahren, in dieser Position das Tuch in der Nut im Ausfallprofil festsetzen und die Endkappen des Ausfallprofils wieder anschrauben.
14. Jetzt ggf. die Endlage des Motors für das Ausfahren neu einstellen.

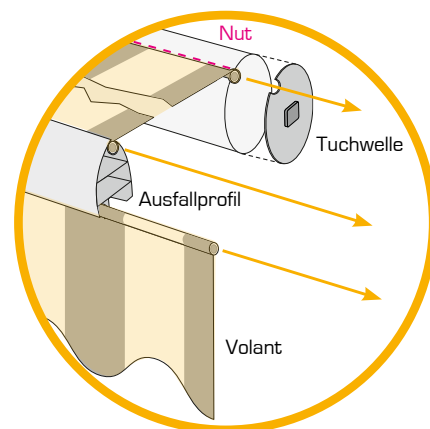

## Tuchwelle

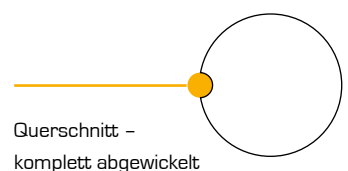
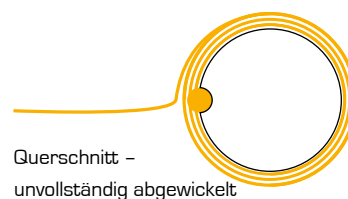

### Benötigtes Werkzeug:

Kombizange, Seitenschneider, Inbusschlüssel 2,5 mm, Schraubendreher, Ring-, Maulschlüssel SW 10 mm

# Anleitung für einen Tuchwechsel bei der Halbkassetten-Markise COMFORT/COMFORT-PLUS

1. Die Markise soweit wie möglich ausfahren, bis die Gelenkarme gerade sind und das Tuch durchhängt. Bei elektrisch angetriebenen Markisen die Endlage des Motors verstellen. Die Nut der Tuchwelle muss komplett sichtbar sein und Richtung Ausfall zeigen.
2. Auf der gegenüberliegenden Seite des Antriebs (Motor oder Getriebe) die Seitenkappe (Plastikkappe) abnehmen. Dazu ist von der Innenseite vom Halteblech die Kreuzschlitzschraube zu entfernen. Anschließend die 3 Kreuzschlitzschrauben vom Halteblech entfernen.
3. Nach Lösen der Klemmschraube (mit 10 mm Schlüssel) den Tuchwellenhalter mit dem Halteblech vom Konsolrohr abziehen.
4. Die Endkappen des Ausfallprofils nach entfernen der Kreuzschlitzschraube abnehmen.
5. Tuch in der Tuchwelle und im Ausfallprofil lösen.
6. Nun das Tuch zur Seite herausziehen.
7. Das neue Tuch so drehen, dass der Volant im Streifenverlauf zum Tuch passt. Die Nähte müssen nach unten zeigen.
8. Die Einsätze zum Festsetzen des Tuches bzw. die Dübel aus dem alten Tuch entfernen und entsprechend im neuen Tuch einbringen. Der Keder muss entsprechend gekürzt werden.
9. Das neue Tuch so drehen, dass der Volant im Streifenverlauf zum Tuch passt. Die Nähte müssen nach unten zeigen.
10. Den Tuchwellenhalter mit dem Halteblech wieder auf das Konsolrohr setzen, nun die Klemmschraube anziehen und die Seitenplatte mit den 3 Kreuzschlitzschrauben befestigen (siehe Punkt 2).
11. Die Seitenkappe (Plastikkappe) anbringen.
12. Die Markise einmal ganz einfahren, damit sich das Tuch richtig positioniert.
13. Markise ausfahren, in dieser Position das Tuch im Ausfallprofil festsetzen und die Endkappen wieder anschrauben.
14. Jetzt ggf. die Endlage des Motors für das Ausfahren neu einstellen.

## Benötigtes Werkzeug:

Kombizange, Seitenschneider, Inbusschlüssel 2,5 mm, Schraubendreher, Ring-, Maulschlüssel SW 10 mm

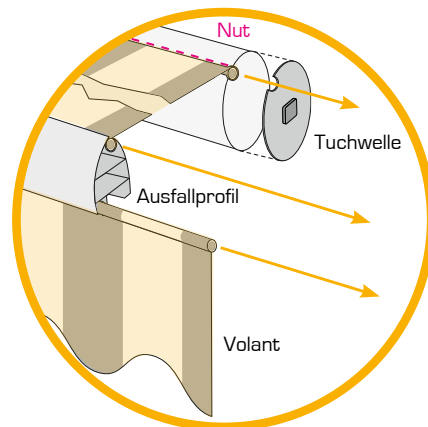

## Tuchwelle

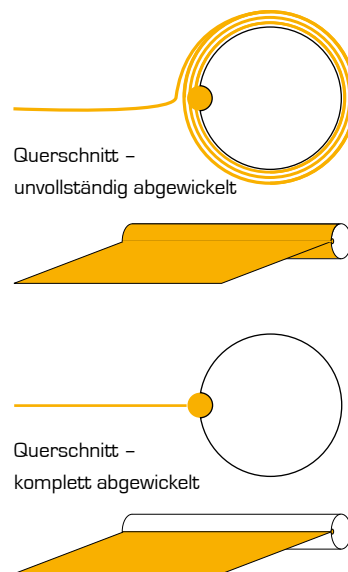

# Anleitung für einen Tuchwechsel bei der Kassetten-Markise PERFECT

1. Die Markise soweit wie möglich ausfahren, bis die Gelenkarme gerade sind und das Tuch durchhängt. Bei elektrisch angetriebenen Markisen die Endlage des Motors verstellen. Die Nut der Tuchwelle muss komplett sichtbar sein und Richtung Ausfall zeigen.
2. Auf der gegenüberliegenden Seite des Antriebs (Motor oder Getriebe) den Seitendeckel abnehmen. Hierzu die 4 Kreuzschlitzschrauben abschrauben.
3. Die Endkappen des Ausfallprofils abnehmen.
4. Tuch in der Tuchwelle und im Ausfallprofil lösen.
5. Das Tuch jetzt seitlich herausziehen.
6. Das neue Tuch so drehen, dass der Volant (falls vorhanden) im Streifenverlauf zum Tuch passt. Die Nähte müssen nach unten zeigen.
7. Die Einsätze zum Festsetzen des Tuches bzw. die Dübel aus dem alten Tuch entfernen und entsprechend im neuen Tuch einbringen. Der Keder muss entsprechend gekürzt werden.
8. Das neue Tuch gleichzeitig in die Tuchwelle und das Ausfallprofil mit Hilfe einer zweiten Person einziehen. Die Tuchnähte müssen nach unten zeigen.
9. Tuch in der Nut der Tuchwelle festsetzen.
10. Die Markise einmal ganz einfahren, damit sich das Tuch richtig positioniert.
11. Die Markise ausfahren, in dieser Position das Tuch im Ausfallprofil festsetzen und die Endkappen des Ausfallprofils (vorne) anschrauben.
12. Den Seitendeckel anschrauben. (siehe Punkt 2)
13. Jetzt ggf. die Endlage des Motors für das Ausfahren neu einstellen.

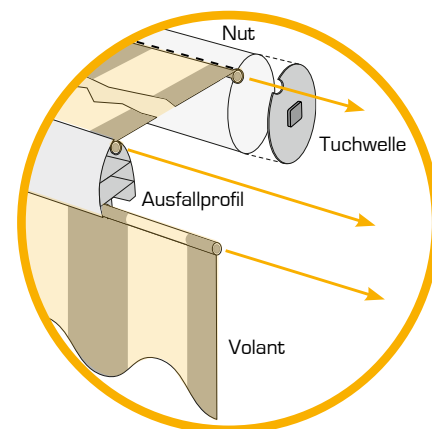

## Tuchwelle

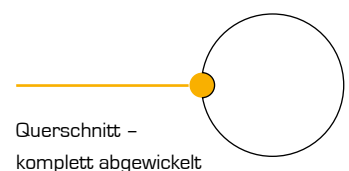
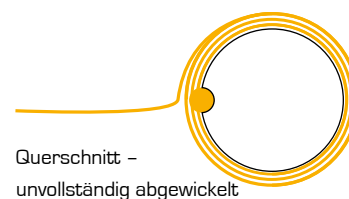

### Benötigtes Werkzeug:

Kombizange, Seitenschneider, Inbusschlüssel 2,5 mm und 5 mm, Schraubendreher