

Montagehinweise zum Aufbau eines Kombitorres

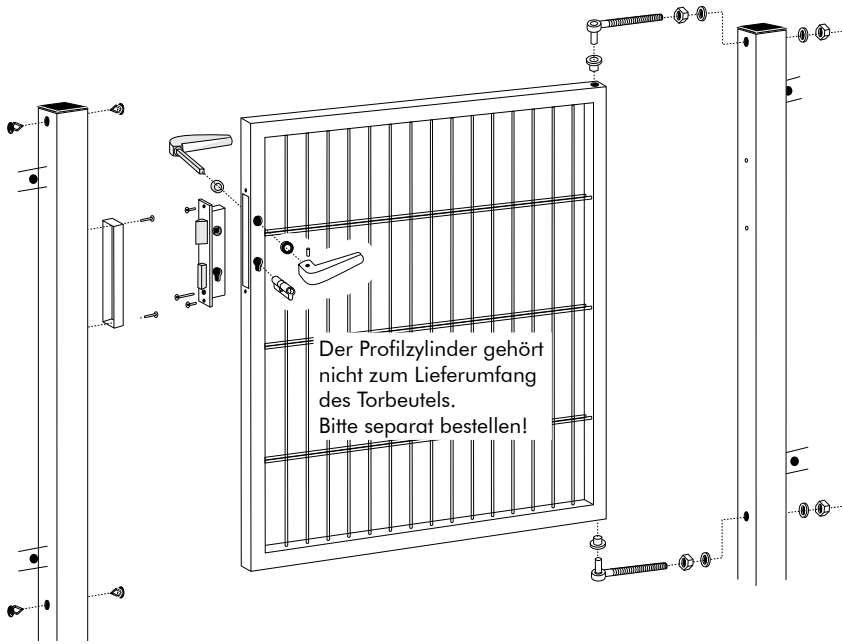

www.kkraus.de



Die Anschlusswinkel für Matten können individuell mit den Selbstbohrschrauben befestigt werden.

Montage:

Position des Anschlusswinkels auswählen, Bei Bedarf Loch am Pfosten mit einem Bohrer maximal 2,5 oder 3mm vorbohren. Anschließend den Anschlusswinkel positionieren, Schraube ansetzen und diese festschrauben.

Da beide Pfosten identisch sind, können Sie auch nach dem Einbetonieren noch entscheiden, welchen Pfosten Sie als Hänge- und welchen Pfosten Sie als Schließpfosten einsetzen.

Formeln zur Berechnung der Torbreite von **Mitte Pfosten bis Mitte Pfosten:**

Einzeltore:	Doppeltore:
1x Pfostenbreite	1x Pfostenbreite
+ 1x Flügelbreite	+ 2x Flügelbreite
+ 60 mm	+ 70 mm

Achtung, da die Torflügel bei den Doppeltoren 180°-öffnend sind, muss der Standflügel ggfs. durch einen Auflaufschuh gesichert werden, um ein Aufklappen des Flügels, zB. in eine Straße, zu verhindern. Bei Bedarf können Sie auch den linken Flügel als Schließflügel und den rechten Flügel als Standflügel einsetzen.

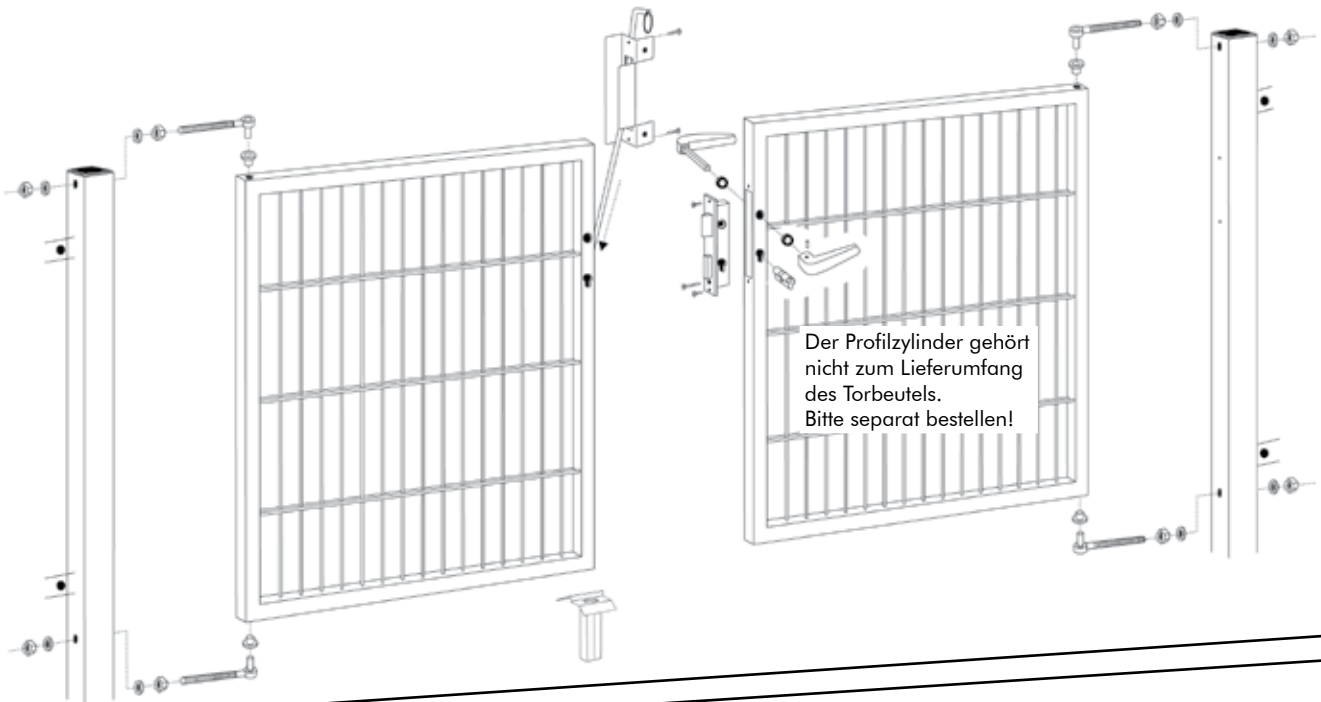

Der Bodenriegel wird im 90°-Winkel an den Toranschlag angesetzt, so dass der Ring durch die Öffnung des Toranschlages passt. Den Ring durch die Öffnung stecken und Bodenriegel um 90° drehen, so dass der Bodenriegel und der Toranschlag in gleicher Flucht liegen.



Dann den Bodenriegel gemeinsam mit dem Toranschlag in den Torflügel einführen. Wenn Sie den Bodenriegel alleine einsetzen, würde der Ring Sie beim Anbringen des Toranschlages behindern.

Montagehinweise zur Nutzung des Rohrrahmenschlusses

DAS SICHERHEITSROHRRAHMENSCHLOSS

Wartung (1 mal jährlich)

Das Schloss ist serienmäßig mit einem Schmiernippel ausgestattet. Durch regelmäßiges Schmieren mit Grafit oder einem harzfreien Maschinenöl können Sie die Lebensdauer wesentlich verlängern und Funktionsstörungen vermeiden.

(Den Schließzylinder bitte nur mit Grafit, niemals mit Öl schmieren!)

Zum Schmieren des Fallen- und Drückmechanismus bitte die Falle eindrücken und die entstehenden Öffnungen in der Stulpe das Schmiermittel nach oben und unten spritzen.

Zum Schmieren des Riegelbereiches drücken Sie bitte die Spritzhülle auf das rote Kugelventil des Schmiernippels.

Das Rohrrahmenschloss ist ein hochwertiges Sicherheitsschloss, das sich durch drei besondere Merkmale auszeichnet:

1. Es verfügt über einen kräftigen Riegel mit innenliegendem Stahlkern, der sich 22mm herausziehen lässt.
2. Die Falle wird zusätzlich mitverriegelt, so dass zwei Verriegelungspunkte entstehen.
3. Für ein exklusives Erscheinungsbild und zusätzlich Stabilität sorgt die Stulpe aus rostfreiem Stahl.

Durch diese 3 Merkmale wird eine erheblich höhere Einbruchsicherheit erzielt.

Montageweise (bitte unbedingt beachten)

1. Bei der Beschlagmontage niemals durch den Rahmen und das Schloss gleichzeitig bohren, da durch in den Schlosskasten fallende Späne Funktionsstörungen möglich sind.
2. Auf völlig spannungsfreien Sitz von Schloss, Beschlag und Zylinder achten.
3. Falle und Riegel müssen frei in die Aussparungen auf der Rahmenseite laufen.
4. Schlossstulpe nicht mit Farbe überstreichen. Falls notwendig, Falle und Riegel mit Klebeband abdecken.

UMLEGEN DER FALLE

Die Falle mit dem Schraubenzieher vor die Stulpe hebeln und drehen.

