

ANLEITUNG FÜR EINBAU, BEDIENUNG UND WARTUNG

KESSEL - Abwasserstation *Aqualift F Compact* zur freien Aufstellung

für fäkalienfreies und fäkalienhaltiges Abwasser

Best. Nr. 28711 (Mono), 28743 (Duo)



Abb. zeigt Art.-Nr. 28743

	Bedienungsanleitung Page 1-20
	Installation Manual Page 21-40
	Guide Installation Page 41-60
	Istruzioni per l'installazione Pagina 61-80
	Handleiding voor montage Pagina 81-100
	Instrukcja Zabudowy Str. 101-120

Produktvorteile

- zur freien Aufstellung
- Sicherheit durch Schaltgerät mit SDS-Funktion (Selbst-Diagnose-System)
- Drucksensor zur sicheren Aufnahme von Füllständen
- Nachrüstbarkeit von Mono- auf Duoanlage
- Kompakte Abmessungen für beengte Platzverhältnisse
- kleiner Druckleitungsdurchmesser durch integriertes Schneidwerk
- schnelle Installation durch vormontierte Anlage und codierte Anschlussstecker

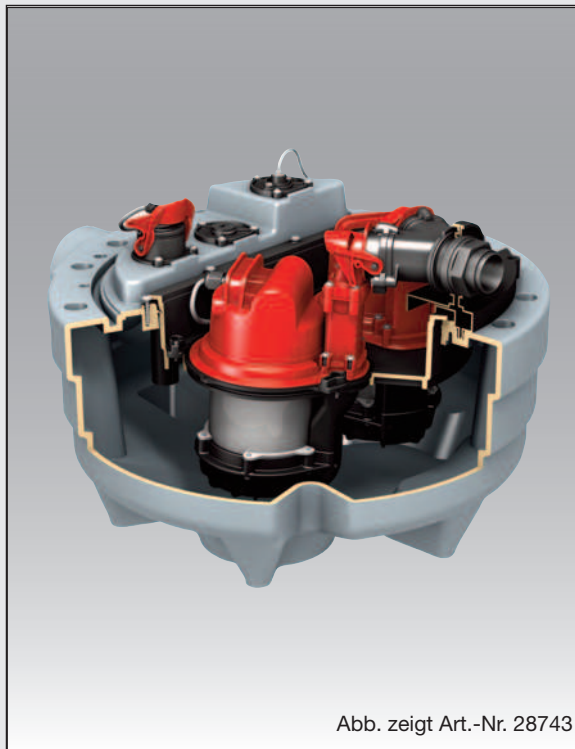

Installation Inbetriebnahme Einweisung
der Anlage wurde durchgeführt von Ihrem Fachbetrieb:

Name/Unterschrift

Datum

Ort

Stempel Fachbetrieb

Techn. Änderungen vorbehalten

Stand 2012/02

 **KESSEL**

Sach-Nr. 010-591

Sicherheitshinweise

Die in dieser Betriebsanleitung enthaltenen Sicherheitshinweise, die für Einbau, Betrieb, Wartung und Instandsetzung des Aggregats beachtet werden müssen, sind mit folgenden Symbolen gekennzeichnet:



Allgemeines Gefahrensymbol nach ISO 3864-B-3-1 zur Kennzeichnung von Gefährdungen für Personen.



Gefahrensymbol nach ISO 3864-B-3-6 zur Warnung vor elektrischer Spannung.

Achtung

Dieses Wort kennzeichnet Sicherheitshinweise, deren Nichtbeachtung Gefahren für die Maschine und deren Funktion hervorrufen kann.

Diese Bedienungsanleitung muss ständig an der Anlage vorhanden sein.

Sehr geehrter Kunde,

wir freuen uns, dass Sie sich für ein Produkt von KESSEL entschieden haben. Die gesamte Anlage wurde vor Verlassen des Werkes einer strengen Qualitätskontrolle unterzogen. Prüfen Sie bitte dennoch sofort, ob die Anlage vollständig und unbeschädigt bei Ihnen angeliefert wurde. Im Falle eines Transportschadens setzen Sie sich mit Ihrem Lieferanten in Verbindung.

Vor Montage und Inbetriebnahme der KESSEL-Abwasserstation *Aqualift F Compact* ist diese Einbau- und Bedienungsanleitung sorgfältig zu lesen.

KESSEL AG

Sicherheitshinweise

Allgemeine Sicherheitsvorkehrungen

Bei Installation, Betrieb, Wartung oder Reparatur der Anlage sind die Unfallverhütungsvorschriften, die relevanten Normen und Richtlinien sowie die Vorschriften der örtlichen Energie- und Versorgungsunternehmen zu beachten.

Personalqualifikation und -schulung

Das Personal für Bedienung, Wartung, Inspektion und Montage muss die entsprechende Qualifikation für diese Arbeiten aufweisen.

Verantwortungsbereich, Zuständigkeit und die Überwachung des Personals müssen durch den Betreiber genau geregelt sein. Liegen bei dem Personal nicht die notwendigen Kenntnisse vor, so ist dieses zu schulen und zu unterweisen. Dies kann, falls erforderlich, im Auftrag des Betreibers der Anlage durch den Hersteller/Lieferanten erfolgen. Weiterhin ist durch den Betreiber sicherzustellen, dass der Inhalt der Betriebsanleitung durch das Personal voll verstanden wird. Dazu hat eine dokumentierte Einweisung zu erfolgen.



Gefahr durch elektrische Spannung

Diese Anlage enthält elektrische Spannungen und steuert drehende, mechanische Anlagenteile. Bei Nichtbeachtung der Bedienungsanleitung können erheblicher Sachschaden, Körperverletzung oder gar tödliche Unfälle die Folge sein. Vor allen Arbeiten an der Anlage ist diese sicher vom Netz zu trennen. Hauptschalter und Sicherungen müssen abgeschaltet, d.h. spannungsfrei geschaltet und gegen Wiedereinschalten gesichert werden. Sind nur Sicherungen vorhanden, sind diese auszuschalten und mit einem Hinweis zu versehen, damit dritte Personen die Hauptsicherung nicht wieder einschalten können. Für alle elektrischen Arbeiten an der Anlage gilt die VDE 0100. Die Anlage muss über eine Fehlerstrom-Schutzeinrichtung (RCD) mit einem Bemessungsfehlerstrom von $\leq 30\text{mA}$ versorgt werden. Das Schaltgerät steht unter Spannung und darf nicht geöffnet werden. Nur Elektrofachkräfte dürfen Arbeiten an den elektrischen Einrichtungen durchführen. Der Begriff Elektrofachkraft ist in der VDE 0105 definiert. Es ist sicherzustellen, dass sich die Elektrokabel sowie alle anderen elektrischen Anlagenteile in einem einwandfreien Zustand befinden. Bei Beschädigung darf die Anlage auf keinen Fall in Betrieb genommen werden bzw. ist umgehend abzustellen. Elektrische Leitungen so verlegen, dass sie nicht geknickt werden und zugentlastet sind.



Verbrennungsgefahr für Hände und Finger

Teile der Anlage können während des Betriebes eine hohe Temperatur entwickeln.

Sicherheitshinweise



Verletzungsgefahr für Hände und Finger

Die Pumpen sind mit außenliegender Schneideinrichtung ausgestattet. Funktionsbedingt ist hier keine Schutzvorrichtung vorhanden. Halten Sie sich deshalb nicht im Gefahrenbereich drehender Teile auf bzw. wahren Sie stets einen ausreichenden Sicherheitsabstand. Greifen Sie nicht in den Schneidrad- oder Ansaugbereich der Pumpe. Arbeiten an der Pumpe dürfen nur durchgeführt werden, wenn der Strom abgeschaltet ist und sich bewegende Teile nicht mehr drehen. Pumpe nur im eingebauten Zustand in Betrieb nehmen. Beim Einbau der Pumpe besetzt Quetschgefahr. Bei Wartungs- und Reparaturarbeiten auf scharfe Kanten achten.



Gefahr durch große Gewichte / Standfestigkeit von Anlageteilen

Die Pumpe nur am Tragegriff, nicht an der Leitung fassen und langsam in die dafür vorgesehene Öffnung ablassen. Die Teile dürfen nur mit entsprechender Vorsicht angehoben bzw. montiert werden.



Gesundheitsgefahr / persönliche Schutzausrüstung

Die Abwasseranlage fördert fäkalienhaltiges Abwasser, welches gesundheitsgefährdende Stoffe enthalten kann. Bei allen Arbeiten an der Anlage ist darauf zu achten, dass kein direkter Kontakt zwischen dem Abwasser oder davon verschmutzten Anlagenteilen und Augen, Mund oder Haut stattfindet. Bei einem direkten Kontakt ist die betroffene Körperstelle sofort gründlich zu reinigen und ggf. zu desinfizieren.

Darüberhinaus kann die Atmosphäre im Schachtsystem unter Umständen gesundheitsgefährdend wirken.

Einschalten/Inbetriebnahme der Pumpe

Überprüfen Sie vor Einsatz die Bedingungen vor Ort.

- Trockenlauf oder Schlüfriebetrieb sind auszuschließen.
Die Maschine darf niemals trocken oder im Schlüfriebetrieb laufen, d.h. Schneideeinrichtung, Laufrad und Pumpengehäuse müssen immer bis zur Mindesteintauchtiefe überflutet sein.

Inhaltsverzeichnis

Sicherheitshinweise			Seite	2-4
1. Allgemein	1.1	Verwendung	Seite	6
	1.2	Anlagenbeschreibung	Seite	6
2. Einbau	2.1	Anschlüsse	Seite	7
	2.2	Pumpenmontage/-demontage	Seite	8
	2.3	Montage von Druckrohr und Alarmsonde	Seite	9
	2.4	Schallschutz	Seite	9
	2.5	Einbauvorschlag	Seite	9
3. Inbetriebnahme			Seite	10
4. Reinigung / Wartung	4.1	Ausbau der Pumpe	Seite	11
	4.2	Wartung	Seite	11
	4.3	Wartung der integrierten Rückstauklappe	Seite	11
	4.4	Einbau der Pumpe	Seite	11
	4.5	Prüfung Drucksensor	Seite	11
	4.6	Prüfung optische Sonde	Seite	11
5. Technische Daten	5.1	Maßzeichnungen	Seite	12
	5.2	Leistungsdiagramm	Seite	13
	5.3	Elektrische Parameter	Seite	13
6. Hilfe bei Störungen			Seite	14
7. Zubehör/Ersatzteile			Seite	15
8. Gewährleistung			Seite	16
9. Konformitätserklärung			Seite	17
10. Übergabeprotokoll für den Betreiber			Seite	18
11. Übergabeprotokoll für das Einbauende Unternehmen			Seite	19

1. Allgemein

1.1 Verwendung

Fäkalienhaltiges und fäkalienfreies Schmutzwasser, welches unterhalb der Rückstauenebene anfällt, kann über diese Abwasserstation entsorgt werden. Dazu ist immer mit genügend Wasser zu spülen, d.h. keine "Spartaste" bei WC's verwenden.

Achtung

Die KESSEL-Abwasserstation *Aqualift F Compact* darf nur zum Abpumpen von hausüblichen oder fäkalienhaltigen Abwasser, nicht jedoch von brennbaren oder explosiven Flüssigkeiten verwendet werden.

Die Anlage darf nur zur Zerkleinerung und Förderung von Fäkalien, Toilettenpapier und häuslichem Abwasser benutzt werden. Die Gewährleistung umfaßt keine Schäden am Gerät, die entstanden sind durch die Zerkleinerung von Fremdkörpern wie: z. B. Kompressen, Tampons, Wattestäbchen, Präservativen, feuchten Tüchern, Rasierklingen, Watte, Scheuerlappen, Schwämme, Plastiktüten, Windeln oder anderen Objekten. Die Anlage ist ausschließlich zum Abpumpen von häuslichem Abwasser geeignet. Alle anderen Flüssigkeiten wie z.B. Lösemittel dürfen nicht gepumpt werden. Es wird empfohlen, den mitgelieferten Warnaufkleber (Abb. 1) an einem gut sichtbaren Ort anzubringen, um Fehlnutzung zu verhindern.

Kondensatabwasser aus Brennwertgeräten ist ausreichend zu verdünnen oder zu neutralisieren.

1.2 Anlagenbeschreibung

Die KESSEL-Abwasserstation *Aqualift F Compact* besteht aus dem Pumpenbehälter mit Rückschlagklappe und Flanschanschluß. Für die Installation der Druckleitung empfehlen wir den Einbau eines Absperrschiebers.



Abb. 1

2. Einbau

Achtung

Das Schaltgerät frostfrei und trocken aufstellen. Die Stecker von Pumpe und Sensoren dürfen während der Einbau- und Montagezeit nicht in Wasser getaucht werden. Bei Überschwemmungsgefahr das Schaltgerät im überflutungssicheren Bereich montieren. Vor dem Einbau der KESSEL-Abwasserstation *Aqualift F Compact* sind alle Teile auf Transportschäden zu überprüfen.

2.1 Anschlüsse

2.1.1 seitlicher Zulaufanschluss

Werksseitig ist ein Anschlussstutzen DN 100 vorhanden. Die Zulaufleitung ist mit einem Gefälle von mindestens 2% zu verlegen.

Achtung

Behälter nur an gekennzeichneten Flächen (siehe Abb. 2) anbohren. Durch unsachgemäßes Anbohren kann die Anlage irreparabel beschädigt werden.

Zum Anbohren ist die KESSEL-Sägeglocke (Art.-Nr. 50101) zu verwenden.

2.1.2 Druckanschluss

Druckanschluss: 1 1/2" Außengewinde

Das Druckleitungsset (Art.-Nr. 28 040) enthält einen 5 m Druckleitungsschlauch DA 40 und einen Adapter mit Überwurfmutter. Alternativ kann ein Druckrohr DA 40 für die PVC-Klebeverbindung verwendet werden. Die Druckleitung ist mittels einer Rückstauschleife über die örtlich festgelegte Rückstauenebene zu führen und unmittelbar nach der Rückstauschleife zu erweitern und danach an eine (mind. DN 70) belüftete Grund- oder Sammelleitung anzuschließen. Drucklose Rohranschlüsse (z.B. HT-Rohr) sind nicht für Druckleitungen zulässig.

Wird das Druckrohr in der Wand verlegt, so ist dies durch geeignete Maßnahmen vom Bauwerk zu entkoppeln. Dadurch wird der Schalleintrag in das Bauwerk ebenso vermieden wie der Lasteintrag in die Anlage (Bruchgefahr der Anschlüsse).

2.1.3 Kabelleerrohranschluss

Für den Anschluss der elektrischen Leitungen und des Luftschlauchs für den Drucksensor ist bauseits ein Kabelleerrohr DN 50 vorzusehen.

Achtung

Der Luftschlauch ist stetig steigend zu verlegen um Kondensatanfall und daraus resultierende Funktionsstörungen zu vermeiden.



Abb. 2

2. Einbau

2.1.4 Entlüftungsleitung

Eine separate Entlüftungsleitung ist unbedingt vorzusehen.

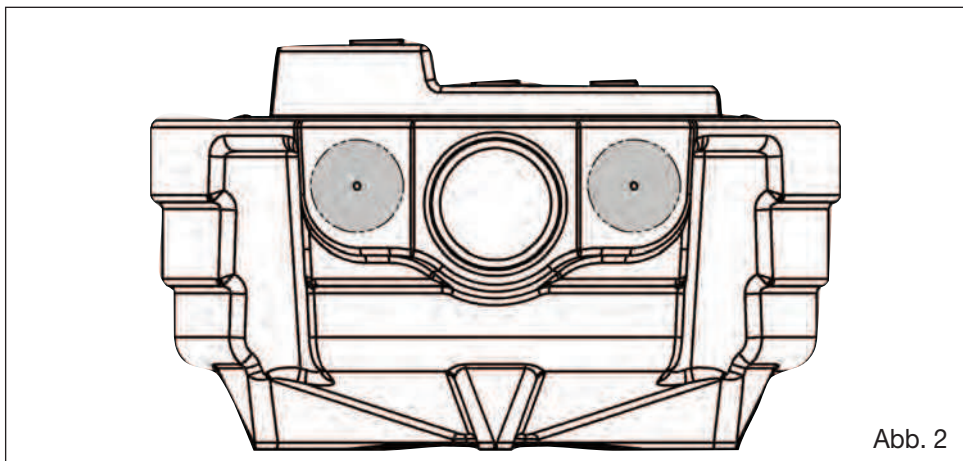
Die Entlüftungsleitung stellt den Druckausgleich ins Freie her. Sie soll mind. in DN 70 ausgeführt werden. Um Geruchsbelästigung zu vermeiden ist die Entlüftungsleitung über Dach zu führen. Position der Entlüftungsleitung an der Anlage (siehe Abb. 3).

Zum Bohren des Entlüftungsanschlusses ist die KESSEL-Sägeglocke (Art.-Nr. 50101) zu verwenden.



Abb. 3

2.2 Pumpenmontage /-demontage

Die Pumpe wird durch 3 Sicherungshebel (Abb. 4) gehalten. Der Anschluss zur Druckleitung erfolgt über den Einhandschnellverschluss (Abb.4) Nach Anschluss der Kabel und des Druckschlauches an das Steuergerät (siehe Einbau- und Bedienungsanleitung des Schaltgerätes) ist die Anlage zur Inbetriebnahme bereit.

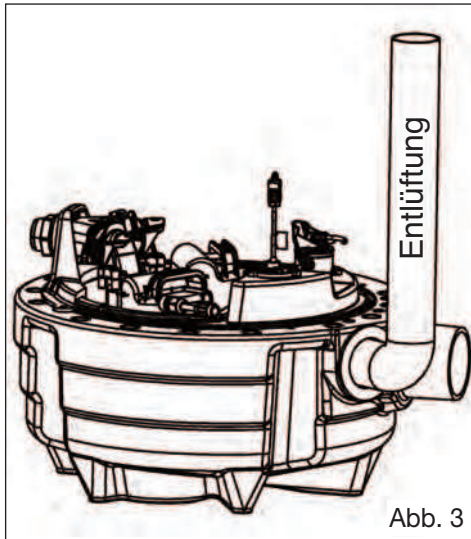

Abb. 4



- a = Mutter
- b = Unterlegscheibe
- c = Schalldämmnippel
- d = Gewindestange
- e = Schalldämmmatte
- f = Dübel

Abb. 5

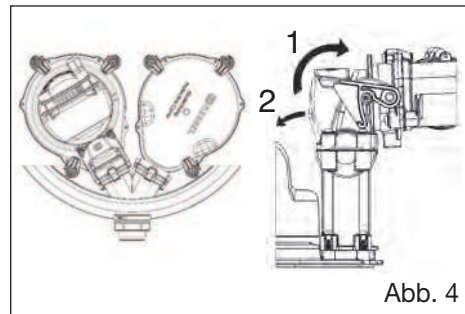
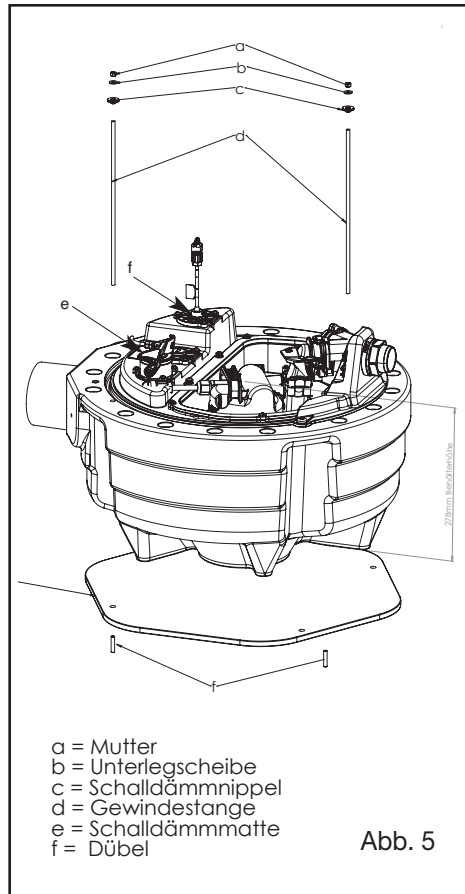
2. Einbau

2.3 Montage von Druckrohr und Alarmsonde

Achtung

Vor Montage der Sonden Sondensitz und Dichtungen reinigen und fetten.

Das Tauchrohr an Position e (Abb. 5) in die Anlage stecken und mit dem Einhandschnellverschluss verriegeln.

Die optische Sonde/Alarmgeber an Position f (Abb.5) in die dafür vorgesehene Öffnung montieren. Dafür muss vorher der lila Verschlussstopfen entfernt werden.

2.4 Schallschutz

Für einen verbesserten Schallschutz sind Grundbehälter und die Druckleitung vom Gebäude schallentkoppelt einzubauen, hierfür ist die mitgelieferte Schalldämmmatte zu verwenden (siehe Abb. 5).

In überflungsgefährdeten Räumen ist die Anlage gegen Aufschwimmen zu sichern. Dies kann mit bauseits zu liefernden Gewindestangen und der im Lieferumfang enthaltenen Schalldämmbauteile (Matte und Entkopplungsstücke) realisiert werden.

2.5 Einbauvorschlag



- ① KESSEL Abwasserstation *Aqualift F Compact*
- ② Schaltgerät mit Selbstdiagnosesystem (SDS)
- ③ Druckrohr nach Rückstauschleife unmittelbar auf mind. DN 70 erweitern
- ④ Entlüftung über Dach
- ⑤ Zulauf
- ⑥ Anschluss an belüftete Sammelleitung

Art. Nr. 28743
Art. Nr. 28040

Abb. 6

 **KESSEL**

3. Inbetriebnahme

3. Inbetriebnahme

Achtung

Die Inbetriebnahme darf nur durch fackundiges Personal erfolgen.

Vor Inbetriebnahme:

- Zulaufleitungen spülen/reinigen
- Sammelbehälter spülen/reinigen
- alle Verbindungen auf Dichtheit prüfen
- Hinweise der Einbau- und Bedienungsanleitung des Schaltgerätes prüfen
- den Behälter mit Wasser auffüllen und die Funktion des Drucksensors prüfen.
- Punkt 4 dieser Anleitung beachten.

Nach Anschluss des Schaltgerätes ist die Anlage zur Inbetriebnahme bereit.

4. Reinigung und Wartung

Achtung

Vor jeder Arbeit an der Pumpe
NETZSTECKER ZIEHEN!

Beachten Sie dabei die Sicherheitshinweise des Kapitels 1. Vor jeder Wartung sollte der Vorlagenbehälter leergepumpt werden um ein Herausdrücken des Abwassers zu vermeiden.

4.1 Ausbau der Pumpe

Durch Lösen des Einhandschnellverschlusses und der drei Sicherungshebel kann die Pumpe schnell und ohne Werkzeuge entnommen werden. Die Rückschlagklappe im Druckstutzen des Behälters verhindert, dass Abwasser, welches sich noch in der Abflussleitung (Druckleitung) befindet, in die Anlage zurückläuft (Abb.4).

4.2 Wartung

Für alle Arbeiten an der Pumpe empfiehlt es sich die Pumpe aus der Anlage zu heben und einer Grobreinigung zu unterziehen. Andere Aufgaben als beschrieben dürfen nicht ausgeführt werden. Die Wartung muss immer von fachkundigem Personal durchgeführt werden. Reparaturen sind ausschließlich vom Hersteller durchzuführen.

Allgemeine Wartung

Nach DIN 12056 ist eine Wartung durch einen Fachkundigen (Fachfirma) durchzuführen:

Bei Ein-/Mehrfamilienhäusern ist die Wartung nach 6 Monaten durchzuführen.

Bei gewerblich genutzten Anlagen ist die Wartung nach 3 Monaten durchzuführen.

Es ist eine Sichtprüfung aller Anlagenteile durchzuführen. Die Anlage ist auf Ablagerungen und Verschleiß prüfen.

Bei folgenden Teilen ist ebenfalls eine Sichtprüfung durchzuführen, gegebenenfalls sind die Anlagenteile von Ablagerungen zu säubern:

- Schneideinrichtung
- Entlüftungsöffnung
- Druckanschluss
- Drucksensor
- Sammelbehälter

4.3 Wartung der integrierten Rückstauklappe

Die Pumpe entnehmen. Das Wasser, das noch in der Druckleitung ist, durch leichtes Öffnen der Rückschlagklappe in den Behälter zurücklaufen lassen. Nach dem Ausbau des Kupplungsstücks (Lösen der Schrauben) kann die Rückschlagklappe entnommen und gereinigt werden.

Auf diese Weise ist auch ein ungehinderter Zugang zum Reinigen der Druckleitung möglich.

4.4 Einbau der Pumpe

Vor dem Wiedereinbau sämtliche Dichtflächen reinigen und einfetten. Die Pumpe wieder einsetzen.

4.5 Prüfung Drucksensor

Den Luftschlauch aus der Verschraubung lösen. Freien Durchgang zum Schaltgerät prüfen (ggf. muss Kondenswasser entfernt werden). Danach Schlauch wieder montieren. Durch Öffnen des Einhandschnellverschlusses Druckrohr lösen. Druckrohr aus der Anlage nehmen und auf Verunreinigungen prüfen.

Druckrohr in einen bereit gestellten Wassereimer eintauchen. Schaltet die Pumpe durch Eintauchen des Drucksensors ein, ist die Funktionalität gegeben. Ist dies nicht der Fall, wenden Sie sich bitte an den Kundendienst.

Achtung

Vor dem Wiedereinbau des Drucksensors in die Pumpenplatte muss das Wasser vorher aus dem Sammelbehälter gepumpt werden, da sonst die Schaltpunkte nicht richtig justiert sind.

4.6 Prüfung der optischen Sonde

Schrauben lösen, Sonde demontieren. Die Sonde in Wasser eintauchen. Wenn die Pumpe anläuft und sowohl optische als auch akustische Warnrichtungen auslösen ist die Sonde funktionsfähig. Sonde wieder montieren, Schrauben anziehen. Fehlerquittierung erfolgt gemäß Einbau- und Bedienungsanleitung Schaltgerät.

5. Technische Daten

5.1 Maßzeichnungen:



Abb. 12

Abwasserstation *Aqualift F Compact Mono* und *Duo* zur freien Aufstellung mit herausnehmbarer Pumpe mit SDS-Schaltgerät (Selbstdiagnosesystem).

Art. Nr. 28711 (Mono)

Art. Nr. 28743 (Duo)

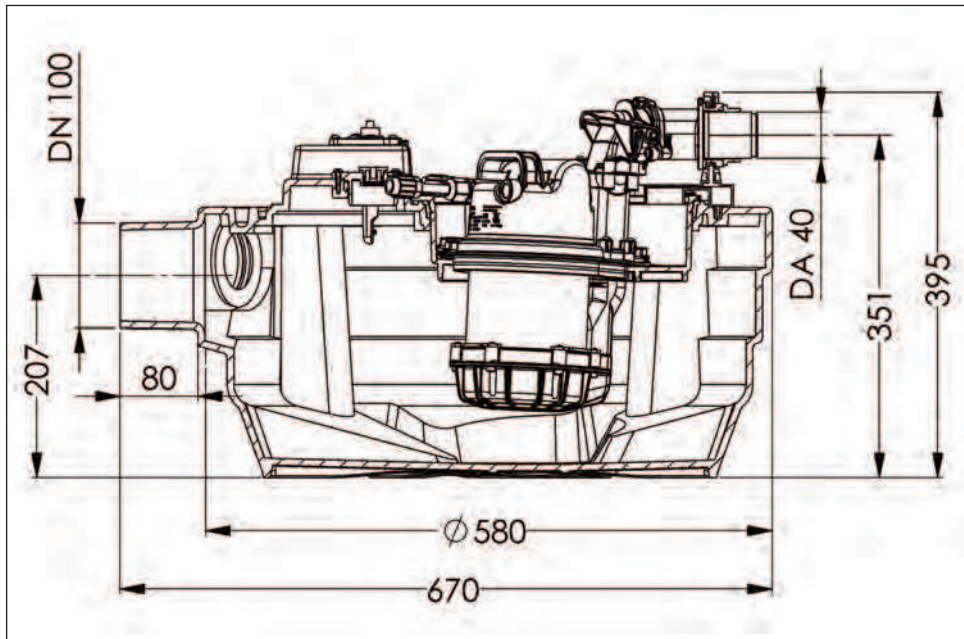
5. Technische Daten

5.2 Leistungsdiagramm



Abb. 13

Werte für KTP 1000 mit Schneidrad (für Abwasserstation *Aqualift F*, *Aqualift F Compact*, *Ecolift*)

Max. Förderm Q (m³/h)	1,0	2,0	3,0	4,0	5,0	6,0	7,0	8,0	9,0	10,0	10,9
Max. Förderm Q (l/sec.)	0,3	0,6	0,8	1,1	1,4	1,7	1,9	2,2	2,5	2,8	3,0
Förderhöhe H (mWS)	9,5	8,9	8,3	7,6	6,9	6,1	5,2	4,2	3,2	2,1	1,0

5.3 Elektrische Parameter

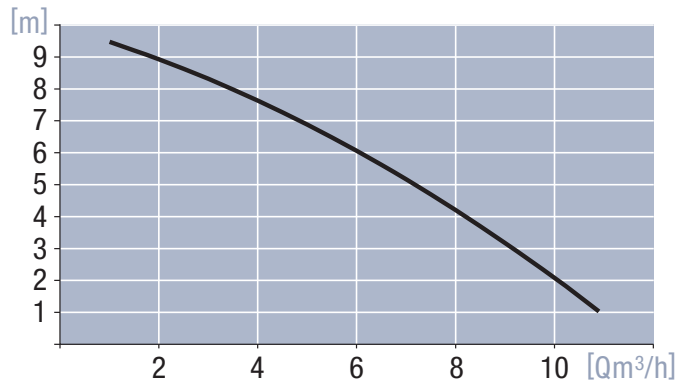
Stromart	Spannung	Strom	Motorleistung P1/P2	Drehzahl	Motorschutz	Betriebsart
Wechselstrom	230V	4,9A	1000 W / 620 W	2800 min ⁻¹	thermisch im Motor	S3-30%

Zulässige Umgebungstemperatur 050° C

Maximale Abwassertemperatur kurzzeitig bis 40° C

Schallpegel: < 70 db

6. Hilfe bei Störungen

Störung	mögliche Ursache	Abhilfemaßnahmen
Pumpe läuft nicht	<ul style="list-style-type: none"> - keine Netzspannung vorhanden - Netzleitung beschädigt - Drucksteuerung defekt - Entlüftungsbohrung verstopft 	<ul style="list-style-type: none"> - Netzspannung prüfen ggf. Sicherungsautomat prüfen - Reparatur nur durch KESSEL-Kundendienst - Drucksensor prüfen (siehe 4.5) oder Reparatur durch KESSEL- Kundendienst - Entlüftungsbohrung der Pumpe(n) reinigen
Laufgrad blockiert	Verunreinigungen, Fest- und Grobstoffe haben sich zwischen Laufgrad und Saugflansch festgesetzt.	Reinigung der Pumpe(n) (Hinweise unter 1.1 beachten)
verminderte Förderleistung	<ul style="list-style-type: none"> - Verschleiß des Ansaugflansches - Verschleiß Laufgrad/ Schneideinrichtung - Entlüftungsbohrung verstopft - Druckleitung verstopft - Ansaugleitung verstopft 	<ul style="list-style-type: none"> - Reinigung der Pumpe(n) Ansaugflansch wechseln - Laufgrad auswechseln/ Schneideinrichtung auswechseln - Entlüftungsleitung säubern - Druckleitung säubern - Ansaugleitung säubern
Pumpe läuft, obwohl kein Zulauf vorhanden ist.	<ul style="list-style-type: none"> - Rückschlagklappe defekt/ undicht - Druckschalter verstopft 	<ul style="list-style-type: none"> - Auswechseln der Rückstauklappe - Reinigen des Druckanschlusses / Überprüfung der Dichtheit der Anlagenteile

7. Zubehör / Ersatzteile



Abb. 14

Pos.	Bezeichnung	Art.Nr.	Pos.	Bezeichnung	Art.Nr.
1	Schaltgerät		9	Pumpenplatte	415-202
1a	Mono (Einzelpumpanlage)	28730	10	Halterung Druckanschluss	415-218
1b	Duo (Doppelpumpanlage)	28745	11	Sicherungshebel für Pumpe (1 St.)	298-034
2	Batterie	197-081	12	Dichtung Pumpenflansch	28737
3	Verschlusshebel	157-004	13	Abdeckung Pumpenöffnung	28732
4	Tauchrohr mit waagrechtm Druckabgang	28744	14	Austauschpumpe KTP 1000 mit verl. Druckanschluss	28739
5	Set Anschlussstück Tauchrohr/Zulauf	28734	15	Kupplungsstück Pumpe	298-010
6	Dichtung und Verschlussdeckel	298-101	16	Dichtungsset Mono	28737
7	Optische Sonde mit 3 Adaptern	80888	17	Dichtungsset Duo	28738
8	Anschlussstück optische Sonde	28736			

8. Gewährleistung

1. Ist eine Lieferung oder Leistung mangelhaft, so hat KESSEL nach Ihrer Wahl den Mangel durch Nachbesserung zu beseitigen oder eine mangelfreie Sache zu liefern. Schlägt die Nachbesserung zweimal fehl oder ist sie wirtschaftlich nicht vertretbar, so hat der Käufer/Auftraggeber das Recht, vom Vertrag zurückzutreten oder seine Zahlungspflicht entsprechend zu mindern. Die Feststellung von offensichtlichen Mängeln muss unverzüglich, bei nicht erkennbaren oder verdeckten Mängeln unverzüglich nach ihrer Erkennbarkeit schriftlich mitgeteilt werden. Für Nachbesserungen und Nachlieferungen haftet KESSEL in gleichem Umfang wie für den ursprünglichen Vertragsgegenstand. Für Neulieferungen beginnt die Gewährleistungsfrist neu zu laufen, jedoch nur im Umfang der Neulieferung.

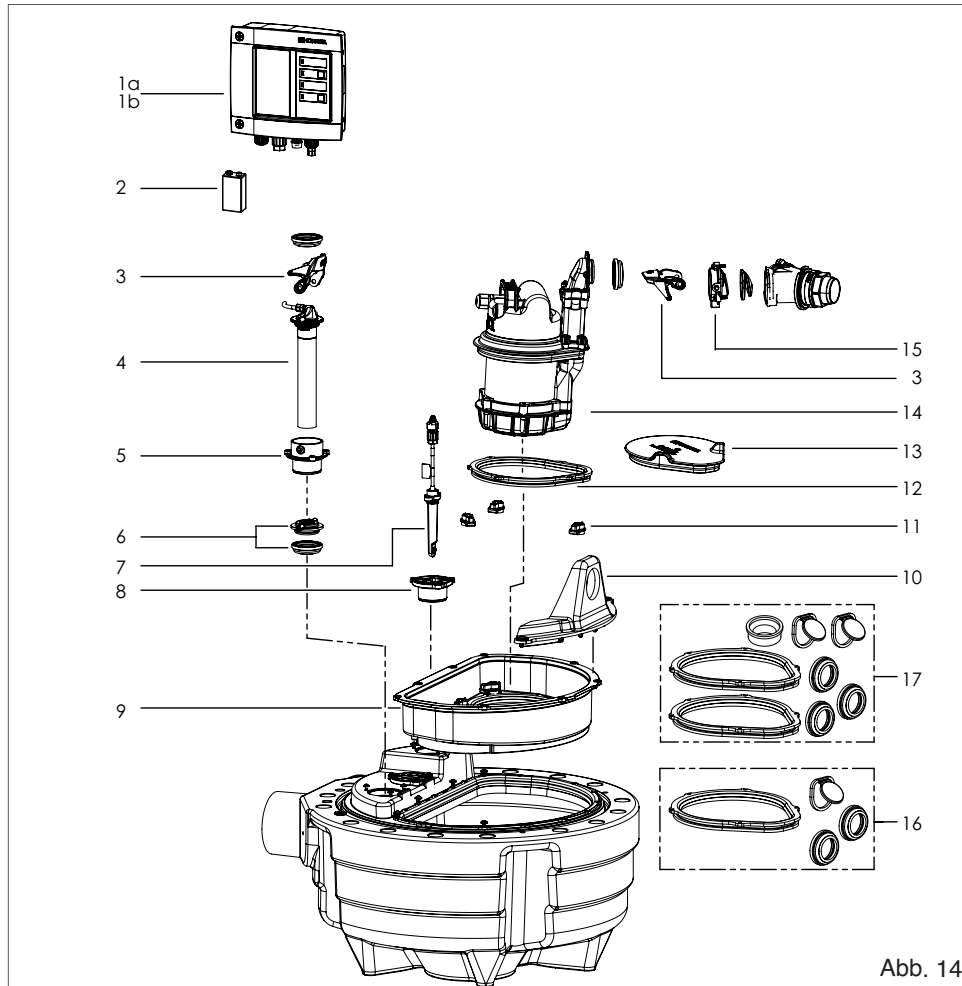
Es wird nur für neu hergestellte Sachen eine Gewährleistung übernommen.

Die Gewährleistungsfrist beträgt 24 Monate ab Auslieferung an unseren Vertragspartner. § 377 HGB findet weiterhin Anwendung.

Über die gesetzliche Regelung hinaus erhöht die KESSEL AG die Gewährleistungsfrist für Leichtflüssigkeitsabscheider, Fettabscheider, Schächte, Kleinkläranlagen und Regenwasserzisternen auf 20 Jahre bezüglich Behälter. Dies bezieht sich auf die Dichtheit, Gebrauchstauglichkeit und statische Sicherheit.

Voraussetzung hierfür ist eine fachmännische Montage sowie ein bestimmungsgemäßer Betrieb entsprechend den aktuell gültigen Einbau- und Bedienungsanleitungen und den gültigen Normen.

2. KESSEL stellt ausdrücklich klar, dass Verschleiß kein Mangel ist. Gleiches gilt für Fehler, die aufgrund mangelhafter Wartung auftreten.

Hinweis: Das Öffnen von versiegelten Komponenten oder Verschraubungen darf nur durch den Hersteller erfolgen. Andernfalls können Gewährleistungsansprüche ausgeschlossen sein.

Stand 01. 06. 2010

9. Konformitätserklärung



EU-KONFORMITÄTSERKLÄRUNG EC declaration of conformity/ Déclaration CE de conformité

Nach der Maschinenrichtlinie 2006/42/EG, der Niederspannungsrichtlinie 2006/95/EG,
Richtlinie der elektromagnetischen Verträglichkeit 2004/108/EG.
According to the Machine Guidelines 2006/42/EG, the Low Voltage Guidelines 2006/95/EG,
Electromagnetism Guidelines 2004/108/EG.
Selon les directives mécaniques 2006/42/EG, les directives de basse tension 2006/95/EG,
les directives pour la compatibilité électromagnétique 2004/108/EG.

KESSEL AG
Bahnhofstraße 31
D-85101 Lenting

erklären wir, / we declare, / nous déclarons,

dass das Produkt/ that the product/ que le produit

KESSEL- Hebeanlage Aqualift F Compact
für fäkalienhaltiges und fäkalienfreies Abwasser zur freien Aufstellung in
frostgeschützten Räumen

KESSEL Aqualift F Compact Lifting Station for wastewater with or without
sewage for above ground installation in weather protected areas.

Poste de relevage Aqualift F Compact KESSEL
pour eaux usées et eaux vannes pour une installation en local à l'abri du gel

den folgenden Normen entspricht./ is in agreement with/ est en accord avec:

EN 61000-6-1
EN 61000-6-3

Zur Kennzeichnung der Übereinstimmung der Produkte ist auf dem Typenschild das Zeichen der
Richtlinie 93/68/EWG angebracht./ The 93/68/EEC code mark should be located on the ID plate on
the product./ Le marquage et l'identification du produit figurent sur la plaquette d'identification selon
les directives 93/68 EWG.

Lenting, den 08.02.2012

M. Rinckens 
Leiter Innovationsmanagement / Dokumentationsverantwortlicher
Innovation Management Manager / Responsible for Documentation
Responsable du management pour innovation et de la documentation

E. Thiemt 
Vorstand
Managing Board
Conseil d'administration



10. Übergabeprotokoll für den Betreiber

Bezeichnung _____
Tag / Uhrzeit _____

Objektbezeichnung _____
Adresse / Telefon / Telefax _____

Bauherr _____
Adresse / Telefon / Telefax _____

Planer _____
Adresse / Telefon / Telefax _____

Ausführende Fachfirma _____
Adresse / Telefon / Telefax _____

KESSEL-Kommissions-Nr. _____

Abnahmeberechtigter _____
Adresse / Telefon / Telefax _____

Anlagen-Betreiber _____
Adresse / Telefon / Telefax _____

Übergabeperson _____
Sonstige Anwesende / Sonstiges _____

Die aufgeführte Inbetriebnahme und Einweisung wurde im Beisein des Abnahmeberechtigten und des Anlagenbetreibers durchgeführt. Bitte Durchschrift ans Werk senden!

Ort, Datum	Unterschrift Abnahmeberechtigter	Unterschrift Anlagenbetreiber	Unterschrift einbauendes Unternehmen
------------	-------------------------------------	----------------------------------	---



11. Übergabeprotokoll für das Einbauende Unternehmen

- Die Inbetriebnahme und Einweisung wurde im Beisein des Abnahmeberechtigten und des Anlagenbetreibers durchgeführt.
- Der Anlagenbetreiber/Abnahmeberechtigte wurde auf die Wartungspflicht des Produktes gemäß der beiliegenden Bedienungsanleitung hingewiesen.
- Die Inbetriebnahme und Einweisung wurde **nicht** durchgeführt

Dem Auftraggeber / Inbetriebnehmer wurden folgende Bauteile und/oder Produktkomponenten übergeben:

Die Inbetriebnahme und Einweisung wird durchgeführt durch (Firma, Adresse, Ansprechpartner, Tel.):

Die exakte Terminabstimmung der Inbetriebnahme/Einweisung wird durch den Anlagenbetreiber und Inbetriebnehmer durchgeführt.

Ort, Datum	Unterschrift Abnahmeberechtigter	Unterschrift Anlagenbetreiber	Unterschrift einbauendes Unternehmen
------------	-------------------------------------	----------------------------------	---



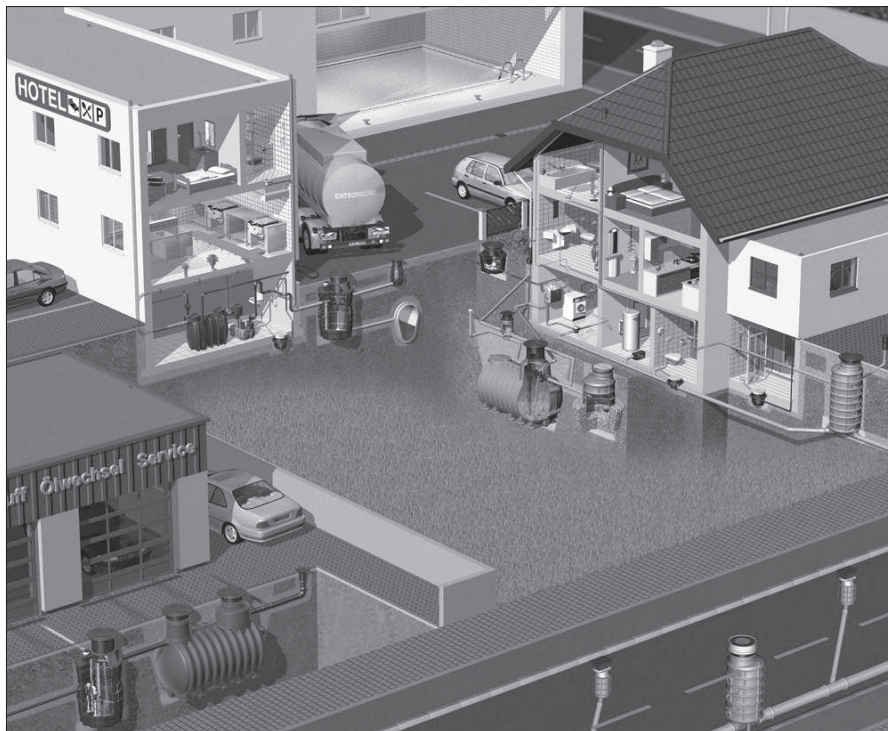

- Rückstauverschlüsse
- Hebeanlagen
- Abläufe / Duschrinnen
- Abscheider
 - Fettabscheider
 - Öl-/Benzin-/
 - Koaleszenzabscheider
 - Stärkeabscheider
 - Sinkstoffabscheider
- Kleinkläranlagen
- Schächte
- Regenwassernutzung

 **KESSEL**