

Bedienungsanweisung
Rider 112C
Rider 112C5

Lesen Sie die Bedienungsanweisung sorgfältig durch und machen Sie sich mit dem Inhalt vertraut, bevor Sie das Gerät benutzen.



German

INHALT

Inhalt

INHALT

Inhalt	2
EINLEITUNG	
Sehr geehrter Kunde!	3
Fahren und Transport auf öffentlichen Straßen	3
Abschleppen	3
Bestimmungsgemäßer Gebrauch	3
Guter Service	3
Servicejournal	
Lieferservice	4
Nach den ersten 8 Betriebsstunden	4
SYMBOLERKLÄRUNG	
Symbole	5
SICHERHEITSVORSCHRIFTEN	
Sicherheitsvorschriften	6
Fahrt auf Abhängen	7
Kinder	8
Wartung	8
Transport	9
WAS IST WAS?	
Lage der Bedienelemente	10
WAS IST WAS?	
Lage der Bedienelemente	11
VORSTELLUNG	
Vorstellung	12
Schneidwerk	12
Hubhebel für das Schneidwerk	12
Hebel zur Schnitthöheneinstellung	13
Sitz	13
Tanken	13
Auskupplungshebel	13
Fahrbetrieb	
Vor dem Start	14
Kontrolle der Sicherheitseinrichtungen	14
Motor anlassen	14
Motor mit schwacher Batterie starten	15
Betrieb des Aufsitzmähers	16
Anfahren am Hang, Handschaltgetriebe	17
Motor abstellen	17
Wartung	
Wartungsplan	18
Reinigung	19
Abdeckungen des Aufsitzmähers ausbauen	19
Lenkseilzüge prüfen und einstellen	19
Prüfen Sie die Feststellbremse	20
Justieren des Kupplungsdrahts	20
Justierung des Gaszugs	20
Luftfilter wechseln	20
Kraftstoff-Filter austauschen	21
Reifendruck prüfen	21
Zündanlage	21
Sicherungen	22
Kontrolle der Sicherheitseinrichtungen	22
Kontrolle des Kühllufteinlasses des Motors	22
Service-Stellung des Schneidwerkes	22

Kontrolle der Messer	24
Austausch der Klängen	24
Entfernung des BioClip-Einsatzes	24
Schmierung	
Kontrolle des Ölstands im Motor	25
Wechseln des Motoröls	25
Schmierung der Vorderradlager	25
Allgemeine Schmierung	25
Störungssuchplan	
Verwahrung	
Aufbewahrung für den Winter	27
Schutz	27
Service	27
TECHNISCHE DATEN	
EG-Konformitätserklärung	29

EINLEITUNG

Sehr geehrter Kunde!

Wir gratulieren Ihnen zum Kauf eines Husqvarna Riders. Husqvarna Riders besitzen eine einzigartige Konstruktion mit einer frontmontierten Schneideinheit und einer patentierten Knicklenkung. Auch auf kleinen, engen Arbeitsflächen mähen Rider überaus effektiv. Weitere Leistungsmerkmale sind die kompakt angeordneten Bedienelemente und die durch Pedale geregelte hydrostatische Kraftübertragung.

Diese Bedienungsanweisung ist ein wertvolles Dokument. Wenn Sie die darin enthaltenen Empfehlungen (zu Anwendung, Service, Wartung usw.) befolgen, erhöhen Sie die Lebensdauer des Gerätes und auch dessen Wiederverkaufswert ganz erheblich.

Falls Sie Ihren Rider einmal weiterverkaufen, übergeben Sie dem neuen Besitzer auch die Bedienungsanweisung.

Im letzten Kapitel der Bedienungsanweisung finden Sie ein Servicejournal. Nutzen Sie es zur sorgfältigen Dokumentation aller Servicemaßnahmen und Reparaturen. Ein gut geführtes Journal senkt die Servicekosten für die saisongebundene Wartung und erhöht den Wiederverkaufswert der Maschine. Legen Sie deshalb die Bedienungsanweisung bei, wenn Sie den Rider zum Service in der Werkstatt abliefern.

Fahren und Transport auf öffentlichen Straßen

Vor Fahrten und Transporten auf öffentlichen Straßen die geltenden Verkehrsvorschriften kontrollieren. Bei Transporten sind grundsätzlich zugelassene Spannvorrichtungen zu verwenden. Sicherstellen, dass die Maschine gut festgezurr ist.

Abschleppen

Falls Ihre Maschine mit einem hydrostatischen Getriebe ausgestattet ist, sollten Sie die Maschine nur über kurze Strecken und bei niedriger Geschwindigkeit schleppen lassen, da sonst die Gefahr eines Getriebeschadens besteht.

Das Getriebe muss beim Abschleppen ausgekuppelt werden. Anleitungen finden Sie unter der Überschrift „Bypassventile“.

Bestimmungsgemäßer Gebrauch

Der Aufsitzmäher ist zum Mähen von Gras auf offenen und ebenen Flächen entworfen. Zusätzlich ist vom Hersteller empfohlenes Zubehör erhältlich, mit dem die Anwendungsfläche vergrößert wird. Um weitere Informationen über erhältliches Zubehör zu erhalten, wenden Sie sich bitte an einen Verkäufer in Ihrer Nähe. Die Maschine darf nur mit dem durch den Hersteller empfohlenen Zubehör verwendet werden. Andere Verwendungsarten sind nicht zulässig. Die vom Hersteller angegebenen Betriebs-, Service- und Reparaturanweisungen müssen strikt eingehalten werden.

Diese Maschine darf nur von Personen benutzt, gewartet und repariert werden, die mit ihren speziellen Eigenschaften und den relevanten Sicherheitsvorschriften vertraut sind.

Die Unfallverhütungsvorschriften, alle sonstigen allgemein anerkannten Vorschriften über Sicherheit und Arbeitsmedizin sowie sämtliche Straßenverkehrsvorschriften sind jederzeit zu beachten.

Jegliche eigenmächtigen Modifikationen an dieser Maschine entheben den Hersteller aller Verantwortung für eventuelle Schäden oder Verletzungen.

Guter Service

Husqvarna bietet unseren Kunden weltweit den besten Support und einen herausragenden Service. So wurde Ihr Produkt vor der Lieferung z. B. von Ihrem Händler kontrolliert und eingestellt, siehe die Eintragung im Servicejournal dieser Bedienungsanweisung.

Bei Reparaturen ausschließlich Original-Ersatzteile verwenden. Bei Verwendung anderer Ersatzteile erlischt die Garantie.

Wenn Sie Ersatzteile benötigen oder Fragen zu Service, Garantie usw. haben, wenden Sie sich bitte an:

Diese Bedienungsanleitung gehört zur Maschine mit der Seriennummer:	Motor	Getriebe

Auf dem Typenschild des Aufsitzmähers stehen folgende Informationen:

- Typbezeichnung der Maschine.
- Typnummer des Herstellers.
- Seriennummer der Maschine.

Bei der Bestellung von Ersatzteilen Typenbezeichnung und Seriennummer angeben.

Servicejournal

Lieferservice

- 1 Batterie 4 Stunden mit max. 3 A laden.
- 2 Lenkrad, Sitz und ggf. sonstige Teile montieren.
- 3 Den Reifendruck überprüfen und anpassen (60 Kpa, 0,6 bar, 9 psi).
- 4 Prüfen, dass sich die korrekte Menge Öl im Motor befindet.
- 5 Vergewissern Sie sich, dass die Batterie angeschlossen ist.
- 6 Kraftstoff einfüllen und den Motor starten.
- 7 Kontrollieren, ob sich der Rider in Neutralstellung bewegt.
- 8 Kontrollieren:
 - Vorwärtsfahren.
 - Rückwärtsfahren.
 - Aktivieren der Messer.
 - Sicherheitsschalter im Sitz.
 - Sicherheitsschalter im Hubhebel.
 - Sicherheitsschalter für Handbremse.
 - Motordrehzahl überprüfen. Siehe das Kapitel Technische Daten.
- 9 Den Kunden über folgendes informieren:
 - Vorteile und Notwendigkeit, die Wartung gemäß Wartungsplan auszuführen.
 - Die Bedeutung von Service und Servicejournal für den Wiederverkaufswert.
 - Anwendungsbereich für BioClip.
 - Kaufvertrag ausfüllen etc.

Der Lieferservice wurde ausgeführt. Keine Anmerkungen. Bestätigt:

Datum, Zählerstellung, Stempel, Unterschrift

Nach den ersten 8 Betriebsstunden

- 1 Motoröl wechseln

SYMBOLERKLÄRUNG

Symbole

Diese Symbole sind auf dem Aufsitzmäher und in der Bedienungsanweisung zu sehen.

WARNUNG! Durch nachlässige oder falsche Handhabung können schwere Verletzungen oder tödliche Unfälle von Anwendern oder anderen Personen verursacht werden.

Lesen Sie die Bedienungsanweisung sorgfältig durch und machen Sie sich mit dem Inhalt vertraut, bevor Sie das Gerät benutzen.

Benutzen Sie immer:

- Einen zugelassenen Gehörschutz

Dieses Produkt stimmt mit den geltenden CE-Richtlinien überein.

Schnell

Langsam

Motor abstellen.

Choke.

Kraftstoff

Ölstand

Schnitthöhe

Rückwärts

Vorwärts

Zündung

Warnung: sich drehende Teile. Halten Sie Hände und Füße von der Gefahrenzone fern.

Einkuppeln



Auskuppeln

Feststellbremse

Bremse

Kupplung

Umweltbelastende Geräuschemissionen gemäß der Richtlinie der Europäischen Gemeinschaft. Die Emission des Gerätes ist im Kapitel Technische Daten und auf dem Geräteschild angegeben.

Rotierendes Schneidwerkzeug.

Halten Sie Hände oder Füße nicht unter das Mähdeck während der Motor läuft.

Den Aufsitzmäher niemals auf einem Gelände mit einer größeren Neigung als 10° fahren.

Der Aufsitzmäher darf niemals betrieben werden, wenn sich andere Personen, besonders Kinder, oder Haustiere in der Nähe aufhalten

Niemals Personen auf dem Aufsitzmäher oder auf Geräten befördern

Fahren Sie sehr langsam ohne Schneidwerk

Schauen Sie hinter sich, bevor und während Sie rückwärts fahren.

Passen Sie auf Ihre Hände und andere Körperteile auf, damit sie nicht zwischen dem Riemen und der Riemenscheibe verfangen und gequetscht werden.

Vor Reparatur oder Wartung den Motor abstellen und das Zündkabel lösen



SICHERHEITSVORSCHRIFTEN

Sicherheitsvorschriften

Diese Anweisungen dienen Ihrer Sicherheit. Lesen Sie sie sorgfältig durch.

Versichern Sie Ihren Aufsitzmäher

- Überprüfen Sie die Versicherung für Ihren neuen Aufsitzmäher.
- Sprechen Sie mit Ihrem Versicherungsunternehmen.
- Sie sollten eine umfassende Versicherung für Verkehr, Brand, Schaden, Diebstahl und Haftpflicht abgeschlossen haben.

Allgemeine Anwendung

- Lesen Sie alle Anweisungen in dieser Bedienungsanleitung und an der Maschine, bevor Sie sie starten. Vergewissern Sie sich, dass Sie sie verstehen und befolgen Sie die Anweisungen.



WARNUNG! Diese Maschine erzeugt beim Betrieb ein elektromagnetisches Feld. Dieses Feld kann sich unter bestimmten Bedingungen auf die Funktionsweise aktiver oder passiver medizinischer Implantate auswirken. Um die Gefahr für schwere oder tödliche Verletzungen auszuschließen, sollten Personen mit einem medizinischen Implantat vor der Nutzung dieser Maschine ihren Arzt und den Hersteller des Implantats konsultieren.

- Machen Sie sich mit der sicheren Anwendung der Maschine und Bedienelemente sowie mit dem schnellen Anhalten vertraut. Prägen Sie sich auch die Sicherheitsaufkleber gut ein.
- Die Maschine darf nur von Erwachsenen verwendet werden, die mit ihr vertraut sind.
- Sicherstellen, dass sich beim Starten des Motors, Einkuppeln des Antriebs oder Fahren niemand in der Nähe der Maschine befindet.
- Den Mähbereich von Gegenständen wie Steinen, Spielzeug, Drähten usw. säubern, die von den Messern erfasst und weggeschleudert werden können.



- Motor abstellen und einen Motorstart vor der Säuberung der Auswurfrinne verhindern.
- Auf den Auswurf achten und ihn nicht auf Personen richten.
- Motor abstellen und einen Motorstart vor der Reinigung des Schneidwerks verhindern.
- Nicht vergessen: Der Fahrer ist für Gefahren oder Unfälle verantwortlich.
- Niemals Mitfahrer mitnehmen. Die Maschine ist nur für die Benutzung durch eine Person zugelassen.



- Vor und während der Rückwärtsfahrt stets nach unten und hinten sehen. Große und kleine Hindernisse stets im Auge behalten.
- Vor Kurven abbremsen.
- Stellen Sie die Messer ab, wenn Sie nicht mähen.
- Fahren Sie vorsichtig um feste Gegenstände herum, damit die Messer nicht dagegen schlagen. Niemals über einen Fremdkörper fahren.



WARNUNG! Diese Maschine kann Hände und Füße abtrennen sowie Gegenstände wegschleudern. Die Nichtbeachtung der Sicherheitsvorschriften kann zu schweren Verletzungen führen.



WARNUNG! Motorabgase und einige ihrer Inhaltsstoffe sowie einige Maschinenteile enthalten oder emittieren Chemikalien, die Krebs, fetale Schädigungen oder andere Fortpflanzungsschäden verursachen können. Der Motor scheidet Kohlenmonoxid aus, ein farbloses, giftiges Gas. Die Maschine nicht in geschlossenen Räumen verwenden.

- Die Maschine nur bei Tageslicht oder bei sonstiger guter Beleuchtung benutzen. Die Maschine in sicherem Abstand von Löchern und anderen Unebenheiten im Gelände halten. Seien Sie anderen möglichen Gefahren gegenüber aufmerksam.
- Benutzen Sie die Maschine niemals, wenn Sie müde sind, Alkohol getrunken, Drogen oder Medikamente eingenommen haben, die Ihre Sehkraft, Ihr Urteilsvermögen oder Ihre Koordinierungsfähigkeit beeinträchtigen können.
- Auf den Verkehr achten, wenn Sie in der Nähe einer Straße arbeiten oder eine Fahrbahn überqueren.

SICHERHEITSVORSCHRIFTEN

- Niemals das Gerät unbeaufsichtigt mit laufendem Motor stehen lassen. Lassen Sie die Klängen immer zuerst zum Stillstand kommen, ziehen Sie die Handbremse, schalten Sie den Motor ab und ziehen dann den Schlüssel heraus, bevor Sie vom Gerät absteigen.
- Die Verwendung des Geräts bei schlechtem Wetter, u. a. bei Nebel, Regen, Nässe oder feuchter Umgebung, starkem Wind, großer Kälte, Gewittergefahr usw., sollte vermieden werden.
- Niemals Kinder oder andere Personen, die nicht mit der Handhabung der Maschine vertraut sind, die Maschine bedienen oder warten lassen. Örtliche Bestimmungen können das Alter des Benutzers einschränken.



WARNUNG! Bei der Benutzung des Gerätes muss die vorgeschriebene persönliche Schutzausrüstung angewendet werden. Die persönliche Schutzausrüstung beseitigt nicht die Unfallgefahr, begrenzt aber den Umfang der Verletzungen und Schäden. Bei der Wahl der Schutzausrüstung einen Fachhändler um Rat fragen.

- Gehörschutz benutzen, um die Gefahr von Hörschäden zu minimieren.



- Keine lose sitzende Kleidung tragen, die sich in sich bewegenden Teilen verfangen kann.
- Die Maschine niemals barfuß fahren. Stets Schutzschuhe oder Schutzstiefel tragen, am besten mit Stahlkappe.



- Sicherstellen, dass bei Arbeiten mit der Maschine ein Verbandskasten zur Hand ist.



Fahrt auf Abhängen

Das Fahren am Hang ist eine der Situationen, in der die Gefahr am größten ist, dass der Fahrer die Kontrolle verliert oder die Maschine umkippt, was schwere Verletzungen oder sogar tödliche Unfälle verursachen kann. Alle Hänge verlangen besondere Vorsicht. Wenn Sie nicht im Rückwärtsgang einen Hang hinauffahren können oder wenn Sie sich unsicher fühlen, dürfen Sie dort nicht mähen.

WICHTIGE INFORMATION

Niemals mit angehobenem Schneidwerk bergab fahren.

Vorgehensweise

- Hindernisse wie Steine, Äste usw. entfernen.
- Bergauf und bergab mähen, nie quer zum Hang.

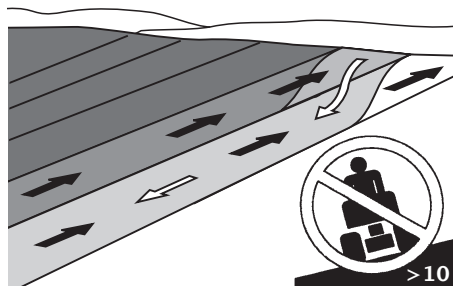

- Die Maschine niemals auf einem Gelände mit einer größeren Neigung als 10° fahren.
- Bei eventueller Zusatzausrüstung, die die Stabilität der Maschine verändern kann, ist besondere Vorsicht geboten.
- Vermeiden Sie, am Hang anzufahren oder anzuhalten. Wenn die Reifen durchrutschen, Messer abstellen und langsam bergab fahren.
- An Hängen stets langsam und gleichmäßig fahren.
- Keine abrupten Geschwindigkeits- oder Fahrleistungsänderungen vornehmen.
- Unnötige Kurvenfahrt am Hang vermeiden; ist dies dennoch erforderlich, möglichst langsam und stufenweise in Kurven bergab fahren. Langsam fahren. Kleine Lenkbewegungen ausführen.
- Auf Furchen, Gruben und Erhebungen achten und deren Überfahren vermeiden. In unebenem Gelände kann die Maschine leichter umkippen. Hohes Gras kann Hindernisse verbergen.

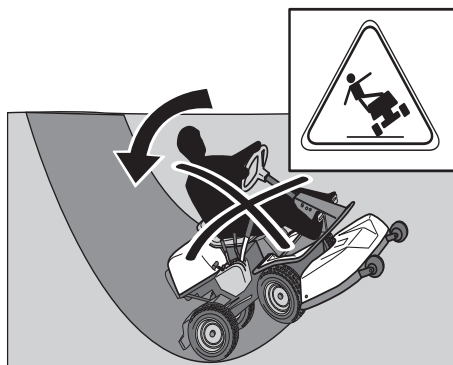

SICHERHEITSVORSCHRIFTEN

- Nicht in der Nähe von Kanten, Gräben oder Böschungen mähen. Die Maschine kann sich plötzlich überschlagen, wenn ein Rad über die Kante eines Abgrunds oder Grabens gerät oder eine Böschungskante nachgibt.
- Kein nasses Gras mähen. Es ist glatt und die Reifen können durchrutschen, so dass die Maschine ins Gleiten kommt.
- Versuchen Sie nicht, die Maschine durch Aufstemmen des Fußes auf den Erdboden zu stabilisieren.
- Zur Reinigung des Untergestells darf die Maschine niemals nah an eine Kante oder einen Graben gefahren werden.
- Beim Mähen von Büschen und anderem Material fernhalten, um Aufheizen zu vermeiden.
- Den Empfehlungen des Herstellers in Bezug auf Radgewichte oder Gegengewichte zur Erhöhung der Stabilität der Maschine folgen.

WICHTIGE INFORMATION

Radgewichte an den Hinterrädern werden beim Fahren am Hang empfohlen, um eine sicherere Lenkung und ein verbessertes Fahrvermögen zu erzielen. Fragen Sie Ihren Händler bezüglich der Verwendung von Radgewichten. Radgewichte können nicht bei AWD-Maschinen verwendet werden; Gegengewicht benutzen.

Kinder

- Tragische Unfälle können eintreffen, wenn der Fahrer nicht auf Kinder in der Nähe der Maschine achtet. Kinder sind oft neugierig und wollen sich Maschine und Mäharbeiten aus der Nähe ansehen. Niemals davon ausgehen, dass Kinder dort bleiben, wo Sie sie zuletzt gesehen haben.
- Kinder vom Mähbereich fern und unter sorgfältiger Aufsicht eines anderen Erwachsenen halten.
- Umsichtig arbeiten und die Maschine abstellen, wenn Kinder in den Arbeitsbereich kommen.
- Vor und während der Rückwärtsfahrt nach hinten und unten sehen und auf kleine Kinder achten.
- Kinder dürfen niemals mitfahren. Sie können herunterfallen und sich schwer verletzen oder die Bedienung der Maschine behindern.
- Niemals Kinder die Maschine bedienen lassen.

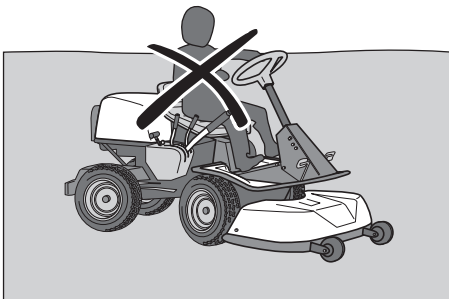

- Seien Sie besonders vorsichtig in der Nähe von Ecken, Büschen, Bäumen oder anderen Sichthindernissen.

Wartung

- Motor abstellen. Den Start durch Entfernen des Zündkabels von der Zündkerze oder Abziehen des Zündschlüssels verhindern, bevor Einstellungen oder Wartungsarbeiten ausgeführt werden.
- Nie im Haus tanken.



- Benzin und Benzindämpfe sind giftig und äußerst feuergefährlich. Beim Umgang mit Benzin besonders vorsichtig sein, da unachtsames Handeln Personenschäden oder Brände zur Folge haben kann.
- Den Kraftstoff nur in Behältern aufbewahren, die zu diesem Zweck zugelassen sind.
- Solange der Motor läuft, darf niemals der Tankdeckel abgenommen oder Kraftstoff nachgefüllt werden.
- Vor dem Nachfüllen von Kraftstoff den Motor abkühlen lassen. Nicht rauchen. Füllen Sie den Kraftstoff nicht in unmittelbarer Nähe von Funken oder offenen Flammen ein.
- Aus Umweltschutzgründen ist mit Öl, Ölfilter, Kraftstoff und Batterie sorgsam umzugehen. Die örtlichen Recyclingvorschriften befolgen.
- Elektrische Schläge können Verletzungen verursachen. Bei laufendem Motor keine Kabel berühren. Die Zündanlage nicht mit den Fingern testen.



WARNUNG! Motor und Abgasanlage werden während des Betriebs sehr heiß. Verbrennungsgefahr. Beim Mähen von Büschen und anderem Material fernhalten, um Aufheizen zu vermeiden.

- Undichtigkeiten in der Kraftstoffanlage sind zu beheben, bevor der Motor angelassen werden darf.
- Maschine und Kraftstoff so aufbewahren, dass keine Gefahr von Schäden durch austretenden Kraftstoff oder Kraftstoffdämpfe entstehen kann.
- Den Kraftstoffstand vor jedem Gebrauch prüfen und den Tank nicht ganz füllen, so dass sich der Kraftstoff ausdehnen kann; die Wärme des Motors und der Sonne können sonst zum Ausrinnen des Kraftstoffs führen.
- Überfüllen vermeiden. Wurde Benzin auf die Maschine verschüttet, abwischen und warten, bis es vollständig verdunstet ist, bevor der Motor gestartet wird. Wenn Benzin auf die Kleidung geraten ist, ist diese zu wechseln.
- Die Maschine abkühlen lassen, bevor Arbeiten im Motorraum ausgeführt werden.

SICHERHEITSVORSCHRIFTEN



WARNUNG! Die Batterie enthält Blei und Bleiverbindungen, Chemikalien, die Krebs, fetale Schädigungen oder andere Fortpflanzungsschäden verursachen können. Nach dem Kontakt mit der Batterie sind die Hände zu waschen.

- Beim Umgang mit der Batteriesäure ist sehr vorsichtig vorzugehen. Bei Hautkontakt kann die Säure schwere Verätzungen verursachen. Spritzer auf der Haut sofort mit viel Wasser abspülen.
- Säure in den Augen kann zum Erblinden führen. Sofort mindestens 20 Minuten lang mit reichlich Wasser ausspülen und sofort einen Arzt konsultieren.
- Vorsicht bei der Wartung der Batterie. In der Batterie bildet sich explosives Gas. Niemals die Batterie in der Nähe von offenem Feuer oder Funken warten oder während Sie rauchen. Die Batterie kann explodieren und schwere Verletzungen verursachen.

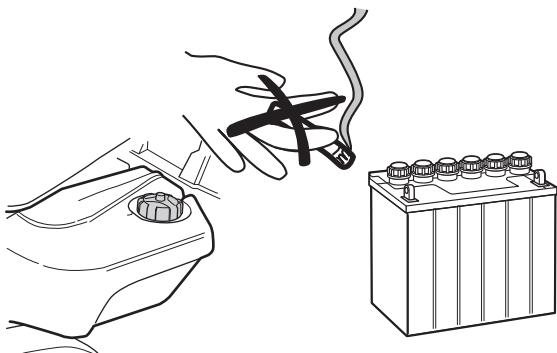

- Darauf achten, dass Schrauben und Muttern gut angezogen sind und die Ausrüstung sich in gutem Zustand befindet.
- Niemals die Sicherheitsvorrichtungen ändern. Regelmäßig prüfen, ob diese funktionieren. Die Maschine darf nicht mit defekten oder entfernten Schutzblechen, Schutzhauben, Sicherheitsschaltern oder anderen Sicherheitsvorrichtungen gefahren werden.
- Seien Sie sich der Verletzungsgefahr durch bewegliche oder heiße Komponenten bewusst, wenn der Motor mit geöffneter Motorhaube oder ausgebauten Schutzabdeckungen gestartet wird.
- Die Reglereinstellung nicht verändern. Beim Fahren mit zu hoher Drehzahl besteht die Gefahr von Maschinenschäden.
- Die Maschine niemals im Haus oder in mangelhaft belüfteten Räumen verwenden. Die Abgase enthalten Kohlenmonoxid, ein geruchloses, giftiges und lebensgefährliches Gas.

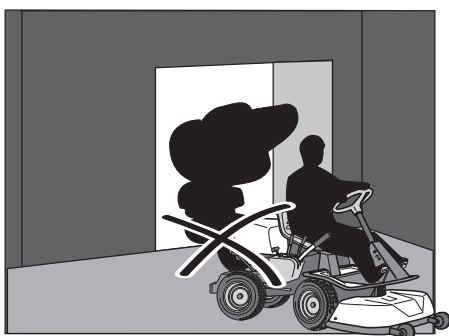

- Anhalten und die Ausrüstung prüfen, wenn Sie auf etwas auffahren. Bei Bedarf vor dem Start reparieren.
- Niemals Einstellungen bei laufendem Motor durchführen.
- Die Maschine ist nur mit der vom Hersteller gelieferten oder empfohlenen Ausrüstung geprüft und zugelassen.
- Die Klingen sind scharf und können Schnittverletzungen verursachen. Beim Umgang mit den Klingen diese unwickeln oder mit Schutzhandschuhen arbeiten.
- Die Funktion der Feststellbremse regelmäßig überprüfen. Bei Bedarf justieren bzw. warten.
- Die Brandgefahr reduzieren, indem die Maschine von Gras, Laub und anderem Schmutz gesäubert wird. Die Maschine abkühlen lassen, bevor sie in einem Raum abgestellt wird.

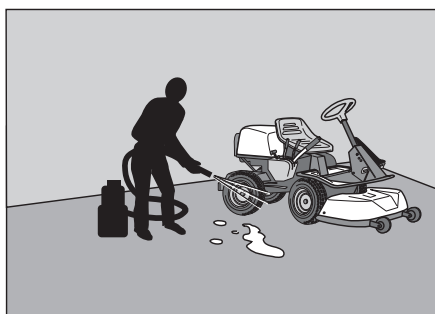

Transport

WICHTIGE INFORMATION

Die Feststellbremse reicht nicht aus, um die Maschine für den Transport zu sichern. Sicherstellen, dass die Maschine auf dem Transportfahrzeug gut festgespannt wird.

- Die Maschine ist schwer und kann ernsthafte Verletzungen verursachen. Beim Verladen oder Entladen auf/von einem Fahrzeug oder Anhänger ist besonders vorsichtig vorzugehen.
- Einen zugelassenen Anhänger zum Transport der Maschine verwenden. Feststellbremse anziehen, Kraftstoffzufuhr schließen und die Maschine mit zugelassenen Spannvorrichtungen wie z. B. Klemmband, Ketten oder Seilen für den Transport sichern.
- Die geltenden Verkehrsvorschriften überprüfen und befolgen, bevor die Maschine auf öffentlichen Straßen transportiert oder gefahren wird.

WAS IST WAS?

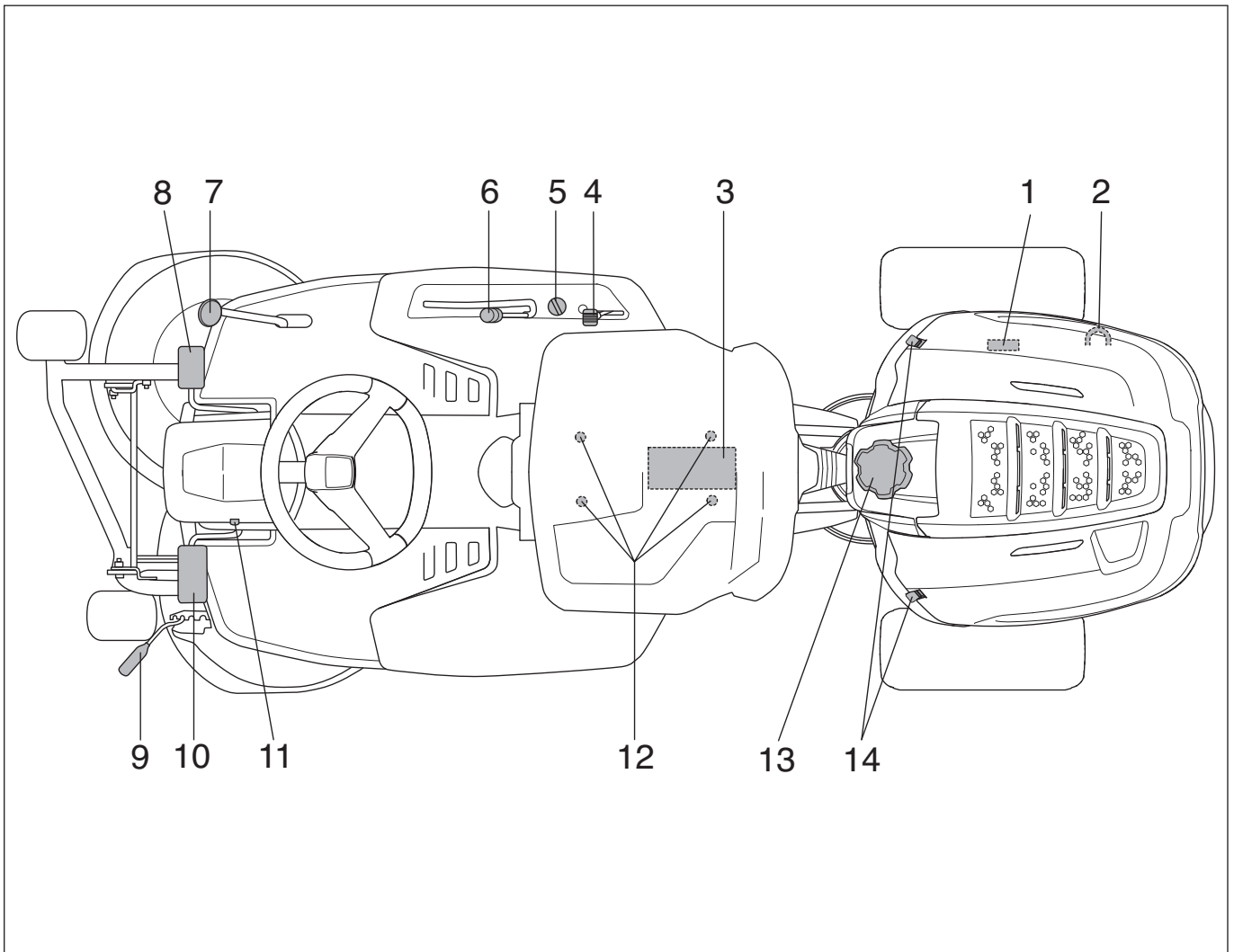

Lage der Bedienungselemente Rider 112C

- | | |
|---|--|
| 1 Produkt- und Seriennummernschild | 8 Geschwindigkeitsregler für Vorwärtsfahrt |
| 2 Hebel für Auskuppeln des Antriebes | 9 Hebel zur Schnitthöheneinstellung |
| 3 Batterie | 10 Feststellbremse |
| 4 Gashebel/Choke | 11 Sperrknopf für Feststellbremse |
| 5 Zündschloss | 12 Einstellen des Sitzes. |
| 6 Hubhebel für das Schneidwerk | 13 Kraftstofftankdeckel |
| 7 Geschwindigkeitsregler für Rückwärtsfahrt | 14 Haubenschloß |

WAS IST WAS?

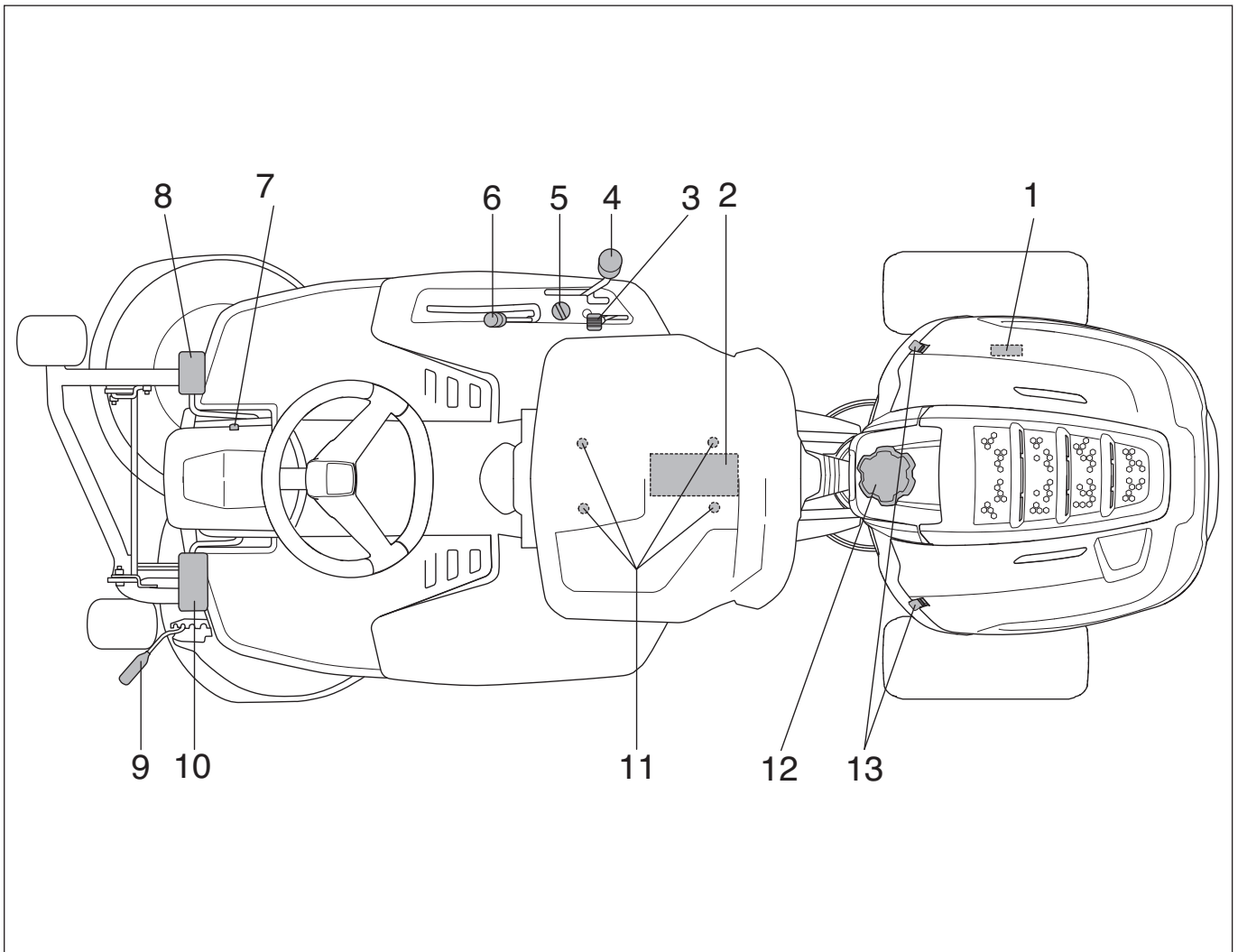

Lage der Bedienungselemente Rider 112C5

- | | | | |
|---|----------------------------------|----|-----------------------------------|
| 1 | Produkt- und Seriennummernschild | 8 | Feststellbremse |
| 2 | Batterie | 9 | Hebel zur Schnitthöheneinstellung |
| 3 | Gashebel/Choke | 10 | Kupplungspedal |
| 4 | Schalthebel | 11 | Einstellen des Sitzes. |
| 5 | Zündschloss | 12 | Kraftstofftankdeckel |
| 6 | Hubhebel für das Schneidwerk | 13 | Haubenschloß |
| 7 | Sperrknopf für Feststellbremse | | |

VORSTELLUNG

Vorstellung

Wir beglückwünschen Sie zu Ihrer Wahl eines ausgezeichneten Qualitätsproduktes, an dem Sie lange Freude haben werden.

Die Kraftübertragung wird mit einem hydrostatischen Getriebe gesteuert, das eine variable Drehzahl erlaubt.

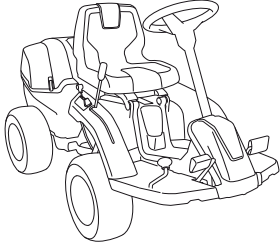

(Rider 112C)

Feststellbremse

Die Feststellbremse wird auf folgende Weise angesetzt:

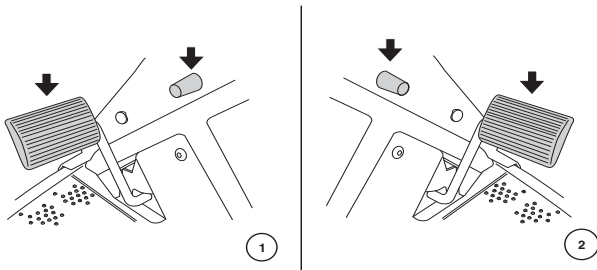

- 1 Feststellbremspedal betätigen.
- 2 Sperrknopf auf der Lenksäule eindrücken.
- 3 Sperrknopf gedrückt halten und Feststellbremspedal loslassen.

Beim **Rider 112C** befinden sich das Bremspedal und der Sperrknopf auf der linken Seite. (1)

Beim **Rider 112C5** befinden sich das Bremspedal und der Sperrknopf auf der rechten Seite. (2)

Die Sperre der Feststellbremse wird beim Betätigen des Bremspedals automatisch gelöst.

Gas- und Chokehebel

Mit dem Gashebel wird die Drehzahl des Motors und damit auch die Drehgeschwindigkeit der Messer geregelt.

Der Hebel wird auch zur Aktivierung der Chokefunktion verwendet. Bei Aktivierung der Chokefunktion erhält der Motor ein fetteres Kraftstoff-Luft-Gemisch, was den Kaltstart erleichtert.

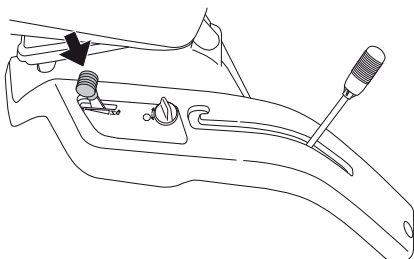

Geschwindigkeitsregler Rider 112C

Die Geschwindigkeit der Maschine wird stufenlos mit zwei Pedalen geregelt. Für die Vorwärtsfahrt ist das Pedal (1) anzuwenden, für die Rückwärtsfahrt das Pedal (2).

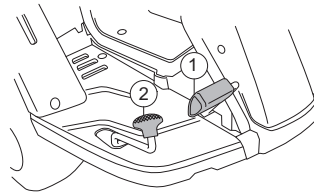

WARNUNG! Beim Mähen unter Büschen darauf achten, dass die Zweige nicht mit den Pedalen in Berührung kommen. Unerwünschte Bewegungen könnten die Folge sein.

Schneidwerk

Die Geräte sind mit einem Zweiklingen-Combi-Mähdeck ausgerüstet. Das Combi-Aggregat mit montiertem BioClip-Einsatz verteilt das fein geschnittene Mähgut als Dünger. Ohne BioClip-Einsatz arbeitet das Aggregat wie ein Schneidwerk mit Rückauswurf.

Hubhebel für das Schneidwerk

Der Hubhebel wird für das Umstellen des Schneidwerks in Transport- oder Mähstellung benutzt.

Wird der Hebel nach hinten gezogen, hebt sich das Schneidwerk, und die Messer bleiben automatisch stehen (Transportstellung).

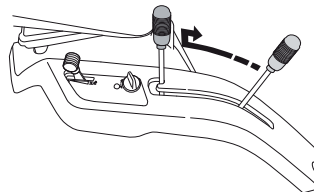

Wird der Hebel nach vorne gedrückt, so wird das Mähdeck gesenkt und die Klingen fangen automatisch an zu drehen (Mähstellung).

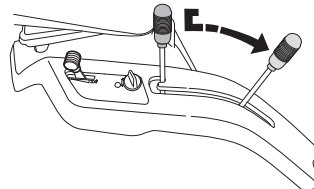

Der Hebel kann auch zur vorübergehenden Regelung der Mähhöhe, z. B. bei einer kleineren Erhöhung im Rasen, benutzt werden.

VORSTELLUNG

Hebel zur Schnitthöheneinstellung

Es stehen 5 Schnitthöhen (1-5) zur Auswahl, die mit dem Schnitthöhenjustierhebel eingestellt werden können.

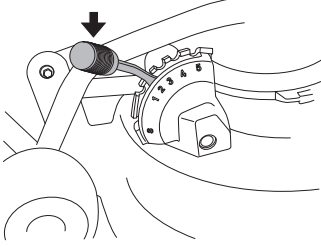

Das Schneidwerk vor dem Justieren der Höhe anheben.

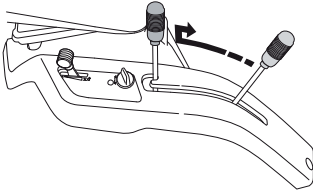

Sitz

Der Sitz ist an der Vorderkante angelenkt und kann nach vorn gekippt werden.

Der Sitz kann auch in Längsrichtung verstellt werden.

Die Schrauben unter dem Sitz lösen und auf die gewünschte Position einstellen.

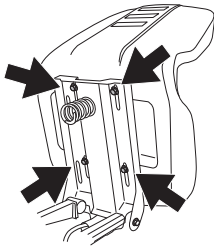

Tanken

Der Motor ist mit bleifreiem Benzin von mindestens 85 Oktan (ohne Ölbeimischung) zu betreiben. Auch umweltgerechtes Alkylatbenzin eignet sich sehr gut. Kein methanolhaltiges Benzin verwenden.

Den Tank nicht komplett füllen, sondern mindestens 2,5 cm (1") Ausdehnungsraum lassen.

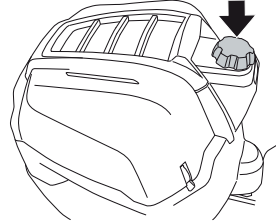

WARNUNG! Benzin ist sehr feuergefährlich. Umsichtig arbeiten und nur im Freien tanken (siehe Sicherheitsvorschriften).

WICHTIGE INFORMATION

Kraftstofftank nicht als Ablagefläche verwenden.

Auskupplungshebel (112C)

Damit der Aufsitzmäher mit abgestelltem Motor verfahren werden kann, muß der Auskupplungshebel herausgezogen werden. Die Hebel in ihre Endstellungen ziehen, keine Zwischenpositionen verwenden.

- Zum Auskuppeln des Antriebssystems den Hebel komplett herausziehen.

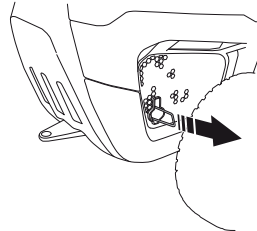

- Zum Einkuppeln des Antriebssystems den Hebel komplett eindrücken.

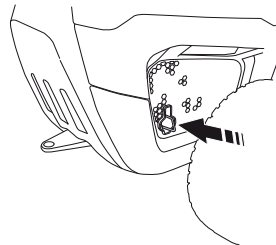

Vor dem Start

- Vor dem Start sind die Sicherheitsvorschriften und die Informationen bezüglich Lage und Funktion der Bedienelemente durchzulesen.
- Die täglichen Wartungsmaßnahmen gemäß Wartungsplan vor dem Start vornehmen.
- Den Sitz in die gewünschte Lage stellen.

WICHTIGE INFORMATION

Das Lufteinlassgitter im Motorgehäuse hinter dem Fahrersitz darf nicht durch z. B. Kleidungsstücke, Laub, Gras oder Schmutz blockiert sein.

Die Kühlung des Motors verschlechtert sich dadurch. Es besteht die Gefahr von schweren Motorschäden.

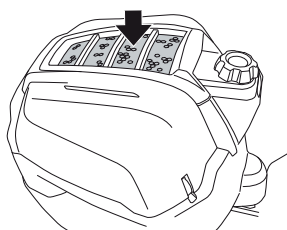

WICHTIGE INFORMATION

Schneiden Sie nicht, wenn sich der Schneidkopf in Wartungsposition befindet, um Schäden am Treibriemen zu vermeiden.



WARNUNG! Nehmen Sie keine Änderungen an den Sicherheitsvorrichtungen der Maschine vor. Überprüfen Sie regelmäßig ihre Funktionsfähigkeit.

- Steine und andere feste Gegenstände im Rasen sind zu kennzeichnen, um Auffahren zu vermeiden.
- Vermeiden Sie, einen nassen Rasen zu mähen.
- Beginnen Sie mit einer hohen Mähhöhe und senken Sie diese, bis das gewünschte Mähergebnis erzielt ist.
- Optimale Mähergebnisse werden bei der höchstzulässigen Motordrehzahl (schnelle Klängenrotation; siehe technische Daten) und bei langsamer Geschwindigkeit (langsame Bewegung des Schneidwerks) erzielt. Wenn das Gras nicht zu lang und zu dicht ist, kann die Fahrgeschwindigkeit allmählich erhöht werden, ohne dass das Mähergebnis merkbar schlechter wird.
- Den schönsten Rasen erhält man, wenn man oft mäht. Das Mähen erfolgt dadurch gleichmäßiger und das Mähgut wird gleichmäßiger auf der Rasenfläche verteilt. Der Zeitaufwand wird insgesamt nicht größer, da man beim Mähen ohne schlechteres Mähergebnis schneller fahren kann.
- Bei der Verwendung der BioClip-Funktion ist es besonders wichtig, dass die Mähintervalle nicht zu lang sind.

- Die Unterseite des Schneidwerks nach jeder Anwendung mit Wasser abspülen, jedoch keinen Hochdruckreiniger verwenden. Hierfür das Schneidwerk in Servicestellung bringen.

Kontrolle der Sicherheitseinrichtungen

Der Aufsitzmäher ist mit Sicherheitseinrichtungen ausgestattet, die ein Anlassen oder Fahren des Mähers unter folgenden Voraussetzungen verhindern.

Der Motor kann nur unter folgenden Bedingungen gestartet werden:

- Das Mähdeck ist angehoben und die Handbremse ist angezogen.

Der Motor sollte sich abstellen, wenn:

- Das Mähdeck ist abgesenkt und der Fahrer steht von seinem Sitz auf.
- Das Mähdeck befindet sich in angehobener Position, die Handbremse ist nicht angezogen und der Fahrer steht von seinem Sitz auf.

Überprüfen Sie das Sicherheitssystem täglich, indem Sie versuchen, den Motor zu starten, wenn eine der oben genannten Bedingungen nicht erfüllt ist. Verändern Sie die Bedingungen, und versuchen Sie es erneut.



WARNUNG! Nehmen Sie keinerlei Änderungen an den Sicherheitsvorrichtungen vor. Kontrollieren Sie regelmäßig deren einwandfreie Funktionsweise. Die Maschine darf nicht mit defekten Schutzvorrichtungen bzw. ohne eingebaute Schutzvorrichtungen betrieben werden.

Motor anlassen

- 1 **Für Rider 112C** Darauf achten, dass der Auskupplungshebel eingedrückt ist. (Schalter in Betriebsstellung)

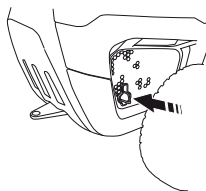

- 2 Zum Anheben des Schneidwerks den Hebel bis in die Sperrstellung zurückziehen.

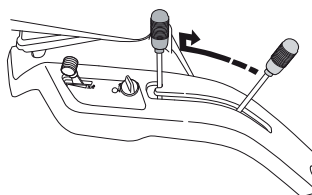

Fahrbetrieb

3 Feststellbremse aktivieren. Wie folgt vorgehen:

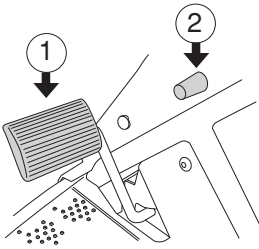

- Feststellbremspedal herunterdrücken (1).
- Sperrknopf (2) an der Lenksäule eindrücken.
- Sperrknopf gedrückt halten und Bremspedal loslassen.

Die Sperre der Feststellbremse wird beim Betätigen des Bremspedals automatisch gelöst.

Beim **Rider 112C5** befinden sich das Bremspedal und der Sperrknopf auf der rechten Seite. Der Motor kann nur gestartet werden, wenn die Feststellbremse gedrückt wird.

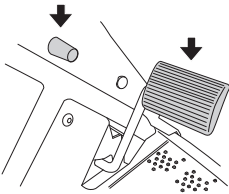

4 Für **Rider 112C5**

Schalthebel in Position 'N' bringen (Neutralstellung).

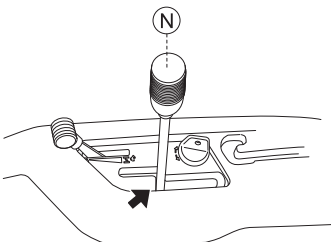

Bei kaltem Motor:

5 Gashebel in Position 3 führen (Chokeposition). In dieser Position erhält der Motor ein fetteres Gemisch, das den Start des Motors erleichtert.

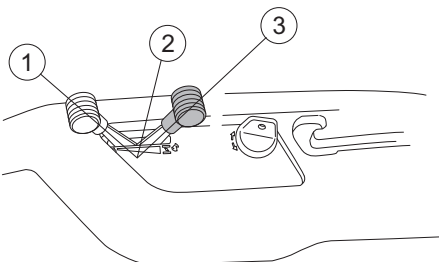

Bei warmem Motor:

6 Gashebel zwischen Position 1 und 2 stellen.

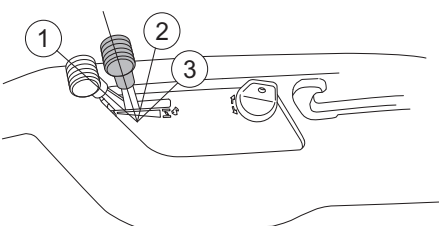

7 Zündschlüssel in Startstellung drehen.

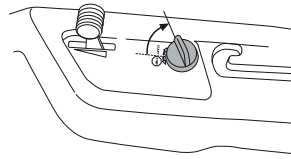

WICHTIGE INFORMATION

Wenn der Motor nicht anspringt, ist vor dem nächsten Startversuch etwa 15 Sekunden abzuwarten. Springt der Motor nicht an, ist vor dem nächsten Startversuch ca. 1 Min. zu warten.

8 Nach Anspringen des Motors den Zündschlüssel sofort in die Ausgangslage zurückfedern lassen.

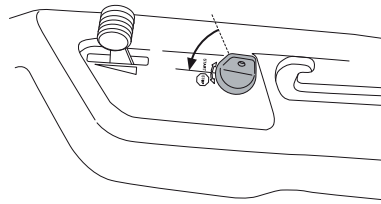

9 Schieben Sie den Chokehebel nach dem Start des Motors langsam nach hinten. Den Motor 3-5 Minuten bei mittleren Drehzahlen (Halbgas) laufen lassen, bevor er stark belastet wird.

10 Die gewünschte Drehzahl mit dem Gashebel einstellen.



WARNUNG! Den Motor niemals in geschlossenen oder schlecht belüfteten Räumen laufen lassen. Motorabgase enthalten giftiges Kohlenmonoxid.

Motor mit schwacher Batterie starten

Falls die Batterie zum Anlassen des Motors zu schwach ist, muss sie wieder geladen werden. Batterie 4 Stunden mit max. 3 A laden.

Wenn die Batterie vollständig aufgeladen ist, schließen Sie das rote Kabel an den PLUSPOL (+) der Batterie und das schwarze Kabel an den MINUSPOL (-) an. Stellen Sie sicher, dass das rote (+) Kabel hinter das schwarze (-) Kabel gezogen wird.

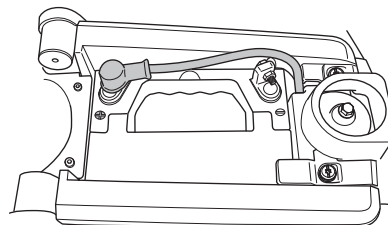

Falls ein Notstart mit Startkabeln erforderlich ist, wie folgt vorgehen:

WICHTIGE INFORMATION Ihr Rasenmäher hat eine 12-V-Anlage mit negativer Masse. Das andere Fahrzeug muss deshalb auch eine 12-V-Anlage mit negativer Masse haben. Nicht die Mähbatterie für den Start anderer Fahrzeuge benutzen.

Anschluss der Startkabel

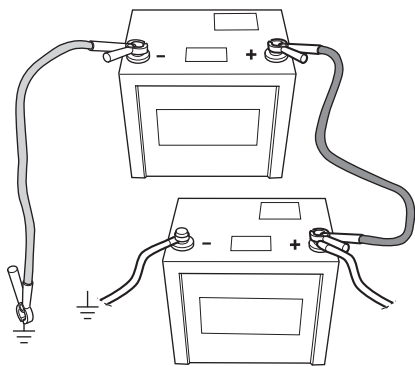

WARNUNG! Schließen Sie niemals den Minuspol der vollständig geladenen Batterie an den Minuspol der entladenen Batterie oder in dessen Nähe an. Wasserstoffgas kann vorhanden sein und explodieren.

- Die beiden Enden des roten Kabels an den PLUS-Pol (+) an jeder Batterie anschließen und sorgfältig darauf achten, dass kein Ende am Rahmen kurzgeschlossen wird.

Das eine Ende des schwarzen Kabels an den MINUS-Pol (-) an der voll geladenen Batterie anschließen.

- Das andere Ende des schwarzen Kabels an eine gute RAHMENMASSE anschließen, in angemessenem Abstand von Kraftstofftank und Batterie.

Die Kabel in umgekehrter Reihenfolge wieder abtrennen.

- Das SCHWARZE Kabel zuerst vom Rahmen und dann von der voll geladenen Batterie abnehmen.
- Dann das ROTE Kabel von beiden Batterien abnehmen.

WICHTIGE INFORMATION Benutzen Sie niemals ein Schnellladegerät oder ähnliche Starthilfen. Verwenden Sie ausschließlich herkömmliche Ladegeräte. Trennen Sie vor dem Anlassen des Motors immer die Verbindung zum Ladegerät. Verwenden Sie niemals so genannte Schnellladegeräte oder ähnliche Starthilfen. Diese erhöhen meist nur die Stromspannung (anstelle der Stromstärke), um die benötigte Energie zum Starten des Motors zu gewährleisten. Die erhöhte Stromspannung kann zu Schäden im elektrischen System führen.

Betrieb des Aufsitzmähers

- 1 **Rider 112C** Zum Lösen der Feststellbremse erst das Feststellbremspedal betätigen und dann wieder loslassen.

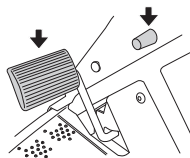

Vorsichtig eines der Pedale betätigen, bis die gewünschte Geschwindigkeit erhalten wird. Für die Vorwärtsfahrt ist das Pedal (1) anzuwenden, für die Rückwärtsfahrt das Pedal (2).

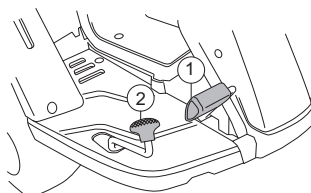

Beim **Rider 112C5** befinden sich das Bremspedal und der Sperrknopf auf der rechten Seite. Zum Lösen der Feststellbremse erst das Feststellbremspedal betätigen und dann wieder loslassen.

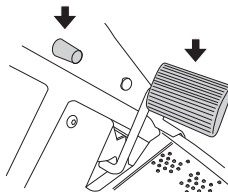

Für **Rider 112C5** Motor auskuppeln und gewünschten Gang einlegen.

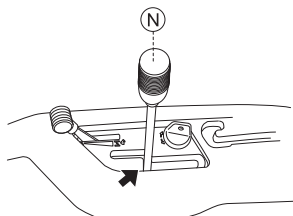

- Zum Mähen Gang 1-4 verwenden
- Zum Transport Gang 4-5 verwenden

Auskuppelungspedal vorsichtig loslassen.

Der Start kann unabhängig vom eingelegten Gang erfolgen.

WICHTIGE INFORMATION

Ist die Maschine in Bewegung, darf nicht zwischen den Vorwärtsgängen geschaltet werden.

Bei jedem Schalten muss der Motor ausgekuppelt werden.

Die Maschine vor dem Schalten zwischen Vorwärts- und Rückwärtsgang anhalten, sonst kann ein Getriebschaden entstehen.

Niemals einen Gang mit Gewalt einlegen. Lässt sich ein Gang nicht gleich einlegen, das Kupplungspedal loslassen und wieder betätigen. Danach erneut versuchen, den Gang einzulegen.

- 2 Gewünschte Schnitthöhe (1-5) mit dem Schnitthöhenjustierhebel einstellen.

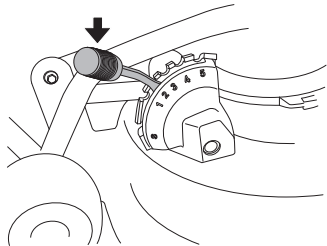

Um eine gleichmäßige Schnitthöhe zu erzielen, ist es wichtig, dass der Luftdruck in den beiden Vorderrädern gleich ist. Siehe Abschnitt „Technische Daten“ („Technical data“).

- 3 Schneidwerk absenken.

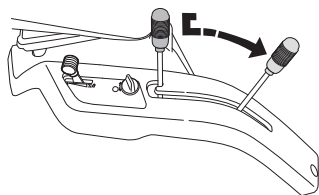

WICHTIGE INFORMATION

Die Haltbarkeit der Antriebsriemen erhöht sich erheblich, wenn der Motor beim Einschalten des Messer nur mit geringer Drehzahl läuft. Daher sollte erst dann Vollgas gegeben werden, wenn das Schneidwerk in Mähstellung herabgekippt wurde.

Anfahren am Hang, Handschaltgetriebe (112C5)

- 1 Feststellbremspedal betätigen.
- 2 Gashebel auf Vollgas schieben.
- 3 Motor auskuppeln und 1. Gang einlegen.
- 4 Feststellbremse vorsichtig loslassen.

Motor abstellen

Parken Sie die Maschine stets auf einer ebenen Oberfläche und schalten Sie den Motor AUS.

Leerlaufahrt über längere Zeit ist zu vermeiden, da ansonsten ein Belag auf den Zündkerzen entstehen kann.

Rider 112C

- 1 Zum Anheben des Schneidwerks den Hebel bis in die Sperrstellung zurückziehen.

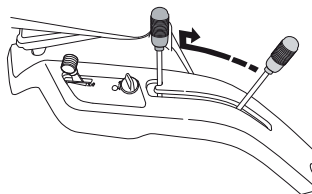

Den Gashebel zurückziehen und den Motor mindestens 30 Sekunden lang im Leerlauf drehen lassen.

- 2 Zündschlüssel auf "STOP" drehen.
- 3 Steht der Aufsitzmäher still, Feststellbremse gedrückt halten und Sperrknopf drücken.

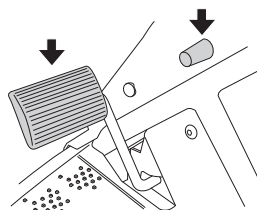

Rider 112C5

- 1 Zum Anheben des Schneidwerks den Hebel bis in die Sperrstellung zurückziehen.

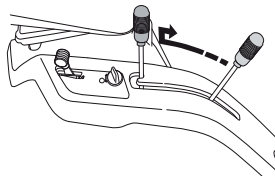

- 2 Gashebel zurückziehen und Schalthebel auf die Neutralstellung "N" bringen. Zündschlüssel auf "STOP" drehen.
- 3 Steht der Aufsitzmäher still, Feststellbremse gedrückt halten und Sperrknopf drücken.

Wartung

Wartungsplan

Nachstehend sind die einzelnen Wartungsmaßnahmen und die Abstände, in denen sie am Aufsitzmäher vorzunehmen sind, zusammengestellt. Wartungsmaßnahmen, die nicht in dieser Bedienungsanleitung beschrieben sind, sind einer autorisierten Servicewerkstatt zu überlassen.

Wartung	Tägliche Wartung vor dem Start	Mind. jedes Jahr	Wartungsintervalle in Stunden			
			25	50	100	200
Reinigung	X					
Ölstand im Motor prüfen	X					
Kühlflutteinlass des Motors überprüfen	X					
Lenkregelzüge prüfen	X					
Bremsen prüfen	X					
Batterie prüfen	X					
Sicherheitsvorrichtungen prüfen	X					
Schrauben und Muttern prüfen	O					
Auf eventuell vorhandenen Kraftstoff- und Ölaustritt kontrollieren.	O					
Um den Schalldämpfer reinigen.	O					
Motoröl wechseln ¹⁾			X	X		
Schneidwerk überprüfen			X			
Luftdruck der Reifen prüfen.			X			
Gelenke und Wellen schmieren ³⁾			X			
Keilriemen prüfen			O			
Gasregelzug prüfen und einstellen				X		
Luftfilter austauschen ²⁾ .					X	
Kraftstofffilter austauschen					X	
Zündkerze austauschen.					X	
Kraftstoffschlauch überprüfen. Bei Bedarf austauschen. ⁴⁾		O				

¹⁾Erster Wechsel nach 8 Betriebsstunden. Beim Betrieb unter schwerer Belastung oder bei hohen Umgebungstemperaturen alle 25 Std. wechseln. ²⁾Unter staubigen Bedingungen sind Reinigung und Austausch öfter vorzunehmen. ³⁾Bei täglicher Benutzung sollte der Aufsitzmäher zweimal pro Woche geschmiert werden. ⁴⁾Dies ist von einer Vertragswerkstatt auszuführen.

X = In dieser Bedienungsanleitung beschrieben

O = Nicht in dieser Bedienungsanleitung beschrieben



WARNUNG! An Motor oder Schneidwerk dürfen Servicemaßnahmen nur dann vorgenommen werden, wenn:

Der Motor abgestellt wurde.

Der Zündschlüssel herausgezogen wurde.

Zündkabel von Zündkerze abgezogen

Die Feststellbremse betätigt wurde.

Das Schneidwerk ausgekoppelt wurde.

Reinigung

Das Gerät sofort nach der Benutzung reinigen. Es ist viel einfacher, die Mähgutreste abzuspülen, bevor sie antrocknen.



WICHTIGE INFORMATION Parken Sie die Maschine vor der Durchführung von Wartungsarbeiten stets auf einer ebenen Oberfläche und schalten Sie den Motor AUS.

Ölreste lassen sich mit Kaltentfetter lösen. Eine dünne Schicht aufsprühen.

Mit normalem Wasserleitungsdruck abspülen.

Den Strahl nicht auf Elektroteile oder Lager richten.

Keine heißen Flächen wie Motor und Abgasanlage besprühen.

Die Unterseite des Schneidwerks nach jeder Anwendung mit Wasser abspülen, jedoch keinen Hochdruckreiniger verwenden.

Nach dem Reinigen empfiehlt es sich, den Motor anzulassen und das Schneidwerk eine Weile zu fahren, damit eventuelle Wasserrückstände herausbefördert werden.

Ggf. die Maschine nach dem Reinigen schmieren. Am besten noch eine zusätzliche Schicht Schmiermittel auftragen, wenn die Lager mit Entfetter oder Wasserstrahl behandelt wurden.

WICHTIGE INFORMATION Nicht mit Hochdruck- oder Dampfwäsche behandeln.

Dabei besteht nämlich die Gefahr, dass Wasser in Lager und Elektroanschlüsse gelangt. Das kann zu Rostbildung mit anschließenden Betriebsstörungen führen. Zusätze in Form von Reinigungsmitteln verschlimmern die Schäden meist noch.

Abdeckungen des Aufsitzmähers ausbauen

Motorhaube

Bei aufgeklappter Motorhaube ist der Motor für Servicearbeiten zugänglich.

Schnappverschlüsse (ein Verschluss an jeder Seite) lösen und Abdeckung nach hinten klappen.

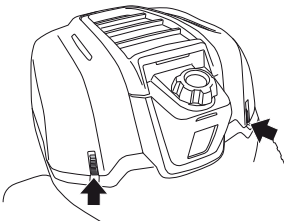

Riemenabdeckung

Lösen Sie die Klammer und entfernen Sie die Riemenabdeckung.

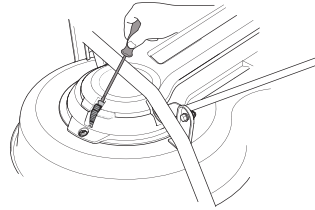

Lenkseilzüge prüfen und einstellen

Die Lenkung wird mit Seilzügen betätigt. Diese können sich nach einiger Zeit gedehnt haben, wodurch sich die Lenkeinstellung ändert.

Die Lenkung ist auf folgende Weise zu prüfen und einzustellen:

- 1 Schrauben lösen und Rahmenblech abnehmen. 3 Schrauben vorne und 2 unter dem Sitz.

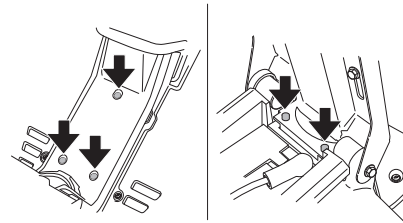

- 2 Die Spannung der Steuerseilzüge prüfen, indem diese bei den Pfeilen zusammengeklammt werden, siehe Bild.

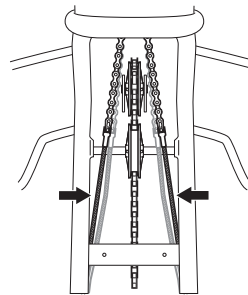

- 3 Bei Bedarf können die Seilzüge durch Anziehen der Stellmutter an jeder Seite des Lenkkranzes gespannt werden. Die Seilzüge nicht zu fest spannen, sie sollen nur straff am Lenkkranz anliegen.

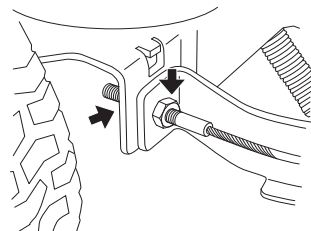

Mit z. B. einem Schraubenschlüssel den Seilzug gegenhalten, sodass er sich nicht verdreht.

Wird nur die eine Seite gespannt, kann sich die mittlere Stellung des Lenkrads ändern.

Nach der Einstellung die Seilspannung nochmals prüfen, siehe Punkt 2.

Wartung

Prüfen Sie die Feststellbremse

Maschine am Hang in eine leicht geneigte Stellung bringen, Auskupplungshebel herausziehen, Bremse aktivieren und prüfen, ob sie richtig eingestellt ist.

Die Bremse muss nachjustiert werden, wenn die Maschine nicht stillsteht.

Bremseneinstellung (112C)

- 1 Entfernen Sie die links seitliche Abdeckung auf der Rückseite Körper mit 1 Schrauben.

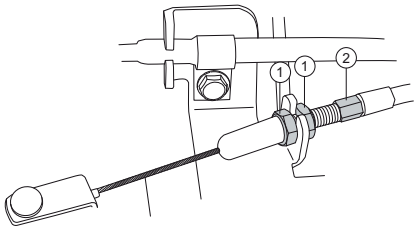
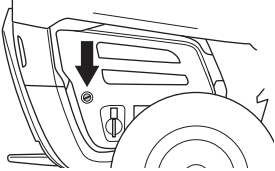

- 2 Sicherungsmuttern (1) lösen.
- 3 Seilzug mit der Stellschraube (2) spannen, bis kein Spiel mehr vorhanden ist.
- 4 Die Sicherungsmuttern (1) nach der Einstellung anziehen.

Bremseneinstellung (112C5)

- 1 Entfernen Sie die links seitliche Abdeckung auf der Rückseite Körper mit 1 Schrauben.

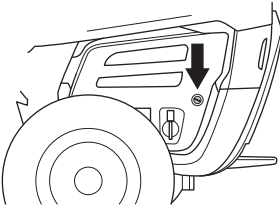

- 2 Sicherungsmuttern (1) lösen.

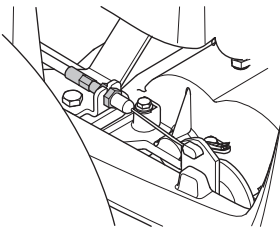

- 3 Seilzug mit der Stellschraube (2) spannen, bis kein Spiel mehr vorhanden ist.
- 4 Die Sicherungsmuttern (1) nach der Einstellung anziehen.

Justieren des Kupplungsdrachts (112C5)

- 1 Entfernen Sie beide seitlichen Abdeckungen an der hinteren Körper.
- 2 Sicherungsmuttern (1) lösen.
- 3 Seilzug mit der Stellschraube (2) spannen, bis kein Spiel mehr vorhanden ist.
- 4 Die Sicherungsmuttern (1) nach der Einstellung anziehen.

Justierung des Gaszugs

Spricht der Motor beim Gasgeben nicht an, raucht er schwarz oder wird die Höchstdrehzahl nicht erreicht, ist eventuell eine Einstellung des Gaszugs erforderlich.

- 1 Die Spanschraube des Mantels lösen und den Chokeregelzug auf vollen Choke schieben.

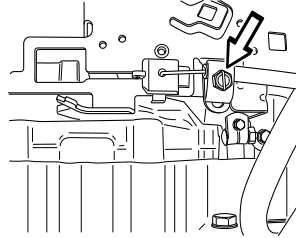

- 2 Den Mantel des Chokeregelzugs ganz nach rechts ziehen und die Spanschraube festziehen.

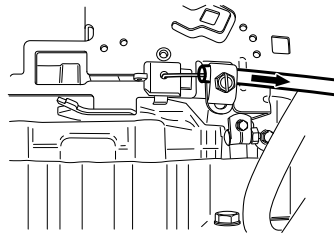

- 3 Gashebel auf Vollgas zurückziehen und sicherstellen, dass der Choke nicht mehr betätigt ist.

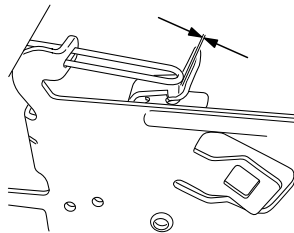

Luftfilter wechseln

Wenn der Motor einen schwachen Eindruck macht oder unregelmäßig läuft, kann dies an einem verstopften Luftfilter liegen. Daher ist es wichtig, den Luftfilter regelmäßig auszutauschen (siehe 'Wartung/Wartungsplan' bezüglich des korrekten Intervalls).

Beim Austausch des Luftfilters folgendermaßen vorgehen:

- 1 Motorhaube hochklappen.
- 2 Die beiden Knöpfe an der Oberseite des Luftfilterdeckels lösen und den Deckel entfernen.

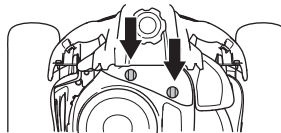

- 3 Luftfilterabdeckung entfernen.
- 4 Die Luftfilterpatrone aus dem Lüftergehäuse herausheben.

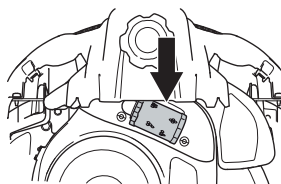

Wartung

WICHTIGE INFORMATION

Zur Reinigung des Papierfilters keine Druckluft verwenden.
Papierfilter nicht einölen. Sie sind trocken zu montieren.

- 5 Den Filter auf den Luftschlauch schieben.

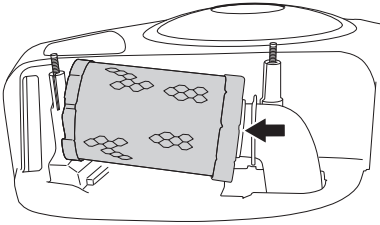

- 6 Den Filtereinsatz in Position drücken.

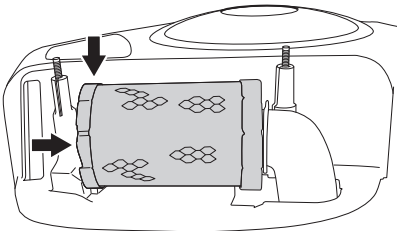

- 7 Luftfilterdeckel montieren.

Kraftstoff-Filter austauschen

Das Kraftstoff-Filter in der Leitung alle 100 Stunden (einmal je Saison) oder, wenn es verstopft ist, öfter auswechseln.

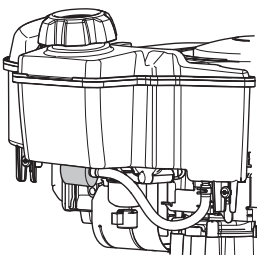

Filter wie folgt austauschen:

- 1 Motorhaube öffnen.
- 2 Schrauben der Schutzabdeckung abschrauben und Abdeckung entfernen.

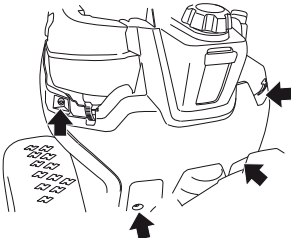

- 3 Schlauchschellen vom Filter weg versetzen. Eine Flachzange anwenden.
- 4 Filter von den Schlauchenden abziehen.
- 5 Das neue Filter in die Schlauchenden drücken. Zur Erleichterung der Montage können die Filterenden bei Bedarf mit Seifenlösung befeuchtet werden.
- 6 Schlauchschellen zum Filter zurückschieben und festziehen.

Reifendruck prüfen

Der Luftdruck der Reifen muss für alle Räder 60 kPa / 0,6 bar / 8,7 PSI betragen. Um die Antriebsleistung zu verbessern, kann der Luftdruck der Hinterreifen auf 40 kPa/0,4 bar/6 PSI gesenkt werden.

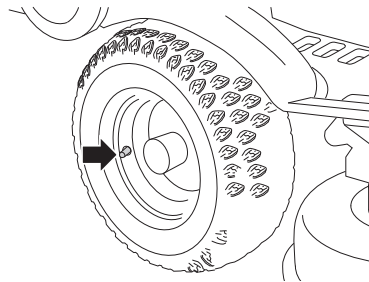

WICHTIGE INFORMATION Unterschiedlicher Luftdruck in den Vorderreifen führt dazu, dass die Messer das Gras nicht gleichmäßig schneiden.

Zündanlage

Der Motor hat eine elektronische Zündung. Wartungsarbeiten sind nur an der Zündkerze notwendig.

Empfohlene Zündkerzen, siehe Technische Daten.

WICHTIGE INFORMATION

Eine falsche Zündkerze kann den Motor beschädigen.

Zündkerzen austauschen

- 1 Ziehen Sie den Zündkabelschuh ab und reinigen Sie den Bereich um die Zündkerze.
- 2 Die Zündkerze mit einem 5/8" (16 mm) Zündkerzenschlüssel entfernen.
- 3 Prüfen Sie die Zündkerze. Erneuern Sie die Zündkerze, wenn die Elektroden heruntergebrannt sind oder wenn der Isolator gesprungen oder beschädigt ist. Reinigen Sie die Zündkerze bei Bedarf mit einer Stahlbürste.
- 4 Messen Sie den Elektrodenabstand mit einer Drahtlehre. Der Abstand muss bei 0,75 mm/0,030" liegen. Korrigieren Sie den Abstand bei Bedarf durch Biegen der Seitenelektrode.
- 5 Schrauben Sie die Zündkerze wieder von Hand ein, um eine Beschädigung des Gewindes zu vermeiden.

WICHTIGE INFORMATION

Zu wenig angezogene Zündkerzen können Überhitzungen und Motorschäden verursachen. Zu stark angezogene Zündkerzen können die Gewinde im Zylinderkopf beschädigen.

- 6 Liegt die Zündkerze am Sitz an, ist sie mit einem Zündkerzenschlüssel anzuziehen. Zündkerze anziehen, sodass die Scheibe zusammengedrückt wird. Eine gebrauchte Zündkerze muss 1/8 Umdrehung über den Sitz hinaus festgezogen werden. Eine neue Zündkerze muss 1/4 Umdrehung über den Sitz hinaus festgezogen werden.
- 7 Bringen Sie den Zündkabelschuh wieder an.

WICHTIGE INFORMATION

Den Motor nicht bei entferntem Zündstift oder abgetrenntem Zündkabel durchdrehen.

Wartung

Sicherungen

Die Hauptsicherung wird in einem abnehmbaren Halter hinter der Batterie unter der Schutzabdeckung platziert.

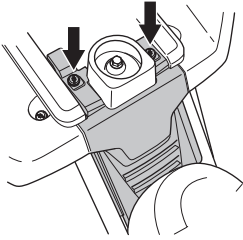

Typ: Flachstift 15 A.

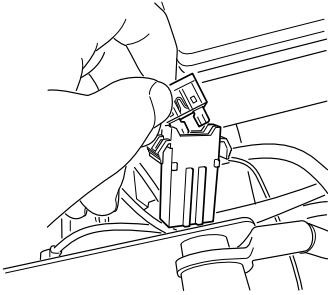

Verwenden Sie beim Ersetzen keinen anderen Sicherungstyp.

Eine ausgelöste Sicherung ist am abgebrannten Bügel zu erkennen. Beim Austausch die Sicherung aus dem Halter ziehen.

Die Sicherung schützt die elektrische Anlage. Löst sie kurze Zeit nach dem Austausch wieder aus, liegt dies an einem Kurzschluss, der vor der erneuten Inbetriebnahme der Maschine zu beheben ist.

Kontrolle der Sicherheitseinrichtungen



WARNUNG! Nehmen Sie keinerlei Änderungen an den Sicherheitsvorrichtungen vor. Kontrollieren Sie regelmäßig deren einwandfreie Funktionsweise. Die Maschine darf nicht mit defekten Schutzvorrichtungen bzw. ohne eingebaute Schutzvorrichtungen betrieben werden.

Der Aufsitzmäher ist mit Sicherheitseinrichtungen ausgestattet, die ein Anlassen oder Fahren des Mähers unter folgenden Voraussetzungen verhindern.

Der Motor kann nur unter folgenden Bedingungen gestartet werden:

- Das Mähdeck ist angehoben und die Handbremse ist angezogen.

Der Motor sollte sich abstellen, wenn:

- Das Mähdeck ist abgesenkt und der Fahrer steht von seinem Sitz auf.
- Das Mähdeck befindet sich in angehobener Position, die Handbremse ist nicht angezogen und der Fahrer steht von seinem Sitz auf.

Überprüfen Sie das Sicherheitssystem täglich, indem Sie versuchen, den Motor zu starten, wenn eine der oben genannten Bedingungen nicht erfüllt ist. Verändern Sie die Bedingungen, und versuchen Sie es erneut.

Kontrolle des Kühllufteinlasses des Motors

Das Luftpfeinlassgitter in der Motorhaube hinter dem Fahrersitz reinigen.

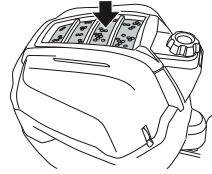

Motorhaube hochklappen.

Sicherstellen, dass sich kein Gras, Laub oder Schmutz im Luftpfeinlass des Motors befindet.

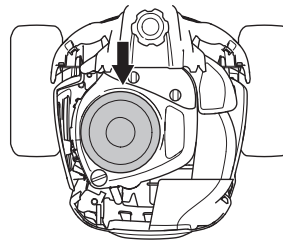

Bei verstopftem Luftpfeinlassgitter, Luftleitweg oder Kühlluftfeinlass verschlechtert sich die Kühlung des Motors, was zu Schäden am Motor führen kann.



WARNUNG! Der Kühlluftfeinlass dreht sich bei laufendem Motor. Finger schützen.

Service-Stellung des Schneidwerkes

Zur Erleichterung der Reinigungs- und Wartungsarbeiten kann das Mähdeck entfernt werden.

WICHTIGE INFORMATION

Schneiden Sie nicht, wenn sich der Schneidkopf in Wartungsposition befindet, um Schäden am Treibriemen zu vermeiden.



WARNUNG! Die Feder äußerst vorsichtig behandeln. Beim Einbau des Schneidwerkes eine Schutzbrille tragen.

So wird das Mähdeck abgenommen:

- 1 Die Maschine in eine horizontale Stellung bringen.
- 2 Feststellbremse betätigen und sichern.

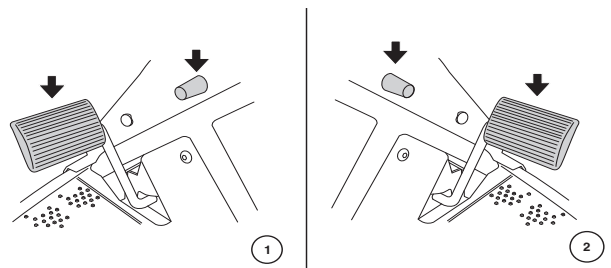

- 3 Beim **Rider 112C** befinden sich das Bremspedal und der Sperrknopf auf der linken Seite. (1) Beim **Rider 112C5** befinden sich das Bremspedal und der Sperrknopf auf der rechten Seite. (2)

Wartung

- 4 Stellen Sie sicher, dass sich der Hebel zum Einstellen der Schnitthöhe in der Position S befindet.

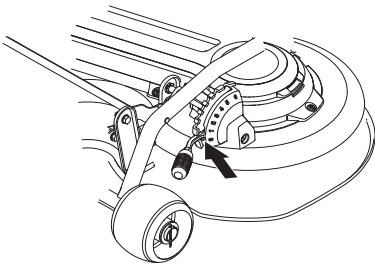

- 5 Hubhebel in Mähstellung bringen.

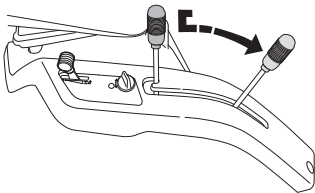

- 6 Lösen Sie die Klammer und entfernen Sie die Riemensabdeckung.

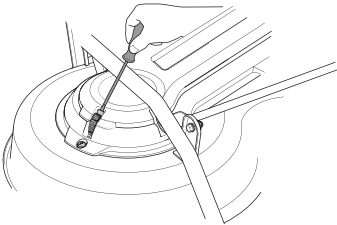

- 7 Die Feder der Spannrolle des Antriebsriemens lösen.

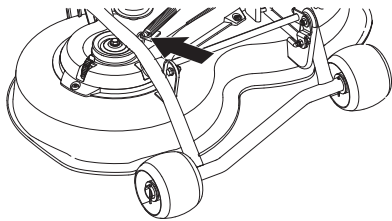

- 8 Antriebsriemen abnehmen.

- 9 Rohrleitungsstruktur des Mähdecks herausziehen.

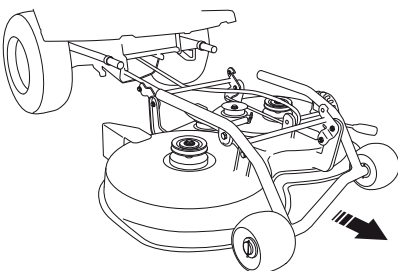

- 10 Mähdeck abnehmen und an das Gerät bzw. an eine Wand anlehnen.

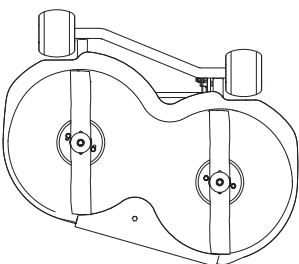

Montage der Schneidausrüstung

- 1 Mähdeck eindrücken und dabei die Führungsbolzen in die Nut des Deckrahmens einschieben, einen Führungsbolzen pro Seite.

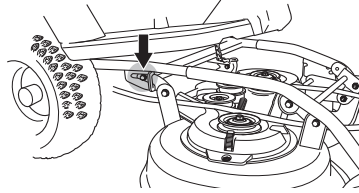

- 2 Mähdeckrohr mit dem Rohr des Deckrahmens verbinden.

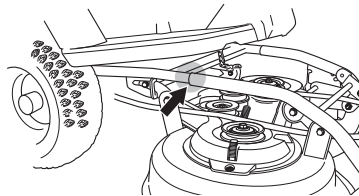

- 3 Greifen Sie die Vorderkante des Mähdecks und führen Sie sie dann ein.

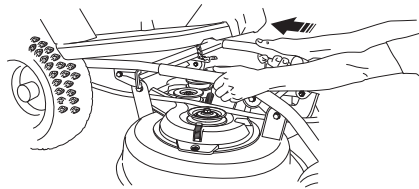

- 4 Deck solange hineindrücken, bis die Rohre den Boden berühren.

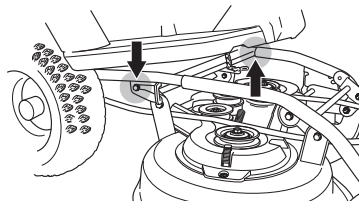

- 5 Riemen gemäß der Abbildung setzen.

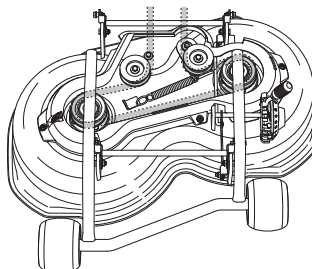

- 6 Riemen mit dem Riemenspanner spannen.

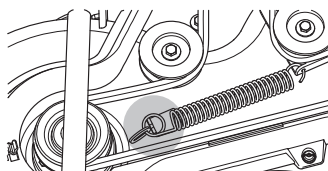

- 7 Installieren Sie den Gürtel Abdeckung.

- 8 Schnitthöhe auf eine Position zwischen 1 und 5 einstellen.

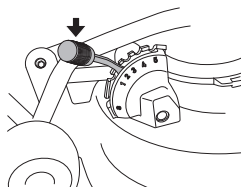

Kontrolle der Messer

Zur Optimierung des Schneidergebnisses müssen die Messer unbeschädigt und gut geschliffen sein.

Sicherstellen, dass die Befestigungsschrauben der Messer angezogen sind.

- Das Schneidwerk in die Servicestellung bringen, siehe Serviceposition des Schneidwerks.

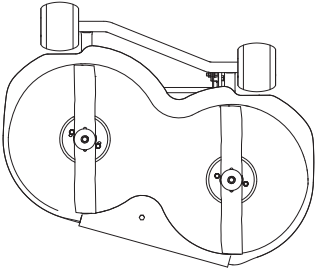

Nach dem Schleifen sind die Messer auszuwuchten.

Beim Aufprall auf Hindernisse, durch die ein weiteres Arbeiten verhindert wird, sollten die beschädigten Messer ausgetauscht werden.

WICHTIGE INFORMATION Sind eine oder mehrere Klingen durch eine Beschädigung oder aufgrund schlechter Auswuchtung nach dem Schärfen aus dem Gleichgewicht geraten, kann dies zu Vibrationen in der Maschine führen.

Austausch der Klingen

- Das Schneidwerk in die Servicestellung bringen, siehe Serviceposition des Schneidwerks.
- Entfernen Sie den Bolzen aus dem Geräterahmen.

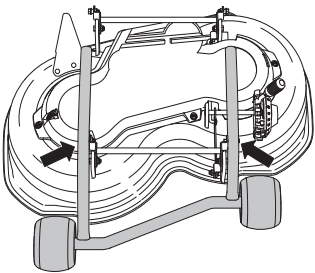

- Die Klinge mit einem Holzklötzchen feststellen. Die Klingenschraube lösen und die Klingenschraube, Scheibe und Klinge entfernen.

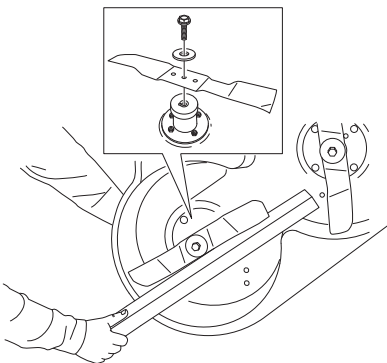

- Der Einbau erfolgt in umgekehrter Reihenfolge.

- Die Klinge ist mit den abgewinkelten Enden nach oben in Richtung Abdeckung anzubringen.

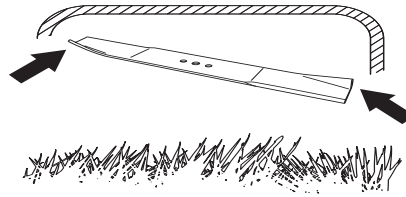

- Anzugsmoment 45-50 Nm (4,5-5 kpm/32-36 lbf).



WICHTIGE INFORMATION Gehen Sie stets mit Vorsicht und Vernunft vor. Vermeiden Sie Situationen, für die Sie sich nicht ausreichend qualifiziert fühlen. Falls Sie sich auch nach dem Lesen dieser Anweisungen nicht über die richtige Vorgehensweise im Klaren sind, sollten Sie einen Fachmann zu Rate ziehen, bevor Sie fortfahren. Wenden Sie sich bitte an einen autorisierten Servicehändler.

Es sind stets Original-Ersatzteile zu verwenden. Weitere Informationen finden Sie im Abschnitt „Technische Daten“.

Entfernung des BioClip-Einsatzes

Um bei einem Combi Deck von der BioClip-Funktion auf Mähdeck mit Rückauswurf umzustellen, muss die BioClip-Verschlusskappe entfernt werden. Diese ist unter der Maschine mit Schrauben befestigt.

- 1 Das Schneidwerk in die Servicestellung bringen, siehe Serviceposition des Schneidwerks.
- 2 Schrauben zur Befestigung der Verschlusskappe lösen und Kappe entfernen.

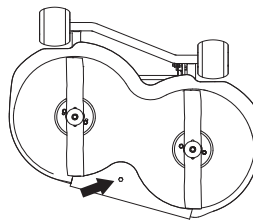

- 3 Schneidwerk montieren.
- 4 BioClip-Verschlusskappe in umgekehrter Reihenfolge einbauen.

Schmierung

Kontrolle des Ölstands im Motor

Ölstand im Motor bei waagrecht stehendem Aufsitzmäher und abgestelltem Motor prüfen.

Motorhaube hochklappen.

Messstab lösen, herausziehen und abwischen.

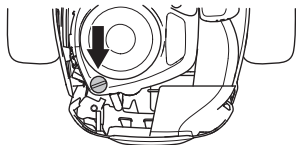

Der Messstab muss **ganz eingeschraubt sein**

Messstab herausziehen und Ölstand ablesen.

Der Ölstand muss zwischen den Markierungen auf dem Messstab liegen.

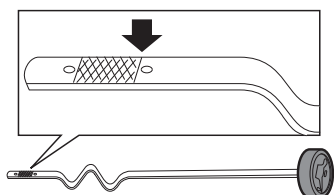

Das Öl wird durch die Öffnung nachgefüllt, in der der Messstab sitzt.

Öltank langsam mit Öl füllen. Vor dem Starten des Motors Messstab gut anziehen. Motor starten und ca. 30 s im Leerlauf laufen lassen. Motor abstellen. 30 s warten und Ölstand prüfen. Gegebenenfalls so befüllen, dass der Ölstand der oberen Markierung des Messstabs entspricht.

In erster Linie synthetisches Motoröl Klasse SJ-CF 5W/30 oder 10W/30 für alle Temperaturbereiche verwenden. Mineralöl SAE30, Klasse SF-CC eignet sich für Temperaturen > +5 °C (40 °F)

Niemals verschiedene Ölsorten mischen.

Wechseln des Motoröls

Das Motoröl ist erstmalig nach 8 Betriebsstunden zu wechseln. Danach ist das Öl alle 50 Betriebsstunden auszuwechseln.

Beim Betrieb unter schwerer Belastung oder bei hohen Umgebungstemperaturen alle 25 Std. wechseln.



WARNUNG! Das Motoröl kann sehr heiß sein, wenn es sofort nach dem Abstellen des Motors abgelassen wird. Deshalb den Motor zuerst etwas abkühlen lassen.

- 1 Einen Behälter unter die linke Ablassschraube des Motors stellen.
- 2 Messstab entfernen. Die Ablassschraube auf der linken Seite des Motors entfernen.

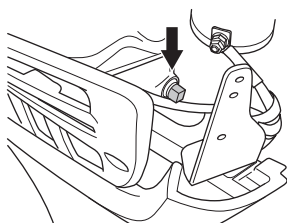

- 3 Öl in den Behälter laufen lassen.
- 4 Ablassschraube anbringen und anziehen.
- 5 Öltank langsam mit Öl füllen. Das Öl wird durch die Öffnung nachgefüllt, in der der Messstab sitzt. Füllanweisungen siehe 'Kontrolle des Ölstands im Motor'.
- 6 Motor warmfahren und sicherstellen, dass an der Ölablassschraube keine Leckage auftritt.

WICHTIGE INFORMATION

Gebrauchtes Motoröl, Frostschutzmittel etc. ist gesundheitsschädlich und darf nicht im Freien oder auf dem Boden entsorgt werden. Es sollte immer in einer Werkstatt oder einer geeigneten Beseitigungsanlage entsorgt werden.

Vermeiden Sie Hautkontakt mit Altöl. Ölspritzer mit Seife und Wasser abwaschen.

Schmierung der Vorderradlager

- 1 Die Kunststoffabdeckung über der Radmitte entfernen.

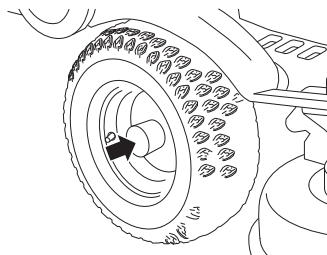

- 2 Sicherungsring und Scheibe von der Vorderradachse entfernen.
- 3 Rad abheben.
- 4 Achszapfen mit Molybdädisulfidfett* schmieren.
- 5 Der Einbau erfolgt in umgekehrter Reihenfolge.

WICHTIGE INFORMATION

Prüfen, dass der Sicherungsring richtig in der Nut liegt.

Allgemeine Schmierung

Alle Gelenke und Lager sind bei der Herstellung mit Molybdädisulfidfett geschmiert worden. Mit Fett des gleichen Typs* nachschmieren. Die Steuer- und Bedienseilzüge mit Motoröl schmieren.

Diese Schmierung regelmäßig ausführen.

*Fett bekannter Marken (Kraftstofffirmen usw.) ist üblicherweise von guter Qualität. Die wichtigste Eigenschaft des Fetts ist der gute Korrosionsschutz.

Störungssuchplan

Störung	Ursache
Der Motor springt nicht an	Nicht genug Kraftstoff im Tank
	Zündkerze defekt
	Zündkabel defekt.
	Schmutz in Vergaser oder Kraftstoffleitung
	Der Anlasser dreht den Motor nicht durch
	Sicherheitsschalter fehlerhaft
Der Anlasser dreht den Motor nicht durch	Batterie leer
	Schlechter Kontakt an den Kabelanschlüssen der Batteriepole
	Hubhebel für Schneidwerk in falscher Stellung
	Hauptsicherung durchgebrannt.
	Zündschloß defekt
	Bremse nicht aktiviert.
	Startmotor defekt
Der Motor läuft ungleichmäßig	Zündkerze defekt
	Vergaser falsch eingestellt
	Luftfilter verstopft
	Kraftstofftanklüftung verstopft
	Zünderstellung fehlerhaft
	Schmutz in Vergaser oder Kraftstoffleitung
	Drosselung oder falsch eingestelltes Gaskabel
Der Motor macht einen schwachen Eindruck	Luftfilter verstopft
	Zündkerze defekt
	Schmutz in Vergaser oder Kraftstoffleitung
	Vergaser falsch eingestellt
	Drosselung oder falsch eingestelltes Gaskabel
Der Motor wird überhitzt	Motor überlastet
	Zündkerze defekt
	Lufteinlaß oder Kühlrippen verstopft
	Lüfter beschädigt
	Zu wenig oder kein Öl im Motor
	Zündschloß fehlerhaft
Batterie wird nicht geladen	Eine oder mehrere Zellen beschädigt
	Schlechter Kontakt an den Kabelanschlüssen der Batteriepole
Aufsitzmäher vibriert	Messer sind lose
	Motor ist lose
	Ein Messer oder mehrere Messer nicht richtig ausgewuchtet, Ursache Beschädigung oder schlechte Auswuchtung nach Schliff
Ungleichmäßiges Mähergebnis	Messer sind stumpf
	Langes oder nasses Gras
	Schneidwerk schräg eingestellt
	Grasansammlung unter der Haube
	Verschiedener Luftdruck in den Reifen auf der rechten und der linken Seite
	Zu hohe Fahrgeschwindigkeit
	Zu niedrige Motordrehzahl
	Antriebsriemen rutscht durch

Aufbewahrung für den Winter

Nach dem Ende der Mähseason sollte der Aufsitzmäher sofort für die Winterverwahrung in Ordnung gebracht werden. Dies gilt auch, wenn die Maschine länger als 30 Tage nicht angewendet wird. Kraftstoff, der länger (30 Tage oder mehr) im Tank verbleibt, kann klebrige Ablagerungen haben, die den Vergaser verstopfen und die Funktion des Motors stören können.

Ein Kraftstoffstabilisator ist eine mögliche Alternative zur Vermeidung klebriger Ablagerungen während der Verwahrung. Bei der Anwendung von Alkylatbenzin braucht kein Stabilisator zugesetzt zu werden, da dieser Kraftstoff stabil ist. Hingegen ist zu vermeiden, zwischen Standard- und Alkylatbenzin zu wechseln, da empfindliche Gummiteile härten können. Der Stabilisator wird im Tank oder im Kraftstoffkanister zugesetzt. Es ist stets das Mischungsverhältnis anzuwenden, das vom Hersteller des Stabilisators vorgeschrieben wird. Nach dem Zusatz von Stabilisator den Motor mindestens zehn Minuten lang laufen lassen, so dass der Stabilisator den Vergaser erreicht. Den Kraftstofftank und den Vergaser nicht leeren, wenn Stabilisator zugesetzt ist.



WARNUNG! Lagern Sie niemals eine Maschine mit Kraftstoff im Tank in Innenräumen oder Räumen mit unzureichender Belüftung, in denen Benzindämpfe in Kontakt mit offenem Feuer, Funken, einer Zündflamme oder einem Kontrolllämpchen (Boiler, Warmwasserspeicher, Wäschetrockner) kommen können. Den Kraftstoff äußerst vorsichtig behandeln. Kraftstoff ist sehr leicht entzündbar und kann bei fahrlässiger Handhabung schwere Personen- und Objektschäden verursachen. Kraftstoff im Freien und fern von offener Flamme in einen zugelassenen Behälter ablassen. Verwenden Sie niemals Benzin zur Reinigung. Reinigen Sie statt dessen mit Entfettungsmittel und warmem Wasser.

Für die Verwahrung des Aufsitzmähers sind folgende Maßnahmen zu treffen:

- 1 Den Aufsitzmäher gut säubern, besonders die Unterseite des Schneidwerks. Lackschäden sind auszubessern, um Rostangriffe zu vermeiden.
- 2 Den Aufsitzmäher auf verschlissene oder beschädigte Teile prüfen, evtl. lose Schrauben und Muttern anziehen.
- 3 Öl im Motor auswechseln, Altöl entsorgen.
- 4 Kraftstoffbehälter entleeren. Motor anlassen und fahren, bis auch der Vergaser ganz leer ist.
- 5 Zündkerzen ausbauen und etwa einen Esslöffel Motoröl in jeden Zylinder füllen. Drehen Sie den Zündschlüssel für einige Sekunden in die Startposition, um das Öl zu verteilen, und schrauben Sie anschließend die Öffnung wieder zu.
- 6 Alle Schmiernippel, Gelenke und Wellen schmieren.
- 7 Batterie ausbauen. Batterie säubern, aufladen und kühl verwahren.
- 8 Aufsitzmäher sauber und trocken verwahren und mit einer Schutzabdeckung versehen.

Schutz

Zum Schutz der Maschine bei Verwahrung oder Transport ist eine Schutzhaube erhältlich. Bitten Sie Ihren Fachhändler um eine Vorführung.

Service

Die Nebensaison ist der beste Zeitpunkt, um Servicearbeiten oder eine Inspektion der Maschine durchzuführen und so eine hohe Funktionssicherheit während der Hauptsaison sicherzustellen.

Bei der Bestellung von Ersatzteilen sind das Einkaufsjahr des Aufsitzmähers sowie seine Modell-, Typen- und Seriennummer anzugeben.

Es sind stets Original-Ersatzteile zu verwenden.

Eine alljährliche Inspektion in einer autorisierten Kundendienstwerkstatt ist die beste Garantie für einwandfreies Funktionieren des Aufsitzmähers in der nächsten Saison.

TECHNISCHE DATEN

	Rider 112C5	Rider 112C
Abmessungen		
Länge ohne Schneidwerk, mm/ft	1781/5.84	1781/5.84
Länge mit Schneidwerk, mm/ft	2100/6.89	2100/6.89
Breite ohne Schneidwerk, mm/ft	797/2.61	793/2.60
Breite mit Schneidwerk, mm/ft	883/2.90	883/2.90
Höhe, mm/ft	1084/3.56	1084/3.56
Maschine ohne Schneideinheit, mit leeren Tanks, kg/lb	154/340	154/340
Radstand, mm/ft	800/2.62	800/2.62
Reifengröße	155/50-8	155/50-8
Reifendruck hinten und vorn, kPa / bar / PSI	60 (0,6/8,5)	60 (0,6/8,5)
Höchstzulässige Neigung	10°	10°
Motor		
Fabrikat/Modell	Briggs & Stratton/3115	Briggs & Stratton/3115
Nennleistung des Motors, kW (siehe Anmerkung 1)	6,4	6,4
Hubraum, cm ³ /cu.in	344/21	344/21
Max. Motordrehzahl, U/min	3000 ± 100	3000 ± 100
Kraftstoff, niedrigste Oktanzahl bleifrei	85	85
Kraftstofftank, Volumen, Liter	4	4
Öl, Klasse SJ-CF	SAE 10W/30	SAE 10W/30
Öltank, Volumen, Liter/USqt	1,4/1,5	1,4/1,5
Starten	Elektrostart	Elektrostart
Elektrische Anlage		
Typ	12 V, minusgeerdet	12 V, minusgeerdet
Batterie	12 V, 20 Ah	12 V, 20 Ah
Zündkerze	Champion XC92YC	Champion XC92YC
Elektrodenabstand, mm/inch	0,75/0,030	0,75/0,030
Hauptsicherung	Flachstift 15 A.	Flachstift 15 A.
Geräuschemissionen und Mähbreite (ver la nota 2)		
Gemessene Schallleistung dB(A)	99	99
Garantierte Schallleistung dB(A)	100	100
Mähbreite, cm/inch	85/33,5	85/33,5
Lautstärke (siehe Anmerkung 3)		
Schalldruckpegel am Ohr des Benutzers, dB(A)	85	85
Vibrationspegel (siehe Anmerkung 4)		
Vibrationspegel am Lenkrad, m/s ²	1,6	1,6
Vibrationspegel am Sitz, m/s ²	0,7	0,7
Getriebe		
Fabrikat	Peerless MST205	Tuff Torq T36P
Öl, Klasse SF-CC	SAE 80W/90	SAE 10W/30
Anzahl der Vorwärtsgänge	5	-
Anzahl der Rückwärtsgänge	1	-
Geschwindigkeit vorwärts, km/h	0-8	0-8
Geschwindigkeit rückwärts, km/h	0-3	0-8
Schneidwerk		
Typ	Combi-Aggregat	Combi-Aggregat

Anmerkung 1: Die Nennleistung der Maschine ist die durchschnittlich nach SAE-Standard J1349/ISO1585 gemessene Nettoleistung einer typischen Produktionsmaschine, die (bei einer bestimmten Drehzahl) an das Maschinenmodell abgegeben wird. Maschinen für die Massenproduktion können von diesem Wert abweichen. Die tatsächliche Ausgangsleistung für die an der Endmaschine installierte Maschine hängt von der Betriebsgeschwindigkeit, den Umweltbedingungen und anderen Werten ab.

Anmerkung 2: Umweltbelastende Geräuschemission gemessen als Schallleistung (L_{WA}) gemäß EG-Richtlinie 2000/14/EG.

Anmerkung 3: Schalldruckpegel gemäß ISO 5395. Berichten zufolge liegt der Schalldruckpegel normalerweise bei einer Ausbreitungsklasse (standardmäßige Ausbreitung) von 1,2 dB (A).

Anmerkung 4: Vibrationspegel gemäß ISO 5395. Berichten zufolge liegt der Vibrationspegel normalerweise bei einer Ausbreitungsklasse (Standardabweichung) von 0,2 m/s² (Lenkrad) und 0,8 m/s² (Sitz).

TECHNISCHE DATEN

Schneidwerk	Combi-Aggregat
Mähbreite, mm/inch	85/33,5
Schnitthöhen, 5 Positionen, mm/Zoll	25-70 / 1-2 3/4
Messer	
Teilenummer	5810835-01
Messerlänge, mm/inch	430/17

WICHTIGE INFORMATION Wenn dieses Produkt ausgedient hat und nicht mehr angewendet wird, geben Sie es bitte bei Ihrem Fachhändler oder einer anderen Entsorgungsstelle zum Recycling ab.

WICHTIGE INFORMATION Zur Einführung von Verbesserungen sind Änderungen der technischen Daten und der Ausführung ohne besondere Mitteilung vorbehalten. Rechtliche Ansprüche als Folge von Informationen in dieser Bedienungsanweisung werden niemals anerkannt, unabhängig von dem Anlass, aus dem sie erhoben werden. Für Reparaturen sind nur Originalteile anzuwenden. Wenn andere Teile angewendet werden, verliert die Garantie ihre Gültigkeit.

EG-Konformitätserklärung (nur für Europa)

Husqvarna AB, SE-561 82 Huskvarna, Schweden, Tel.: +46-36-146500, versichert hiermit, dass Husqvarna Rider 112C and Rider 112C5 ab den Seriennummern des Baujahrs 2014 (die Jahreszahl wird im Klartext auf dem Typenschild angegeben, mitsamt einer nachfolgenden Seriennummer) den Vorschriften folgender RICHTLINIE DES RATES entspricht:

vom 17. Mai 2006 „Maschinen-Richtlinie **2006/42/EG**.

vom 26. Februar 2014 "über elektromagnetische Verträglichkeit" **2014/30/EU**.

vom 8. Mai 2000 "über umweltbelastende Geräuschemissionen von zur Verwendung im Freien vorgesehenen Geräten und Maschinen" **2000/14/EG**.

Angaben zu Geräuschemissionen und Schnittbreite siehe Technische Daten

Folgende harmonisierte Normen wurden angewendet: **EN ISO 12100-2, ISO 5395**

0404, SMP Svensk Maskinprovning AB, Box 7035, SE-750 07 Uppsala, hat Berichte zur Beurteilung der Übereinstimmung gemäß Anlage VI zur Richtlinie des Rates vom 8. Mai 2000 "über umweltbelastende Geräuschemissionen von zur Verwendung im Freien vorgesehenen Geräten und Maschinen" 2000/14/EG veröffentlicht.

Die Prüfzertifikate haben die Nummern: 01/901/202

Huskvarna, 19. Mai 2014



Claes Losdal, Entwicklungsleiter/Gartenprodukte

(Bevollmächtigter Vertreter für Husqvarna AB, verantwortlich für die technische Dokumentation.)

Originalanweisungen

1156981-51



2016-01-13

Rev.2