

## A: Allgemeines

### GENERAL

## B: SICHERHEITSHINWEISE

### SAFETY ADVICES

## C: MONTAGE, PFLEGE UND WARTUNG

### ASSEMBLY, CARE INSTRUCTIONS, SERVICE AND MAINTENANCE

Die Bluetooth®-Wortmarke wie auch die Bildzeichen (Logos) sind eingetragene Warenzeichen und Eigentum der Bluetooth SIG, Inc. Jegliche Verwendung dieser Wortmarke/Bildzeichen der Griffwerk GmbH erfolgt unter Lizenz.

*The Bluetooth® word mark and logos are registered trademarks owned by Bluetooth SIG, Inc. Any use of this word mark/symbol by Griffwerk GmbH is under license.*

### **A** Allgemeines:



Dieses Produkt erfüllt die Anforderungen der geltenden europäischen und nationalen Richtlinien. Die Konformität wurde nachgewiesen, die entsprechenden Erklärungen und Unterlagen sind beim Hersteller hinterlegt. Um diesen Zustand zu erhalten und einen gefahrlosen Betrieb sicherzustellen, muss der Anwender diese Bedienungsanleitung beachten. Das gesamte Produkt darf nicht geändert bzw. umgebaut werden. Der Inhalt dieser Anleitung kann ohne vorherige Bekanntgabe geändert werden.

### **B** Sicherheitshinweise:

#### Allgemein:

- Das Vorliegende System ist nur für das Schiebetürsystem PLANE0 X Comfort Glas/ Holz 1-flügelig und zweiflügelig geeignet, geprüft und getestet
- Nur für die Verwendung im Innenraum
- Das System ist jederzeit vor dem Eindringen von Wasser zu schützen
- Elektronik nicht in die Nähe von Magneten bringen
- Für einen störungsfreien und sicheren Betrieb diese Bedienungs- und Montageanleitung sorgfältig durchlesen und die darin enthaltenen Hinweise beachten
- Bedienungs- und Montageanleitung aufbewahren
- Nach dem Einbau den Endkunden mit der Bedienung vertraut machen, und die Montageanleitung an den Endkunden weitergeben

#### Montage:

- Vor der Montage müssen die Klebe- und Klemmflächen mit fettlösenden Haushaltsmitteln von Fetten befreit werden
- Die Platine sollte nicht mit den Fingern oder spitzen Gegenständen berührt werden
- Es besteht die Gefahr von Quetschungen beim Heben der Tür. Entsprechend ist erforderliche Schutzkleidung zu tragen
- Sicherheitshinweise des Schiebetürsystems müssen weiterhin beachtet werden

### General:



*This product meets the requirements of the applicable European and national directives. Conformity has been proven, the corresponding declarations and documents are deposited with the manufacturer. To maintain this condition and to ensure safe operation, the user must observe these operating instructions. The entire product must not be modified or converted. The contents of these instructions may be changed without prior notice.*

### Safety Instructions:

#### General:

- *This system is only suitable for the sliding door system PLANE0 X Comfort Glass/ Wood 1-panel,2-panel checked and tested*
- *For indoor use only*
- *The system must be protected against water ingress at all times*
- *Do not bring the electronics near magnets*
- *For trouble-free and safe operation, read these operating and installation instructions carefully and observe the information contained therein*
- *Keep operating and assembly instructions*
- *After installation, familiarise the end customer with the operation and pass on the installation instructions to the end customer*

#### Assembly:

- *Prior to assembly, the adhesive and clamping surfaces must be cleaned of grease using grease-dissolving household agents*
- *The circuit board should not be touched with fingers or pointed objects*
- *There is a risk of crushing when lifting the door. The necessary protective clothing must be worn accordingly*
- *Safety instructions of the sliding door system must still be observed*

## **B** Sicherheitshinweise:

### **Batterie:**

- Das System wird über Batterien mit Spannung versorgt. Diese sind **nicht** Bestandteil des Lieferumfangs.
- Griffstangen = je 2x AAA 1,5V LRO3 Batterien
- Verriegelungseinheit = 2x AA 1,5V LRO6 Batterien
- Beim Einlegen der Batterien ist auf korrekte Polarität zu achten
- Gemäß Batteriegelgesetz (BattG) ist die Entsorgung von Batterien über den Hausmüll verboten, diese müssen an gekennzeichneten Sammelstellen abgegeben werden
- Batterien dürfen weder direkter Sonneneinstrahlung noch anderen Wärmequellen ausgesetzt oder an Orten mit sehr hohen Temperaturen aufbewahrt werden
- Batterien gehören nicht in Kinderhände
- Batterien sind nicht wieder aufladbar
- Batterien dürfen nicht zerlegt, angestochen oder beschädigt werden. Sie dürfen nicht verbrannt werden, mit Wasser in Berührung kommen oder kurzgeschlossen werden

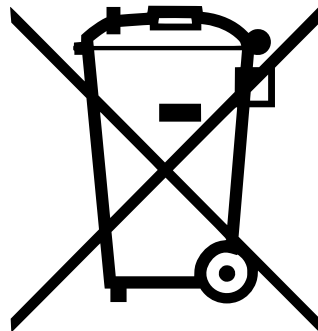

WEEE-Reg.-Nr. DE  
34935440

## Safety Instructions:

### **Battery:**

- *The system is powered by batteries. These are **not** included in the scope of delivery*
- *Handlebars = 2x AAA 1.5V LRO3 batteries each*
- *Locking unit = 2x AA 1.5V LRO6 batteries*
- *When inserting the batteries, ensure that the polarity is correct*
- *According to the German Battery Act (BattG), the disposal of batteries in household waste is prohibited; they must be handed in at designated collection points*
- *Batteries must not be exposed to direct sunlight or other sources of heat or stored in places with very high temperatures*
- *Batteries do not belong in the hands of children*
- *Batteries are not rechargeable*
- *Batteries must not be disassembled, pierced or damaged. They must not be burned, exposed to water or short-circuited*

## **C** Montage, Pflege, Wartung & Batterie Austausch:

### **Wartung:**

- Die Funktion, der Sitz und die Gängigkeit der Verriegelung müssen regelmäßig kontrolliert werden. Insbesondere im Falle von hochfrequentierten Anlagen oder nach einer Paniköffnung muss die Prüfung durch einen Fach- oder Installationsbetrieb erfolgen

### **Batterie Austausch:**

- Beachten Sie immer die Warnhinweise auf Batterien
- Verwenden Sie nur die jeweils empfohlenen und von GRIFFWERK zugelassenen Batterietypen
- Das Produkt kann auch mit Wiederaufladbaren Batterien betrieben werden

### **Pflege allgemein:**

- Griffstange nur nebelfeucht abwischen
- Keine aggressive Reiniger
- Pflegehinweise des Schiebetürsystems beachten

## Installation, care, maintenance & battery replacement

### **Maintenance:**

- *The function, seating and movement of the locking device must be checked regularly. Especially in the case of highly frequented systems or after a panic opening, the inspection must be carried out by a specialist or installation company*

### **Battery replacement:**

- *Always observe the warnings on batteries*
- *Only use the recommended battery types approved by GRIFFWERK*
- *The product can also be used with rechargeable batteries*

### **General care:**

- *Wipe the handlebar only with a damp cloth*
- *Do not use aggressive cleaners*
- *Observe care instructions for the sliding door system*

## Batteriemangement / battery management

Die Griffstange PLANE0 GS\_49017 smart2lock Bluetooth® verfügt über ein Batteriemangement, welches bei absinkender Batterieleistung durch optische Signale auf den nötigen Batteriewechsel hinweist. Als Zusatzoption kann die Griffwerk Access App aus dem Google® Play Store oder dem Apple® Store downgeloadet werden um den Batteriestatus abzurufen.

Nach erstem Anzeigen eines nötigen Batteriewechsels sind ca. 50 weitere Schließungen/Öffnungen möglich

### Batterielaufzeit :

- Griffstangen: ca. 2 Jahre\*
- Verriegelungseinheit: ca. 2 Jahre\*

\*bei 20 Betätigungen a 5min je Tag

Die Anzahl der Restschließungen, sowie die Batterielaufzeiten sind abhängig von verwendetem Batterie-Typ und Hersteller, und kann daher variieren.

*the handlebar PLANE0 GS\_49017 smart2lock is equipped with a battery management system that uses optical signals to indicate the necessary battery change when battery power drops. Optionally you can download the Griffwerk Access App from Google® Play Store or Apple® Store to control the battery status.*

*after first indication of a necessary battery change, approx. 50 further closures/openings are possible*

### battery life :

- handlebar: ca. 2 years\*
- locking unit: ca. 2 years\*

*\*for 20 operations a 5min per day*

*the number of remaining closures, as well as the battery life, depends on the type of battery used and the manufacturer, and can therefore vary.*



Diese Montageanleitung zeigt eine rechts öffnende Türe, bei einer nach links öffnenden Türe erfolgt die Montage der Verriegelungseinheit und des Riegelhakens gespiegelt.

*/ These assembly instructions show a door opening to the right, with a door opening to the left the assembly of the locking unit and the bolt hook is mirrored.*

rechts öffnend / opening to the right

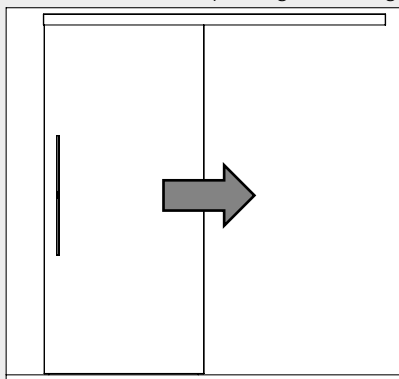

links öffnend / opening to the left

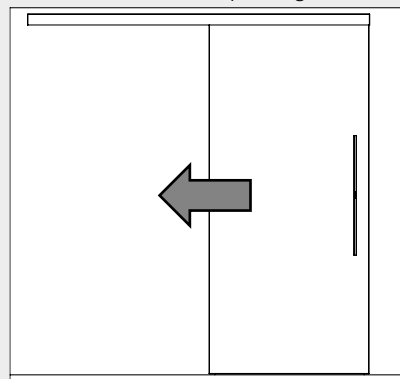

Bei der Montage der Griffstangen auf der Scheibe beachten Sie bitte die gewünschte Ausrichtung, sowie die Hinweise auf der Klebeschablone. / When mounting the handlebars on the pane, please note the desired orientation and the instructions on the adhesive template.

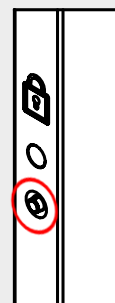

Hauptbedienseite / main operating side

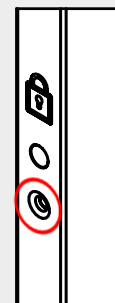

Gegenseite / Opposite side



Um eine einwandfreie Verbindung zwischen den Komponenten zu gewährleisten darf der Abstand bei Verwendung von Externen Schalteinheiten, wie Bluetooth® Tags oder Bluetooth® Schaltern zum Verriegelungselement nicht mehr als 5 Meter betragen. / To ensure a perfect connection between external components, like Bluetooth® Tags or switches, the distance must not be more than 5 meters.

Für Sachschäden oder sonstige Schäden, die aus der Nichtbeachtung dieser Bedienungs- und Montageanleitung oder aus fehlerhaft montierten smart2lock Systemen resultieren, übernimmt die GRIFFWERK GmbH keine Haftung. /

*GRIFFWERK GmbH assumes no liability for damage to property or other damage resulting from non-observance of these operating and installation instructions or from incorrectly installed smart2lock systems.*

# GRIFSTANGE PLANE0 GS\_49017 smart2lock Bluetooth® für PLANE0 X

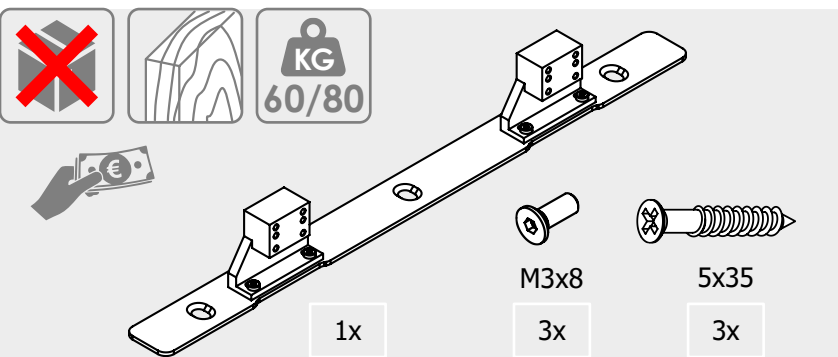
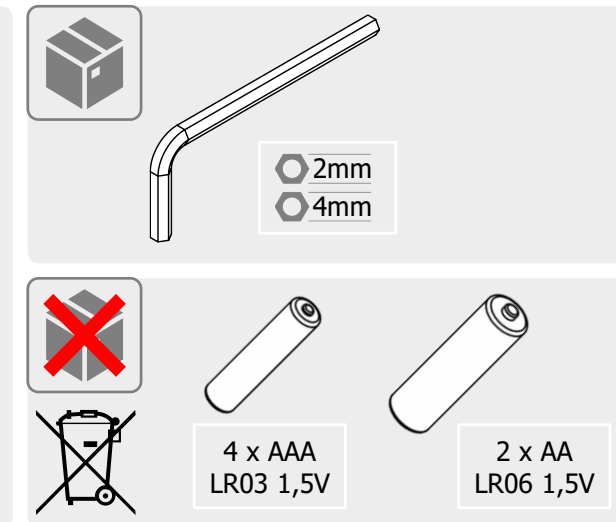
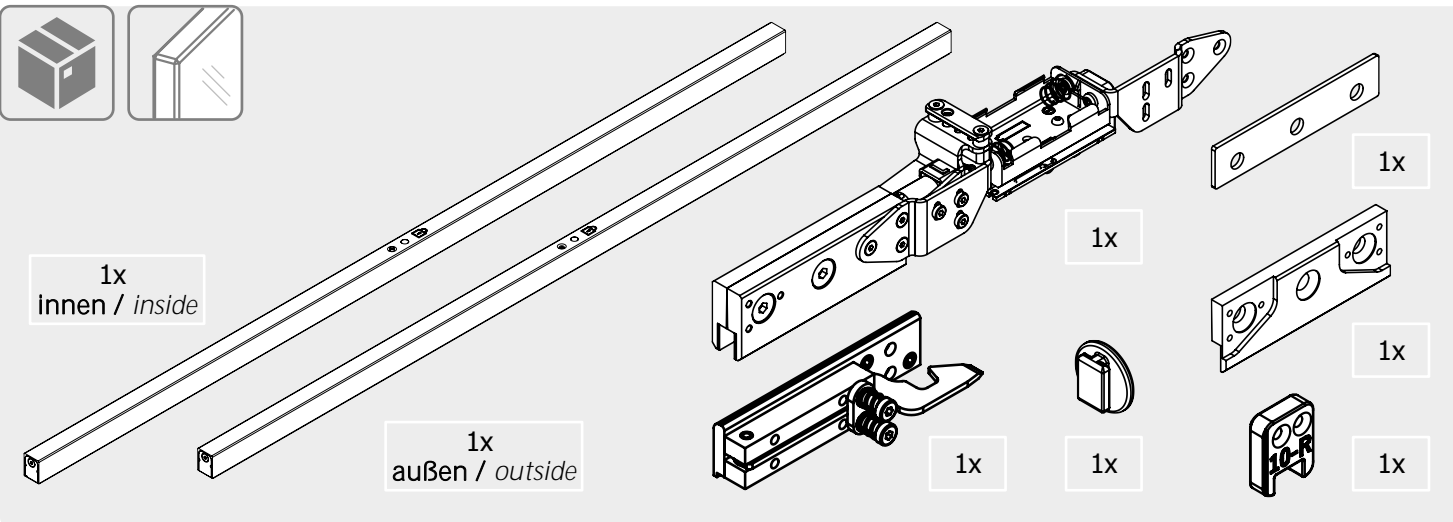

KG	Mindesttürbreite/ minimum door width
60	750mm
80	750mm
120	841mm

min.

KG	Mindesttürbreite/ minimum door width
60	850mm
80	850mm
120	890mm

min.

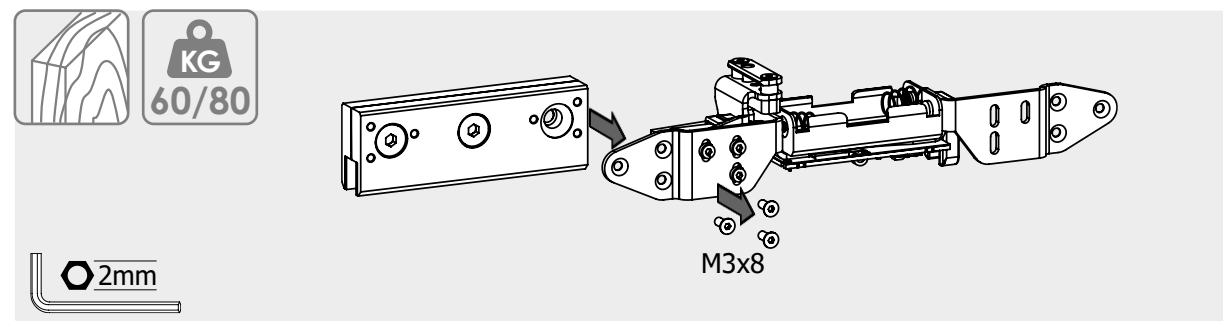
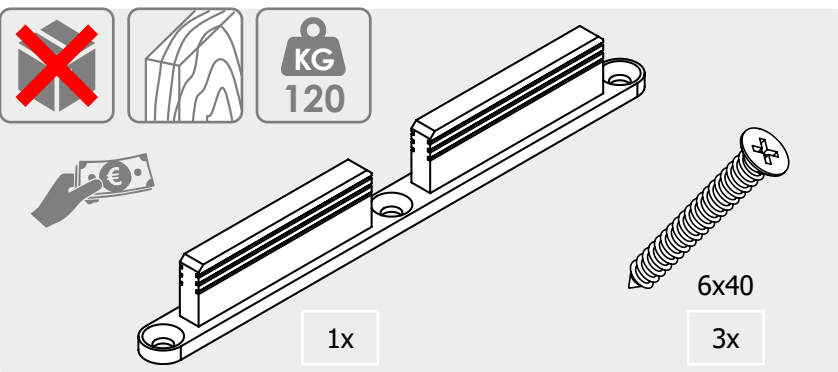



10

2mm

4mm

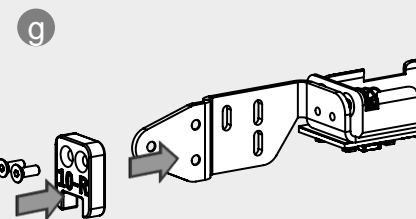
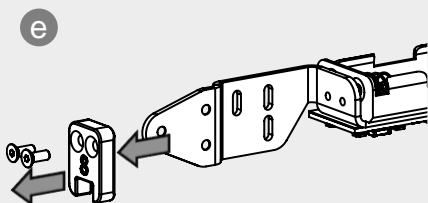
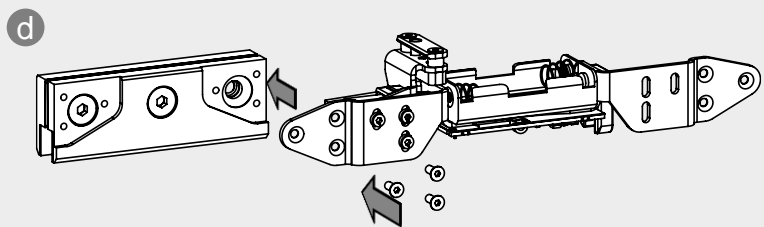
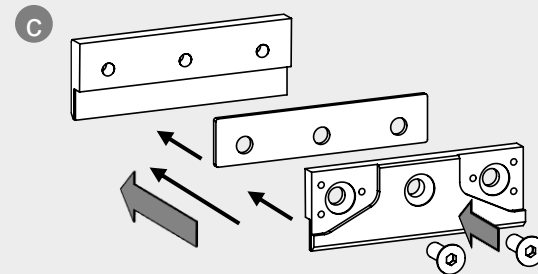
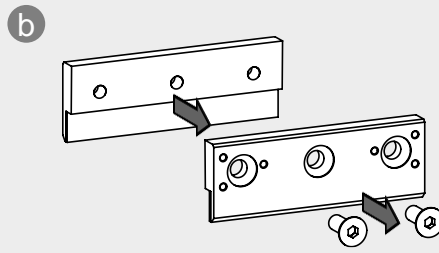
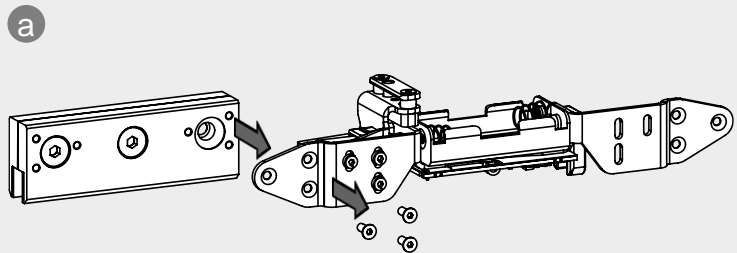

## Batterien einsetzen / Insert batteries



Auf richtige Polarität achten / ensure correct polarity

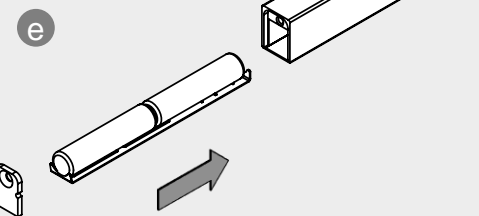
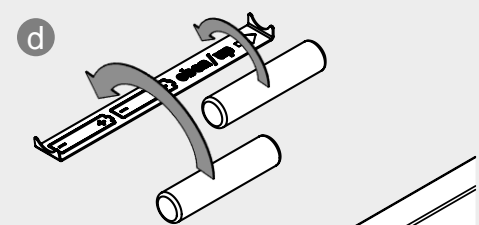
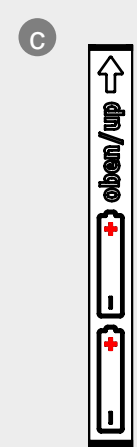
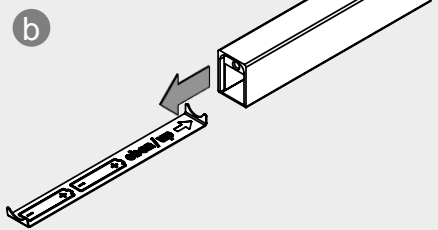
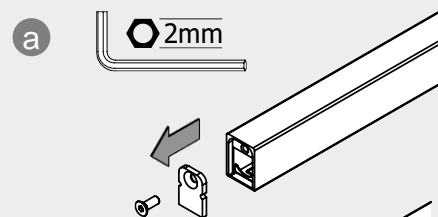
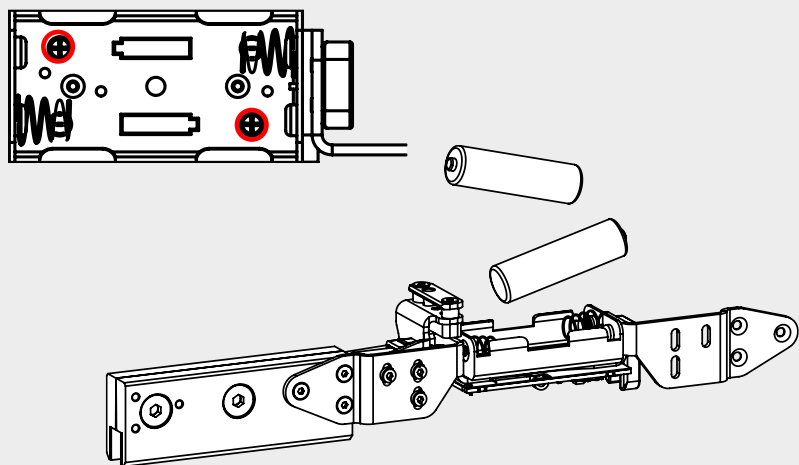

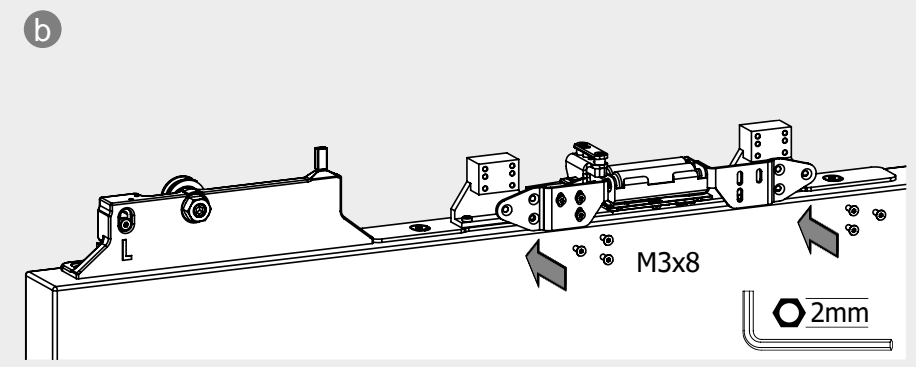
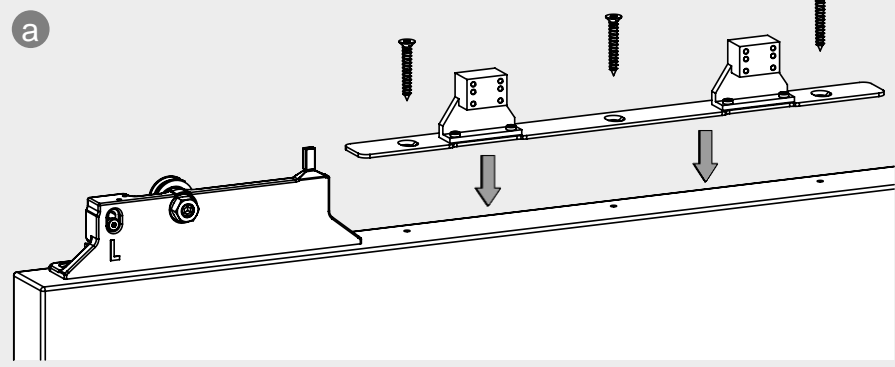
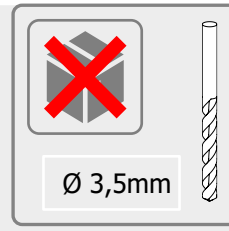
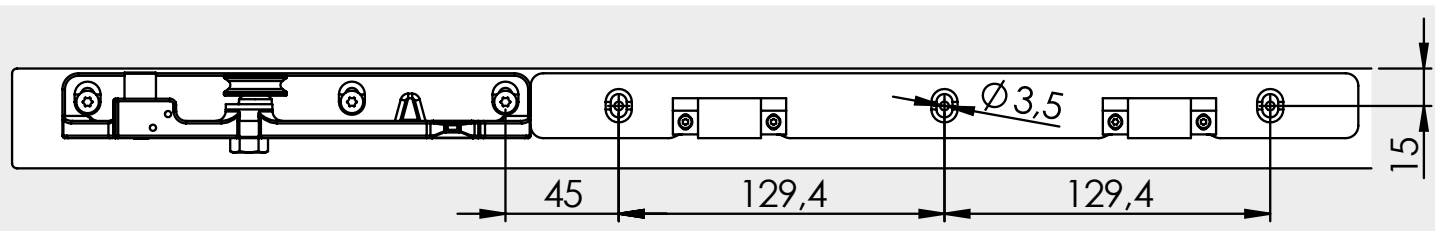

# GRIFSTANGE PLANE0 GS\_49017 smart2lock Bluetooth® für PLANE0 X

1

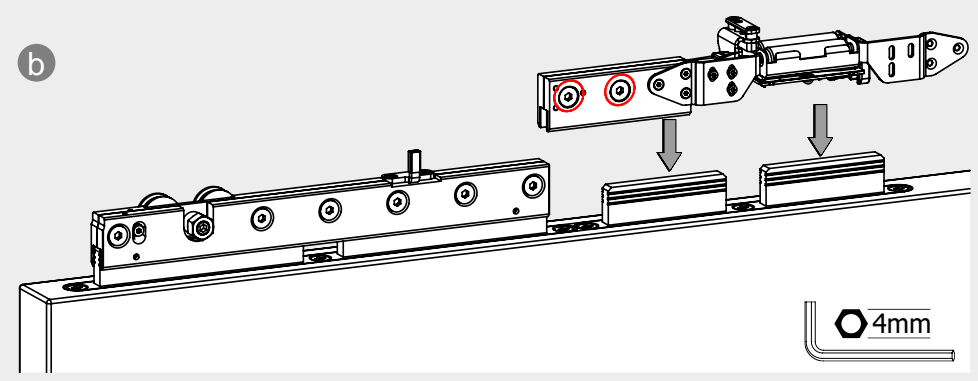
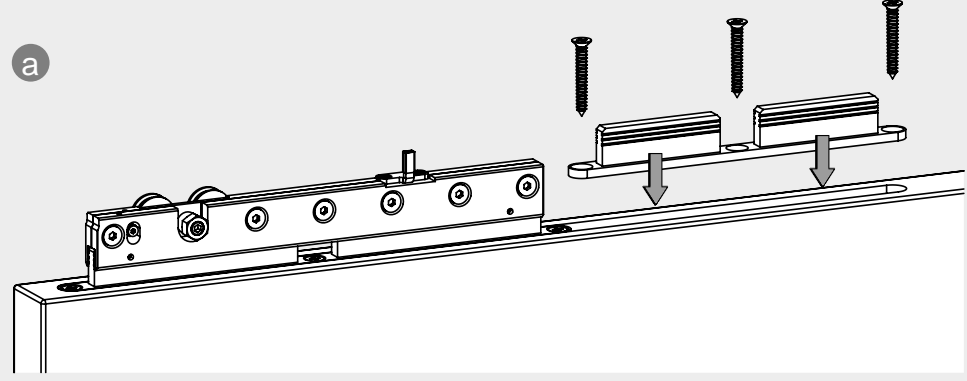
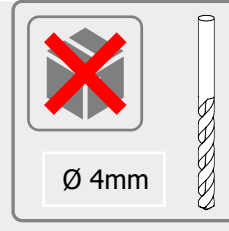
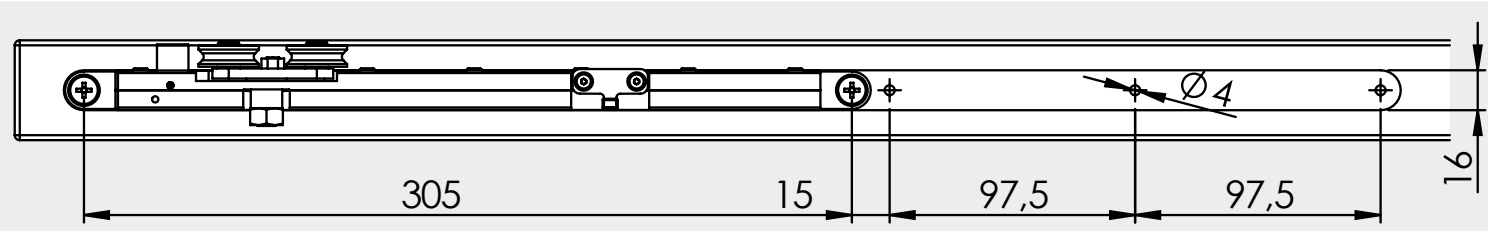

1



**1**  Nach Schritt **2** der Schiebetür Montageanleitung ausführen /  
after step **2** of the sliding door assembly instructions

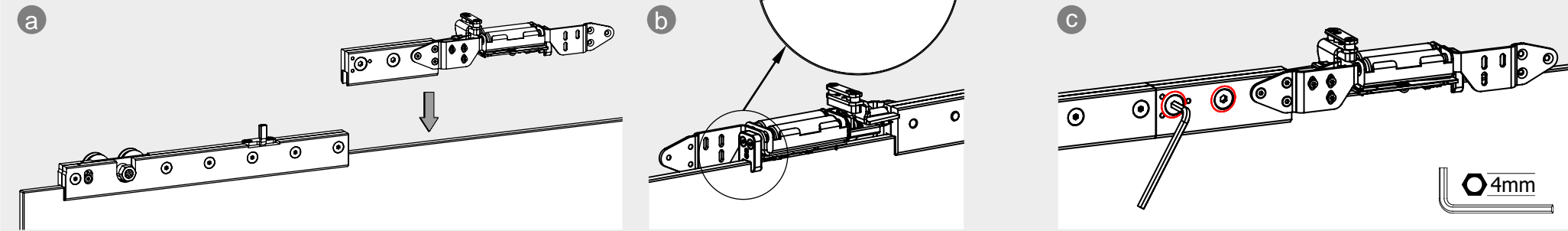

**2** Vor Schritt **4** der Schiebetür Montageanleitung ausführen /  
before step **4** of the sliding door assembly instructions

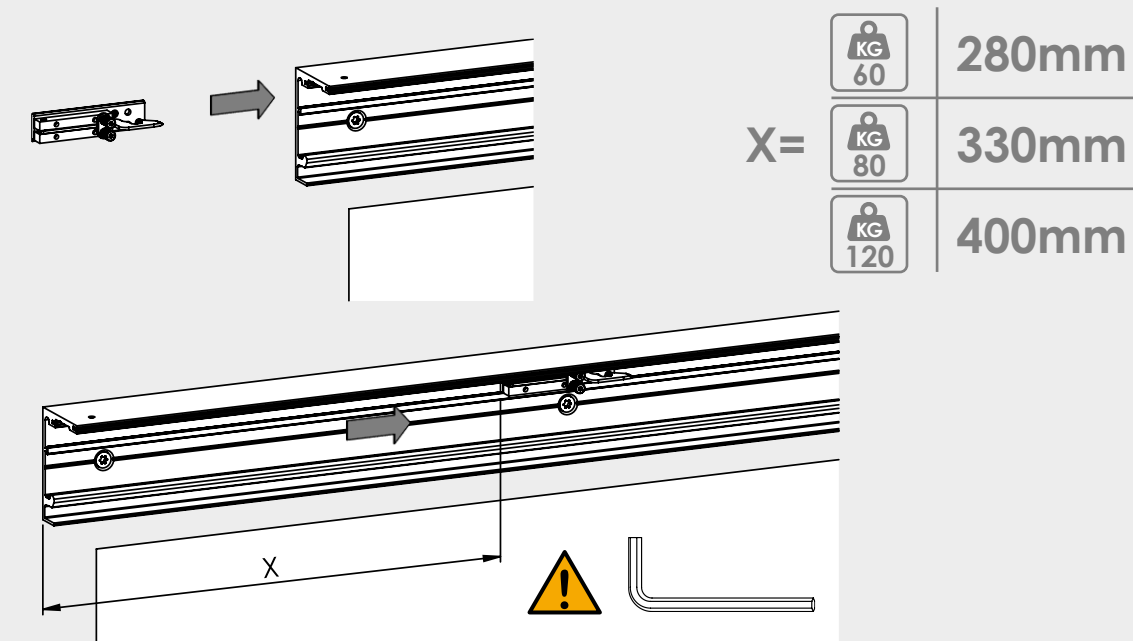

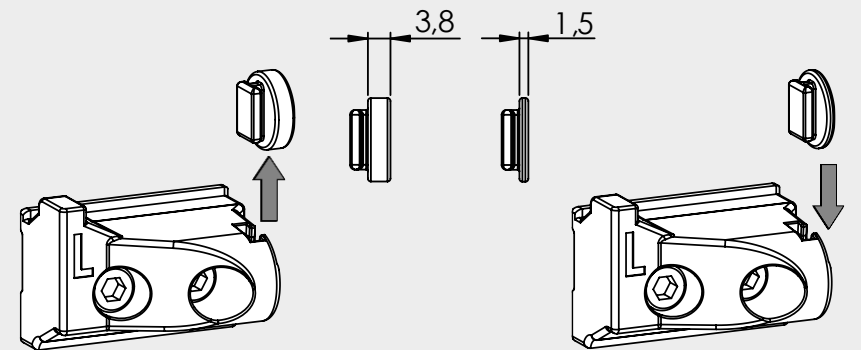

**3** Vor Schritt **4** der Schiebetür Montageanleitung ausführen /  
before step **4** of the sliding door assembly instructions

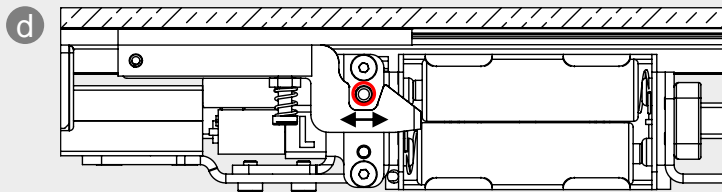
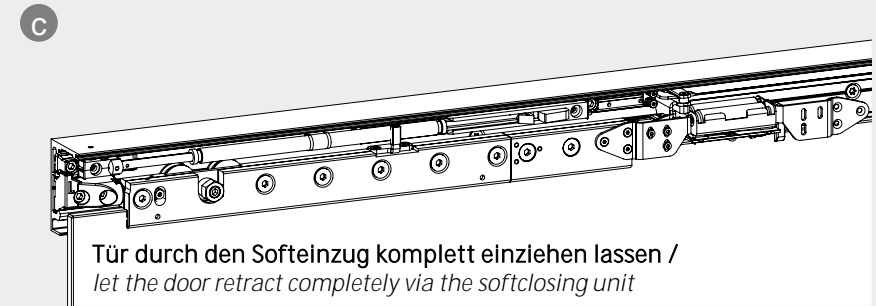
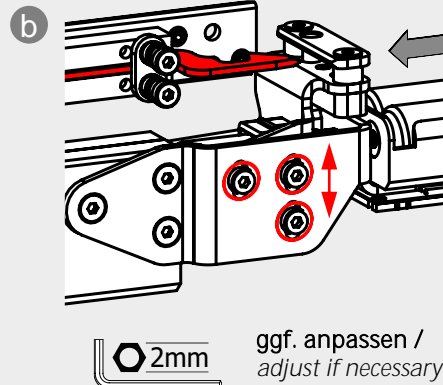
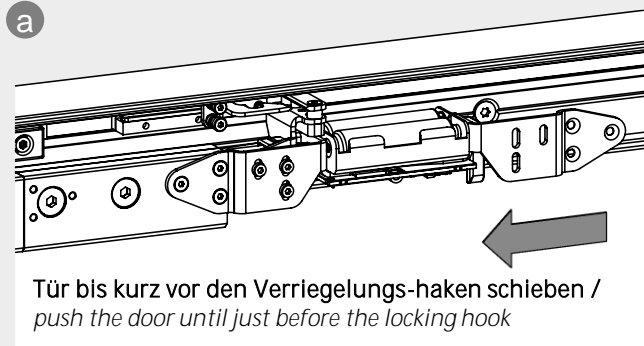

 Bei der Montage der Stoppereinheit auf der Verriegelungs-Seite ist strikt darauf zu achten, dass der dem Set beiliegende Stopper-Einsatz verwendet wird. Nur hierdurch ist gewährleistet, dass eine Verletzung des Deutschen Teils des europäischen Patents EP 2843169 B1 vermieden wird. /  
When installing the stopper unit on the locking side, it is essential to ensure that the stopper insert supplied with the set is used. This is the only way to ensure that an infringement of the German part of the European patent EP 2843169 B1 is avoided.

**4** Nach dem einstellen der Höheneinstellung des Schiebetürbeschlags ausführen /  
*after adjusting the height setting of the sliding door system, perform the following*



 Haken so einstellen, dass  
 der Riegel ohne Kontakt  
 verriegeln kann / *adjust the  
 hook so that the latch can lock  
 without any contact*

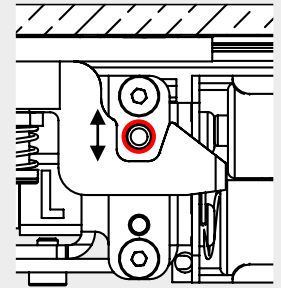
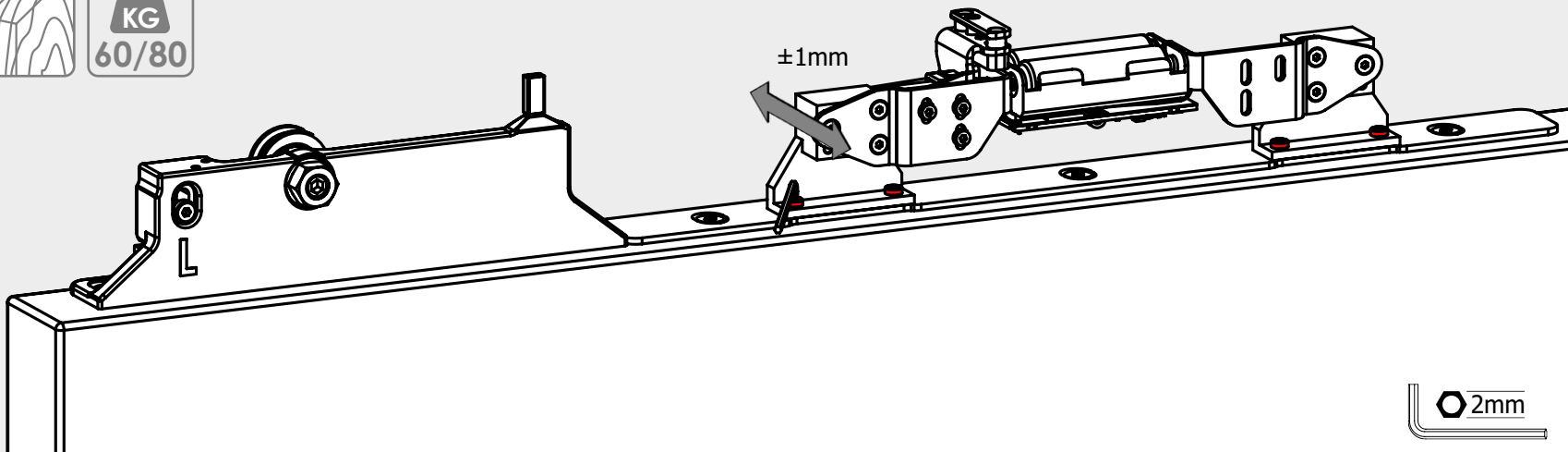
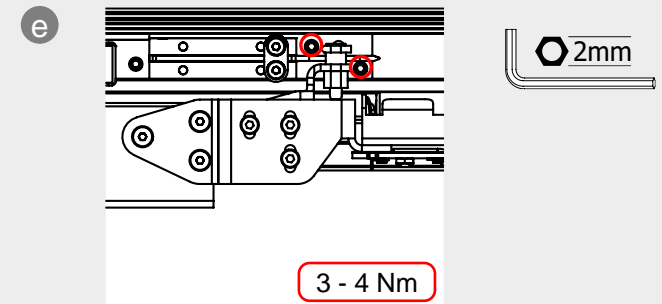



## LED Statusanzeigen / LED status indicators

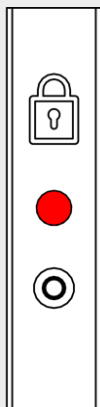

Knopf / button	LED Griff / LED handlebar	Funktion / function
Kurz gedrückt / pressed briefly	Leuchtet auf - erlischt / shines - goes out	– ZU / AUF / closed / open
Gedrückt halten (6-9 sec) / press and hold (6-9 sec)	nach loslassen siehe nächster abschnitt / after release see next section	– RESET einer im Empfangsbereich liegenden Einheit / RESET of one unit within the reception range
Gedrückt halten (3-6 sec) / press and hold (3-6 sec)	nach loslassen siehe nächster abschnitt / after release see next section	– PAIRING* einer im Empfangsbereich liegenden Einheit / PAIRING* of one unit within the reception range

\*Im Auslieferungszustand sind Griffstangen und Motoreinheit bereits gepairt. Während des Pairing und Arbeitsmodus darf der Abstand zwischen der Verriegelungseinheit und den Griffstangen 5 Meter nicht überschreiten. / \* The handle bars and the locking element are already paired. During pairing and working mode the distance between locking unit and handle bars must not exceed 5 meter.

## LED Fehleranzeigen / LED error indicators

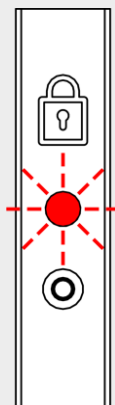

LED Griff / handlebar	Fehler / Ursache / Error / cause
Blinkt 2 x schnell / flashes two times in sequences	– Gerät ist nicht gepairt / handle bar is not paired
Blinkt 3 x schnell / flashes three times in sequences	– Griffstangen sind gepairt / handle bars are already paired
Blinkt 3 x langsam / flashes three times in sequences	– Pairing oder Unpairing erfolgreich durchgeführt / pairing or unpairing successful
Blinkt 4 x schnell / flashes four times in sequences	– Keine Rückmeldung von der Verriegelungseinheit / no response from the locking unit
Blinkt 5 x schnell / flashes five times in sequences	– Verriegelungseinheit kann nicht schließen / locking unit can not close
Blinkt 7 x schnell hintereinander / flashes 7 x in rapid succession	– Batterie an blinkendem Element schwach, muss getauscht werden / battery on flashing element weak, must be exchanged
Blinkt alle 15 Sekunden / flashes 15 seconds in rapid succession	– Batterie an Verriegelungseinheit schwach, muss getauscht werden / battery on locking unit weak, must be exchanged

## Batterie wechseln / replace battery

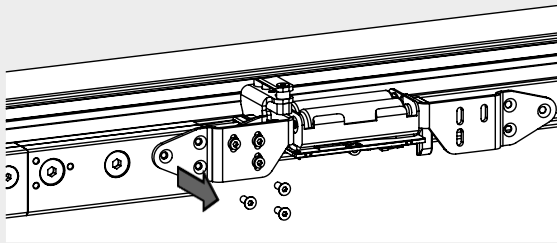

Bitte die komplette Einheit entfernen /  
please remove the complete unit



Die Platine ist mit einem Fingerschutzfilm versehen, jedoch nach Möglichkeit die Platine nur an den Seiten berühren. Beim Einsetzen der neuen Batterien auf die korrekte Polung achten / The board is provided with a finger protection film, but if possible touch the board only at the sides. When inserting the new batteries, make sure the polarity is correct

## Notöffnung / emergency opening

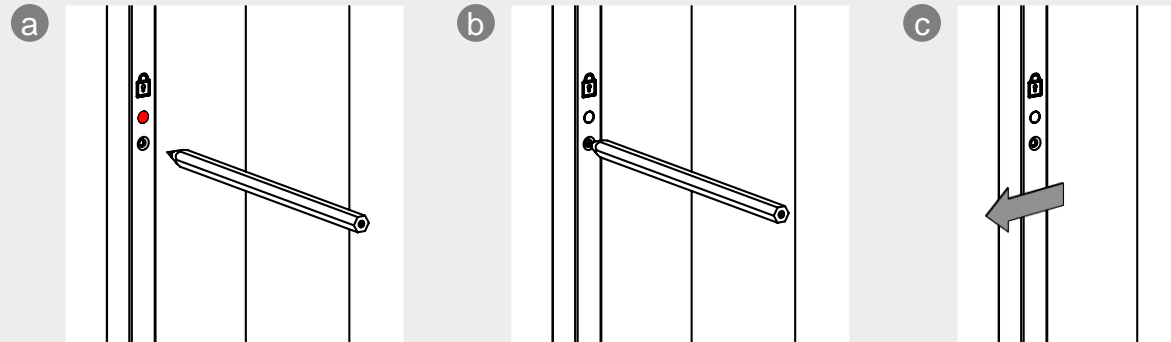

Geeignet sind Gegenstände mit einem Durchmesser von  $\leq 3\text{mm}$  und einer Länge von mind. 4mm / Objects with a diameter of  $\leq 3\text{mm}$  and a length of at least 4mm are suitable

z.B / e.g.

- Bleistift / pencil
- Kugelschreiber / ballpoint pen
- Zahnstocher / toothpick
- Büroklammer / paperclip

## FAQ Häufig gestellte Fragen / FAQ Frequently asked questions

Nach dem Drücken des Tasters auf der Griffstange erfolgt keine Reaktion und die LED der Griffstange leuchtet nicht / After pressing the button on the handlebar, there is no reaction and the LED on the handlebar does not light up

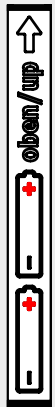

- Prüfen Sie, ob Sie die Batterien richtig eingelegt haben
- Prüfen Sie, ob die Batterien noch genügend Spannung haben oder tauschen Sie die Batterien aus.
- Verwenden Sie nur neue frische Batterien und vermeiden Sie ältere Batterien einzusetzen, die eventuell schon entladen sind.

Das Messen der Batterien kann mit einem handelsüblichen Batterietester durchgeführt werden, oder mit einem Universalmultimeter. Bei einem Universalbatteriemessgerät sollte die Anzeige im grünen Bereich stehen, bei einer Messung mit einem Universalmultimeter sollte die Spannung ca. 1,2 Volt nicht unterschreiten.

- Check whether you have inserted the batteries correctly
- Check whether the batteries still have sufficient voltage or replace the batteries
- Only use fresh new batteries and avoid using older batteries that may already be discharged.

Measuring the batteries can be done with a commercially available battery tester, or with a universal multimeter. With a universal battery tester, the display should be in the green range; when measuring with a universal multimeter, the voltage should not fall below approx. 1.2 volts.

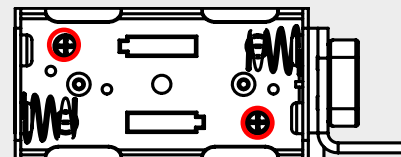

Nach dem Drücken des Tasters der Verriegelungseinheit blinkt die Griffstange mehrmals, bis zu sechs mal /  
*After pressing the button of the locking unit, the handle bar flashes several times, up to six times*

Nehmen Sie die zweite Griffstange und betätigen Sie den Taster dort einmal. Wenn die Griffstange verriegelt, ist die betreffende Griffstange nicht mit der Verriegelungseinheit gepairt. Gehen Sie folgendermaßen vor:

1. Drücken Sie den Taster der betreffenden Griffstange 5-6 Sekunden
2. Die Griffstange blinkt zweimal langsam
3. Anschließend drücken Sie den Taster der Griffstange 4 Sekunden
4. Die Griffstange blinkt wieder zweimal langsam
5. Drücken Sie nun den Taster einmal
6. Die Griffstange sollte jetzt die Verriegelungseinheit schließen und beim erneuten Drücken wieder öffnen.

*Take the second handlebar and press the button there once. If the handle bar locks, the handle bar in question is not paired with the locking unit. Proceed as follows:*

1. *Press the button on the relevant handlebar for 5-6 seconds*
2. *The handle bar flashes twice slowly*
3. *Then press the button of the handlebar for 4 seconds*
4. *The handle bar flashes twice slowly again*
5. *Now press the button once*
6. *The handlebar should now close the locking unit and open again when pressed again.*

Nach dem Drücken des Tasters der Griffstange fährt der Bolzen der Verriegelungseinheit hoch, bleibt oben, die Schiebetür ist aber nicht verriegelt /  
*After pressing the button of the handle bar, the bolt of the locking unit moves up, stays up, but the sliding door is not locked*

- Prüfen Sie ob der Bolzen der Verriegelungseinheit frei in den Verriegelungshaken einfahren kann.
- Prüfen Sie ob die Laufschiene gerade montiert ist. Gegebenenfalls muss diese bei unebenen Wänden unterfüttert werden.

- *Check that the bolt of the locking unit can enter freely into the locking hook.*
- *Check whether the running rail is mounted straight. If necessary, it may have to be shimmed if the walls are uneven.*

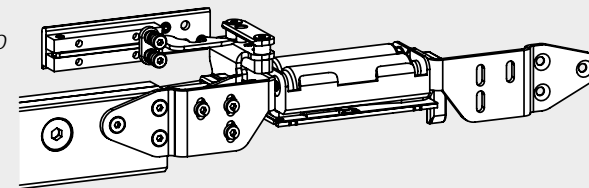

Auch bei geöffneter Schiebetür und drücken des Tasters fährt die Verriegelungseinheit zu und direkt wieder auf, die LED der Griffstange blinkt mehrmals /  
*Even when the sliding door is open and the button is pressed, the locking unit closes and opens again directly, the LED of the handle bar flashes several times*

- Prüfen Sie ob der Verriegelungsbolzen ohne Widerstand in die Öffnung der oberen Abdeckung der Verriegelungseinheit einfahren kann. Da es sich hierbei um eine Bluetooth Verbindung handelt, kann dies auch im ausgebauten Zustand überprüft werden. Hierzu lösen Sie bitte die beiden Schrauben auf der oberen Abdeckung und drücken anschließend die Taste auf der Griffstange. Der Bolzen fährt nun hoch und bleibt im verriegelten Zustand. Justieren Sie die obere Abdeckplatte, sodass der Bolzen mittig in der Lochführung sitzt. Schrauben Sie die beiden Schrauben der oberen Abdeckung nun wieder fest und setzen gegebenenfalls die Verriegelungseinheit wieder ein. Prüfen Sie nun erneut die Funktion der Verriegelung.

- *Check that the locking bolt can enter the opening of the top cover of the locking unit without resistance. Since this is a Bluetooth connection, this can also be checked in the removed state. To do this, please loosen the two screws on the top cover and then press the button on the handle bar. The bolt now moves up and remains in the locked state. Adjust the top cover plate so that the bolt is centred in the hole guide. Now screw the two screws of the top cover back in place and replace the locking unit if necessary. Now check the function of the locking again.*

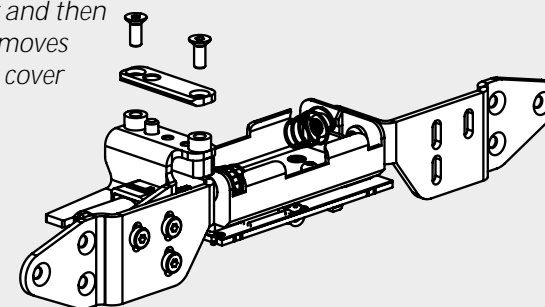

Nach dem Drücken des Tasters fährt die Verriegelungseinheit zu und direkt wieder auf, die LED der Griffstange blinkt mehrmals /  
*After pressing the button, the locking unit closes and directly opens again, the LED of the handle bar flashes several times*

Öffnen Sie die Schiebetür und drücken Sie den Taster der Griffstange. Wenn der Bolzen der Verriegelungseinheit richtig verriegelt und in seiner Position bleibt, schieben Sie die Tür bitte zu. Die Tür bleibt verriegelt. Prüfen Sie, ob der Bolzen unter Spannung steht an der Stelle wo er von dem Verriegelungshaken gehalten wird. Justieren Sie den Verriegelungshaken so, das er im verriegelten Zustand frei fahren kann.

*Open the sliding door and press the button on the handle bar. If the bolt of the locking unit locks properly and remains in its position, please push the door closed. The door remains locked. Check that the bolt is under tension where it is held by the locking hook. Adjust the locking hook so that it can move freely when locked.*

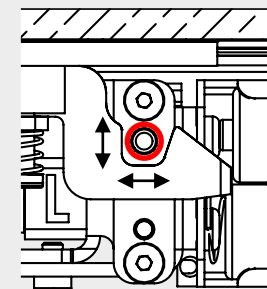

**Achtung: Der Bolzen muss hier frei einfahren und ausfahren können! / Attention: The bolt must be able to retract and extend freely here!**

## Allgemeines / general:

- Verwenden Sie nur neue und Markenbatterien um Fehler durch entladene Batterien zu vermeiden.
- Achten Sie auf eine saubere und ordentliche Montage um mechanische Probleme zu vermeiden.
- Verbauen Sie die Schiebetüreinheit so, dass Sie jederzeit an die Batterien der Verriegelungseinheit herankommen um diese zu wechseln.
- Wenn Sie eine Verriegelungseinheit tauschen müssen, dann achten Sie bitte darauf, das Sie die vorhandenen Griffstangen erst an der auszutauschenden Verriegelungseinheit entpairen. Während dieses Vorganges darf immer nur eine Verriegelungseinheit bestromt werden. Gehen Sie hierzu folgendermaßen vor:  
Halten Sie an der äußeren Griffstange die Taste länger als 9 sec. gedrückt. Die Griffstange blinkt anschließend zweimal langsam. Die Griffstange ist nun entpaired. Halten Sie anschließend an der zweiten Griffstange die Taste ebenfalls länger als 9 sec. Die Griffstange blinkt nun auch zweimal langsam. Auch diese Griffstange ist nun entpaired. Entfernen Sie nun die Batterien aus der zu tauschenden Verriegelungseinheit und legen Sie neue Batterien in die neue Verriegelungseinheit ein. Halten Sie anschließend die Taste der ersten Griffstange für 4 sec. gedrückt. Die Griffstange blinkt nun zweimal langsam. Die Griffstange ist jetzt mit der Verriegelungseinheit gepaired. Halten Sie anschließend die Taste der zweiten Verriegelungseinheit ebenfalls für 4 sec. gedrückt. Auch diese Griffstange blinkt nun zweimal langsam und ist jetzt mit der neuen Verriegelungseinheit gepaired.

- Use only new and branded batteries to avoid faults caused by discharged batteries.
- Ensure a clean and tidy installation to avoid mechanical problems.
- Install the sliding door unit in such a way that you can always access the batteries of the locking unit to change them.
- If you have to replace a locking unit, please make sure that you first unpair the existing handle bars on the locking unit to be replaced. Only one locking unit may be energized at a time during this procedure. Proceed as follows:

*Press and hold the button on the outer handlebar for longer than 9 seconds. The handle bar then flashes twice slowly. The handle bar is now unpaired. Then press and hold the button on the second handlebar for longer than 9 seconds. The handle bar now also flashes twice slowly. This handlebar is now also unpaired. Now remove the batteries from the locking unit to be replaced and insert new batteries into the new locking unit. Then press and hold the button on the first handlebar for 4 seconds. The handle bar now flashes twice slowly. The handlebar is now paired with the locking unit. Then press and hold the button of the second locking unit for 4 seconds. This handlebar also flashes twice slowly and is now paired with the new locking unit.*

*Note: The LED on the handlebar only flashes when you release the button to indicate the current status.*

Hinweis: Die LED an der Griffstange blinkt erst wenn Sie die Taste wieder loslassen um ihnen den aktuellen Status anzuzeigen.