

EDITION 03.2018

# STYLE BOOK

---

TÜRGRIFFE | *DOOR HANDLES*  
SICHERHEITS-BESCHLÄGE | *SECURITY FITTINGS*  
BESCHLÄGE FÜR GLASTÜREN | *FITTINGS FOR GLASS DOORS*  
SCHIEBETÜR-BESCHLÄGE | *FITTINGS FOR SLIDING DOORS*



Begonnen haben wir 1999 unter dem Namen FRASCIO in Deutschland und trugen damit den Namen eines traditionsreichen, italienischen Beschlagsherstellers aus dem norditalienischen Bretone. Schon früh führten wir die Marke GRIFFWERK für unser eigenes Premiumsegment, dass wir zusammen mit Herrn Prof. Gerlach entwickelten. FRAME gehört zu den inzwischen häufig nachgeahmten, außergewöhnlichen Designentwürfen dieser Zeit. Es kam, wie es kommen musste: Wir lösten uns von den italienischen Wurzeln und entwickelten – zusammen mit Ihnen, unseren Kunden – eine eigene Unternehmensidentität.

Zur Eleganz und Verspieltheit der italienischen Entwürfe gesellten sich immer mehr Beschläge aus Edelstahl in klarer schlichter Form. Große Designer verliehen unseren Türgriffen ihre Handschrift. In 2013 präsentieren wir die KOLLEKTION CHARACTERS by sieger design und sind stolz darauf, den lizenzierten ULMER GRIFF by Max Bill führen zu dürfen. Er ist der weltweit einzige Türgriff, der auf die unsere Initiative hin in Zusammenarbeit mit der Stiftung max, binia und jakob bill entwickelt wurde. Er ist der einzige, legitimierte ULMER GRIFF unter den vielen, die sich lediglich auf Max Bill beziehen. Der ULMER GRIFF steht für Wertbewusstsein und Authentizität.

Wir verstehen ihn auch als Auftrag, die Schlichtheit und Schönheit im Funktionalen im Fokus zu behalten und Designkompetenz mit technischer Innovation in Einklang zu bringen. Er ist für uns ein Symbol der zeitlosen Beständigkeit hoher Qualität. Eine besondere Stärke der Kollektion liegt in der PROFESSIONAL LINE, die in Qualität und Ausstattungsmerkmalen allen professionellen Anforderungen gerecht wird und auch im Privatbereich für verlässliche Funktion und hohe Qualität steht.

*The GRIFFWERK brand was previously reserved for the design manufacture area. Frascio as a company was founded in North-Italian Bretone in 1946. The brand has been present in Germany since 1999. We have great plans for the next few years: The GRIFFWERK premium brand was previously reserved for the drafts of the design manufacture. This will change from 2014 onwards. GRIFFWERK now represents the entire company as a brand.*

*The Italian roots are present, but we have developed a separate corporate identity together with you, our customers. The elegance and playfulness of the Italian drafts is increasingly supplemented by clear, simple fittings of stainless steel. Great designers left their mark on our door handles. We present the CHARACTERS COLLECTION by Sieger Design for the year of 2013 and are proud of having the licensed ULMER GRIFF by Max Bill.*

*The PROFESSIONAL LINE, which meets all professional requirements in quality and equipment, is a special strength of our offer. It also represents reliable function and high quality in the private area.*



MATTHIAS LAMPARTER  
GESCHÄFTSFÜHRER, GRIFFWERK GMBH



## INHALT | CONTENT

### TÜRGRIFFE

#### DOOR HANDLES



01   DAS ZEITLOSE WOHNEN <i>TIMELESS LIVING</i>	9
02   DAS LEBENDIGE WOHNEN <i>LIVELY LIVING</i>	25
03   DAS STILVOLLE WOHNEN <i>STYLISH LIVING</i>	35
04   DAS EXPRESSIVE WOHNEN <i>EXPRESSIVE LIVING</i>	45
DESIGN MANUFAKTUR	54



### SICHERHEITSBESCHLÄGE

#### SECURITY FITTINGS

BESCHLÄGE FÜR WOHNUNGSEINGANGSTÜREN <i>FITTINGS FOR APARTMENT DOORS</i>	71
--	----



### BESCHLÄGE FÜR GLASTÜREN

#### FITTINGS FOR GLASS DOORS

GLASSCHLOSSKÄSTEN UND BÄNDER <i>GLASS-DOOR LOCKS AND HINGES</i>	77
--	----



### SCHIEBETÜRBESCHLÄGE

#### FITTINGS FOR SLIDING DOORS

SCHIEBETÜRSYSTEME FÜR GLAS UND HOLZ <i>SLIDING DOORS (GLASS, WOOD)</i>	107
---	-----

### ÜBERSICHTSTABELLEN UND INFORMATIONEN

#### OVERVIEW TABLES AND INFORMATIONS

ÜBERSICHT TÜRGRIFFE <i>OVERVIEW TABLES DOOR HANDLES</i>	136
ÜBERSICHT SCHLOSSKÄSTEN FÜR GLAS <i>OVERVIEW TABLES GLASS DOOR LOCKS</i>	142
ALPHABETISCHES VERZEICHNIS <i>ALPHABETIC DIRECTORY</i>	144



# TÜRGRIFFE

## DOOR HANDLES

Unsere Passion gilt Türbeschlägen. Für uns sind sie der Schmuck der Tür. Wir lieben die unterschiedliche Haptik der Formen und Oberflächen: kantig, klar und kühl oder weich und anschmiegsam. Kein Element Ihrer Wohnumgebung werden Sie täglich häufiger berühren. Genießen Sie die Vielfalt, berühren und testen Sie. Dieser Katalog möchte Ihnen Inspiration sein und auch Berater zu allen Themen rund um den Beschlag, ob für Renovierungen oder im Neubau.

*Door fittings are our passion. We consider them door decorations. We love the different feel of forms and surfaces: Edgy, clear and cool, or soft and supple. There is no element in your living environment that you will touch more frequently. Enjoy the diversity, touch and test it. This catalogue would like to be your inspiration and consultant on all subjects surrounding fittings, for renovations or in new construction.*

01.

DAS ZEITLOSE WOHNEN | *TIMELESS LIVING*



02.

DAS LEBENDIGE WOHNEN | *LIVELY LIVING*

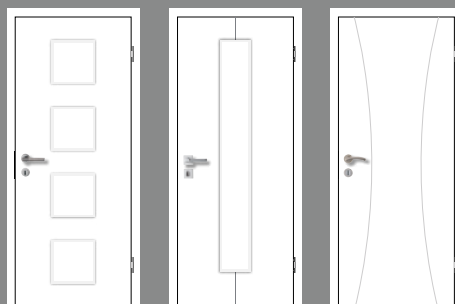

03.

DAS STILVOLLE WOHNEN | *STYLISH LIVING*



04.

DAS EXPRESSIVE WOHNEN | *EXPRESSIVE LIVING*



Türbeschläge aus dem Wohnstil 01. zeigen eine sehr klare Formensprache. Sie passen insbesondere zu Türen in ebenso zeitloser und zurückhaltender Optik. Weil sie sich selbst eher zurücknehmen können Sie auch mit Türen kombiniert werden, die eine auffällige und eigenwillige Oberfläche aufweisen.

*Door fittings from lifestyle 01. have a very clear style. They work especially well with doors that have a similarly timeless and restrained look. As they themselves are rather restrained, they can also be combined with doors that have a more ostentatious and unique finish.*

Im Wohnstil 02. ist Variantenreichtum und Abwechslung erlaubt. Ideal ist, wenn sich Formdetails der Tür auch im Beschlag finden. Quadratische Lichtausschnitte harmonisieren zum Beispiel sehr gut mit quadratischen Rosetten. Auch auf sehr schlicht gehaltenen Türen kommen Beschläge mit auffälligen Details gut zur Geltung.

*Rich variety and diversity is permitted in lifestyle 02. It is ideal if the form and shape of the door are also reflected in the fitting. Square glass panels, for example, harmonise very well with square rosettes. Fittings with ostentatious detailing also work well on ultra-minimalist doors.*

Stiltüren in Weißlack oder auch Landhaustüren zählen wir zum Wohnstil 03. Betonen Sie die Stilepoche, indem Sie edle und dekorative Beschläge im historischen Stil wählen oder schaffen Sie mit dem Beschlag einen Übergang zum modernen Interieur. Es ist durchaus interessant Stile zu mixen. Mehr dazu im Kapitel Wohnstil 03.

*White painted wooden panel doors as well as country house doors are included in Lifestyle 03. Accentuate the style epoch by selecting sophisticated and ornamental fittings from this Lifestyle. Would you like to create a transition to your contemporary interior? You are more than welcome to mix styles. More on this in the lifestyle 03. chapter.*

Im Wohnstil 04 haben Designer mit ungewöhnlichen Ideen das Wort. Jeder Beschlag weist eine eigene Formensprache auf. Der besondere Charakter dieser Entwürfe sollte mit der Tür korrespondieren. Flächenbündige Türen passen ideal zu PIATTA und FRAME bietet sogar die Möglichkeit, die Oberfläche der Tür in den Beschlag zu integrieren.

*Designers with unusual ideas and visions have their say in lifestyle 04. Every fitting has its own special design style. The unique character of these designs should correspond to your door. PIATTA works well with flush doors, while FRAME even offers the option of integrating the finish of your door in the fitting.*





# 01.

## 01 | DAS ZEITLOSE WOHNEN

ZEITLOS • REDUZIERT • SCHLICHT • PURISTISCH • KLAR • EINFACH • DEZENT  
ENTSCHIEDEN • LANGFRISTIG • FUNKTIONAL • GEOMETRISCH • ELEMENTAR

## *01 | TIMELESS LIVING*

*TIMELESS • MINIMALIST • SIMPLE • PURIST • CLEAR • SIMPLE • DISCREET  
EMPHATIC • DURABLE • FUNCTIONAL • GEOMETRIC • ELEMENTARY*

## PRODUKTFAMILIE

Alle Designs sind bei GRIFFWERK als komplette Produktfamilie erhältlich. Zur Rosettengarnitur für Holztüren erhalten Sie auch verschließbare Varianten und selbst passende Fenstergriffe. Bei Glastüren muss nicht auf die einheitliche Optik verzichtet werden: alle Schlosskästen können mit den Griffen aus dem Sortiment kombiniert werden.

Für Ausstattungen im Objektbereich bieten Beschläge der PROFESSIONAL LINE den kompletten Umfang für Profis.

## PRODUCT RANGE

*All GRIFFWERK designs are available as a complete product range. Lockable versions and even matching window handles are available to match rosette fittings for wooden doors. Even on glass doors the optic can be maintained: all glass door locks can be combined with handles from the GRIFFWERK range.*

*PROFESSIONAL LINE fittings offer a complete range for professionals for commercial fit-outs.*

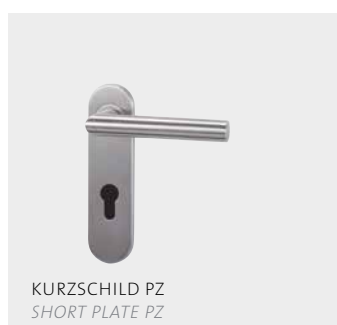

PROFESSIONAL LINE



LUCIA PROFESSIONAL

SCHRAUBROSETTE | SCREW ROSE  
 EDELSTAHL MATT | SATIN STAINLESS STEEL  
 ART.-NR.: 120 01 01 71





## MATERIALAKZENTE

LUCIA gibt es in Klipp- oder Schraubtechnik in Edelstahl, Graphitschwarz und Graphitschwarz mit Messing- oder Kupferakzent.

„Unser“ Schwarz ist ein mattes, sehr tiefes Schwarz. Die verwendete PVD-Beschichtung ist widerstandsfähig, dass damit auch Werkzeuge beschichtet werden. Trotzdem ist sie unempfindlich gegen Fingerabdrücke.

Zur Designlinie passt die kreisförmige Griffmuschel PLANE0 GM\_49111, ebenfalls mit Inlays aus echtem Messing oder Kupfer. Der nachtschwarze Rand ist ein wunderbarer Kontrast dazu.

## MATERIAL ACCENTS

*LUCIA is available in clip-on or screw-on technique in stainless steel, graphite black and graphite black with brass or copper accent.*

*“Our” black is a matte, very deep black. A PVD coating that is so resistant that even tools can be coated with it. Nevertheless, it is not sensitive to finger prints.*

*The design supplement fits to the circular PLANE0 GM\_49111 grip shell, also with inlays of real brass or copper. The night-black edge forms a wonderful contrast to his.*





### TRI 134

SCHRAUBROSETTE | SCREW ROSE  
 EDELSTAHL MATT | SATIN STAINLESS STEEL  
 ART.-NR.: 134 13 01 71



Die dreieckförmige, weiche Form orientiert sich exakt an der greifenden Hand  
*The triangular, soft shape is oriented exactly at the grasping hand*



SCHLOSSKASTEN CREATIVO  
GLASS-DOOR LOCK CREATIVO



SCHUTZBESCHLAG TITANO SB\_882  
SECURITY FITTING TITANO SB\_882



FENSTERGRIFF  
WINDOW HANDLE



## ALDA PROFESSIONAL

SCHRAUBROSETTE | SCREW ROSE  
EDELSTAHL MATT | SATIN STAINLESS STEEL  
ART.-NR.: 101 01 01 71

## DURCHDACHTE FORM

ALDA verjüngt sich in einem sanften, aber gut greifbaren Bogen zum Griffende hin. Der Entwurf bezieht sich auf eine gebräuchliche Form, die im ersten Drittel des 19. Jahrhunderts insbesondere in der Schweiz sehr verbreitet war. Bisweilen dürfte Ihnen eine solche Form noch heute in den Schweizer Eisenbahnen oder an so manchem Oldtimer begegnen.

## THOUGHT-THROUGH SHAPE

ALDA tapers out into a gentle but easy-to-grip curve towards the end of the handle. The draft refers to a very common shape which was widely used in particular in Switzerland in the first third of the 19th century. You will still find this shape at times in the Swiss railway or on quite a few vintage cars.

PROFESSIONAL LINE



GRIFF  
FORM



LORITA PROFESSIONAL

SCHRAUBROSETTE | SCREW ROSE  
EDELSTAHL MATT | SATIN STAINLESS STEEL  
ART.-NR.: 115 01 01 71



SCHRAUBROSETTE WC  
SCREW ROSE WC



SCHUTZ-ROSETTEN-GARN. R2/PZ  
PROTECTION ROSE SET R2/PZ



SCHUTZBESCHLAG TITANO SB\_882  
SECURITY FITTING TITANO SB\_882



FENSTERGRIFF  
WINDOW HANDLE



SCHLOSSKASTEN CREATIVO  
GLASS-DOOR LOCK CREATIVO

## ANSPRUCH ZEIGT SICH IM DETAIL!

Die Garnituren der Professional Line überzeugen mit nur 8 mm Rosettenstärke, feinsten Fugen der Schraubrosetten, kleinsten Radien und dem PROFESSIONAL LINE eigenen und unverkennbaren Premium Finish. Hochwertige Ausstattungsdetails wie beidseitige Hochhaltefedern und eine Unterkonstruktion aus Edelstahl (nicht Kunststoff) ergänzen das Leistungsspektrum.

## DEMANDS ARE REFLECTED IN DETAIL!

The Professional Line units convince with a rosette height of only 8 mm, delicate joints around the screw-on rosettes, smallest radii and the PROFESSIONAL LINE's specific and unmistakable Premium Finish. High-quality equipment details such as the two lifting springs and a subconstruction of stainless steel (not plastic) supplement the offered range.

## PROFESSIONAL LINE

PROFI-QUALITÄT FÜR OBJEKT & PRIVAT  
PROFESSIONAL QUALITY FOR OBJECT & PERSONAL USE

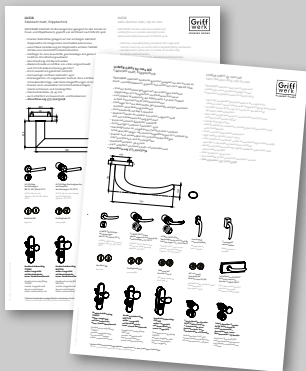

Eine Übersicht aller Varianten finden Sie in unseren technischen Datenblättern auf [WWW.GRIFFWERK.DE](http://WWW.GRIFFWERK.DE)  
An overview of all variants is available in our technical datasheets at [WWW.GRIFFWERK.DE](http://WWW.GRIFFWERK.DE)

## SCHRAUBTECHNIK PROF GK4 SCREW-ON TECHNIQUE PROF GK4

- Schraubrosette in Edelstahl mit Vollgriff  
*stainless steel, solid spindle*
- festdrehbar gelagerter Griff  
*Handle firmly pivoted*
- Gleitlager, wartungsfrei, unsichtbar  
*Plain bearings, maintenance-free, invisible*
- gegenläufige M4-Verschraubung  
*M4-screw connection, counter-running*  
*Firmly welded support cams*
- beidseitige Hochhaltefedern  
*bilateral lifting springs*
- Unterkonstruktion rostfreier Edelstahl  
*Subconstruction of stainless steel, non-corrosive*
- Geprüft nach DIN EN 1906 ([www.griffwerk.de](http://www.griffwerk.de))  
*Audited to DIN EN 1906 ([www.griffwerk.com](http://www.griffwerk.com))*



SCHRAUBTECHNIK PROF GK4  
SCREW-ON TECHNIQUE GK4



## PROFESSIONAL LINE

GRIFF  
FORM

## METRICO PROFESSIONAL

SCHRAUBROSETTE | SCREW ROSE  
 EDELSTAHL MATT | SATIN STAINLESS STEEL  
 ART.-NR.: 125 01 01 71

QUADRATISCHE ROSETTE  
SQUARE ROSE

## STATEMENT DES INDUSTRIEZEITALTERS

Auch diese Griff-Form entstand in den 20-er Jahren, als die Grundsteine gelegt wurden für moderne und industriell herstellbare Formen in Design und Architektur. Eine zeitlos schöne Geometrie: Die Handhabe bleibt rund; der Übergang zur Tür wird aus einem Vierkantstab gebildet.

## A STATEMENT OF THE INDUSTRIAL AGE

*This handle shape also originated from the 1920's when the foundations were laid for the modern and industrially produced forms in design and architecture. A timelessly beautiful shape: the handle remains round; with the transition to the door being formed by a square rod.*



QUELLE: PHOTOCASE.DE/6WAL6



PROFESSIONAL LINE



GRIFF  
FORM



ALESSIA PROFESSIONAL

SCHRAUBROSETTE | SCREW ROSE  
EDELSTAHL MATT | SATIN STAINLESS STEEL  
ART.-NR.: 105 01 01 71



SCHLOSSKASTEN CREATIVO  
GLASS-DOOR LOCK CREATIVO



SCHUTZBESCHLAG TITANO SB\_882  
SECURITY FITTING TITANO SB\_882



FENSTERGRIFF  
WINDOW HANDLE

U-FORM: VOM PFERDESTALL  
ZUM WOLKENKRATZER

In Pferdeställen wurden häufig Türgriffe eingesetzt, deren Ende sich wieder dem Türblatt zuwendet. So konnten sich Leinen und Führseile nicht verfangen. Auch in öffentlichen Gebäuden sind solche geschlossenen Drückerformen wie bei ALESSIA vorgeschrieben.

U-SHAPE: FROM THE STABLE  
TO THE SKYSCRAPER

*Door handles with ends that turn in towards the door were often used in stables so that reins and leashes would not become caught. These closed handle shapes, such as the ALESSIA, are also prescribed for many public buildings.*



GRIFF  
FORM



## SAVIA SCHRAUBTECHNIK

SCHRAUBROSETTE | SCREW ROSE  
EDELSTAHL MATT | SATIN STAINLESS STEEL  
ART.-NR.: 191 01 01 71



SCHRAUBROSETTE WC  
SCREW ROSE WC



SCHLOSSKASTEN CLASSICO  
GLASS-DOOR LOCK CLASSICO



SCHUTZ-ROSETTEN-GARN. R1/ZA  
PROTECTION ROSE SET R1/ZA



SCHUTZBESCHLAG TITANO SB\_882  
SECURITY FITTING TITANO SB\_882

## GRIFFPROFILE

Die Hände entscheiden mit, wenn es um Türgriffe geht. Jedes Griffprofil hat einen eigenen Charakter. Wir unterscheiden vier verschiedene Profiltypen: rund, oval, eckig und design.

### HANDLE PROFILES

*When it comes to door handles, how it feels in your hand is just as important as the aesthetics. Each handle profile has its own style. We have four different profile types: round, oval, square and design.*



GRIFF  
FORM

KREISRUNDE PROFILE, SIND ZEITLOSE KLASSIKER: GEOMETRISCHE OPTIK, DIE ANGENEHM ZU GREIFEN IST. *ROUND PROFILES ARE TIMELESS CLASSICS, A GEOMETRICALLY CLEAN LOOK THAT IS EQUALLY PLEASANT TO HANDLE.*



GRIFF  
FORM

OVALE GRIFFPROFILE BIETEN EINE ETWAS BREITERE HANDAUFLAGE. *OVAL PROFILES PROVIDE YOUR HANDS WITH A MORE SUBSTANTIAL SURFACE TO GRIP.*



GRIFF  
FORM

QUADRATISCHE UND RECHTECKIGE PROFILE SIND KANTIGER. WEICH GESCHLIFFENE ÜBERGÄNGE SORGEN FÜR GREIFKOMFORT. *SQUARE AND RECTANGULAR PROFILES ARE MORE EDGY. SOFTLY POLISHED TRANSITIONS ENSURE A COMFORTABLE HOLD.*



GRIFF  
FORM

TRIGONAL

UNSERE DESIGNDRÜCKER WEISEN AUSSERGEWÖHNLICHE, AUSGEFALLENE FORMEN AUF. *OUR DESIGNER HARDWARE FEATURES EXCEPTIONAL, UNUSUAL SHAPES.*



## LUCIA SQUARE

KLIPPROSETTE | *CLIP ROSE*  
EDELSTAHL MATT | *SATIN STAINLESS STEEL*  
ART.-NR.: 190 17 01 71

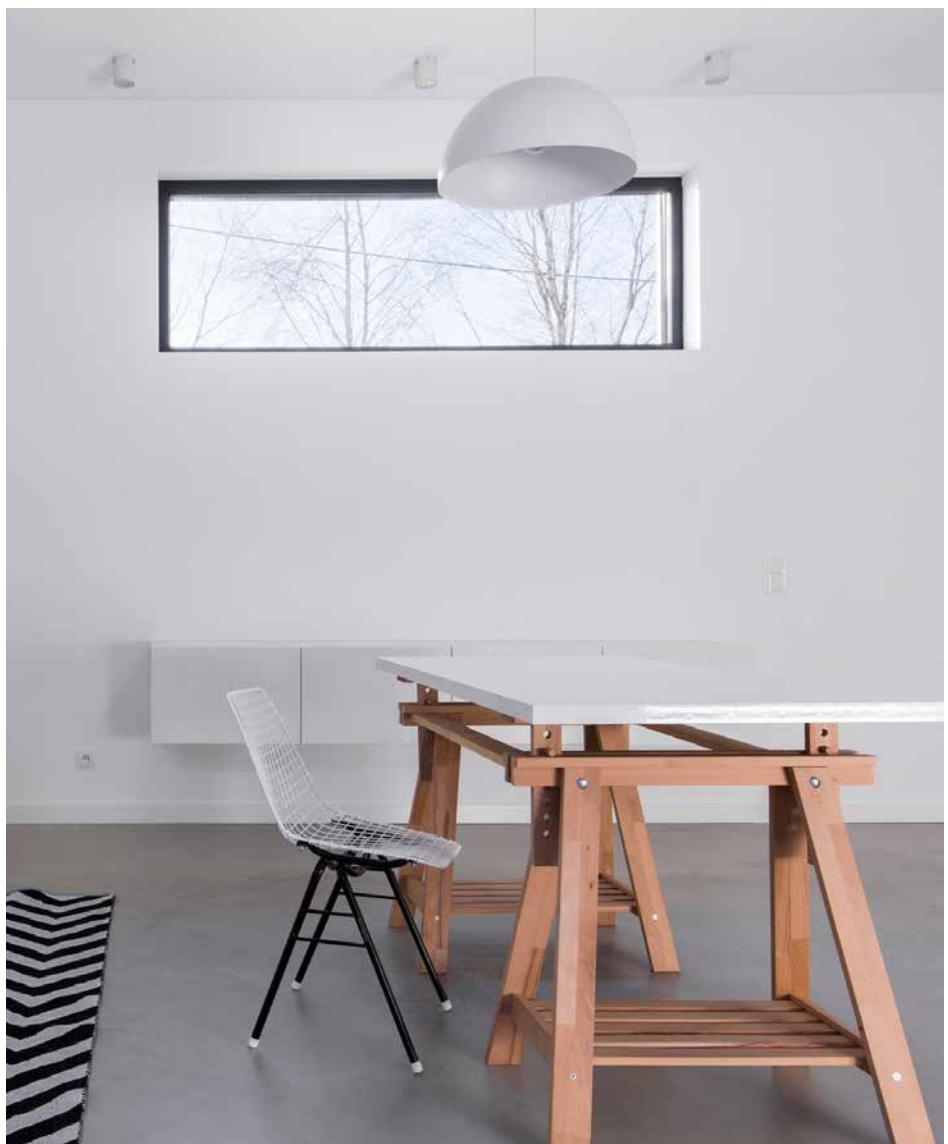



## CARLA SQUARE

KLIPPROSETTE | *CLIP ROSE*  
 EDELSTAHL MATT | *SATIN STAINLESS STEEL*  
 ART.-NR.: 184 17 01 71



SCHLOSSKASTEN PURISTO  
 GLASS-DOOR LOCK PURISTO



SCHUTZ-ROSETTEN-GARN. R1/ZA  
 PROTECTION ROSE SET R1/ZA



KLIPPROSETTE WC  
 CLIP ROSE WC



## CARLA

KLIPPROSETTE | *CLIP ROSE*  
 EDELSTAHL MATT | *SATIN STAINLESS STEEL*  
 ART.-NR.: 184 16 01 71



## DESIGN + SYSTEM

Häufig werden Glastüren mit weiteren Holztüren kombiniert. Ideal, wenn alle Beschläge in Technik und Oberfläche abgestimmt wurden.

Im GRIFFWERK-Sortiment finden Sie auch Beschläge für Wohnungseingangstüren, Holzinntüren und sogar für Fenster im passenden Design.

*Glastures are frequently combined with other wooden doors. Ideal if all fittings were matched in technology and surface.*

*Find in the GRIFFWERK also provide fittings for apartment entrance doors, wooden doors and also for windows in the same design.*

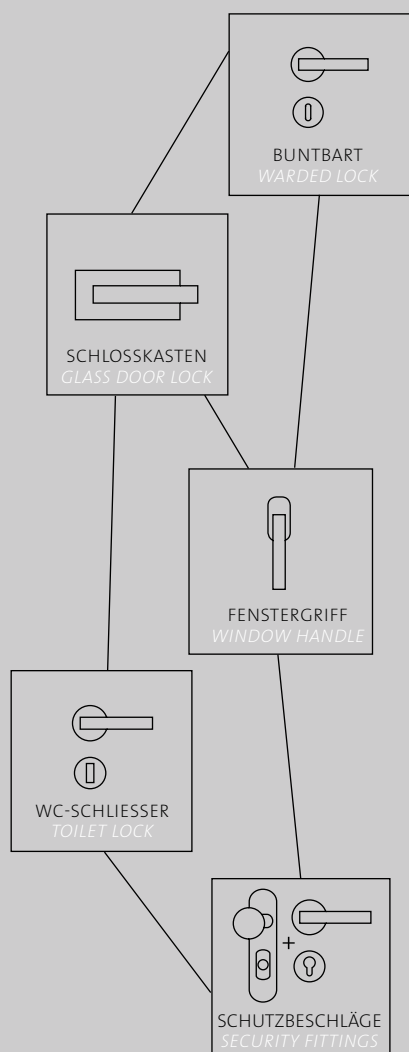

MEHR INFORMATION FINDEN SIE UNTER  
FOR MORE INFORMATION  
[WWW.GRIFFWERK.DE](http://WWW.GRIFFWERK.DE)



PURISTO + VIVIA

## IN EINER OPTIK

Ganz im Trend liegen Glastüren, denn Sie zaubern eine lichtoffene, helle Atmosphäre ins Wohnambiente und sind echter Blickfang für jeden Raum. Alle Schlosskästen lassen sich mit Griffen Ihrer Wahl aus der GRIFFWERK-Kollektion kombinieren. So kann auf Holz- und Glastüren die gleiche Optik gewahrt werden.

## CONSISTENT DESIGN

*Glass doors are the current trend – they create a bright portal of light in the living space and draw the eye in any room. All lock cases can be combined with the handles of your choice from the GRIFFWERK collection. So you can use the same design with doors made from wood and glass.*



## KLIPPTECHNIK CLIP-ON TECHNIQUE

- Edelstahl, ohne sichtbare Verschraubung  
*stainless steel, no visible screws*
- Klipnocken für Schnellmontage  
*Clip-on cams for quick installation*
- Gleitlager, wartungsfrei, unsichtbar  
*Plain bearings, maintenance-free, invisible*
- Hochhaltefedern, Federstahl, beidseitig  
*Lifting springs, spring steel, bilateral*
- Unterkonstruktion aus hochwertigem Kunststoff  
*Subconstruction of high-quality plastic*
- Geprüft nach DIN EN 1906 ([www.griffwerk.de](http://www.griffwerk.de))  
*Audited to DIN EN 1906 ([www.griffwerk.com](http://www.griffwerk.com))*







# 02.

## 02 | DAS LEBENDIGE WOHNEN

LEBHAFT • FRÖHLICH • BEWEGT • SPORTLICH • DYNAMISCH • LEICHT  
SPONTAN • ABWECHSLUNGSREICH • SCHWUNGVOLL • EN DÉTAILLE

## *02 | LIVELY LIVING*

*LIVELY • CHEERFUL • ENERGETIC • ATHLETIC • DYNAMIC  
SLIGHTLY SPONTANEOUS • VARIED • SWEEPING • DETAILED*

PROFESSIONAL<sup>LINE</sup>



GRIFF  
FORM



**LOREDANA PROFESSIONAL**

SCHRAUBROSETTE | *SCREW ROSE*  
EDELSTAHL POLIERT/MATT | *BRUSHED STAINLESS STEEL*  
ART.-NR.: 110 13 01 73



## KLASSISCHE MODERNE

Eine dezente Form mit eleganter Ausstrahlung. Die hochpolierten Elemente spiegeln in strahlendem Glanz während die Greiffläche aus mattiertem Edelstahl im sanften Kontrast steht.

### CLASSIC MODERN

*A discreet shape with an elegant radiance. The highly polished elements reflect in shining brilliance, with the finish of the matt stainless steel handle in soft contrast.*

Weitere Glasbeschläge ab Seite 76.  
For more glass hardware, go to page 76.



GRIFF  
FORM



## LARONDA

SCHRAUBROSETTE | SCREW ROSE  
CHROM/PERLA SILBERMATT | CHROME/PERLA SILVER MAT  
ART.-NR.: 228 10 01 42

## STIL UND HARMONIE

Bei der Wahl Ihrer Türbeschläge können Sie formale Details der Architektur oder des Interieurs aufgreifen. Dadurch entsteht eine harmonische, visuelle Gesamtwirkung. Es können Formen, Linien, Strukturen oder auch Oberflächen sein.

## STYLE AND HARMONY

*You can incorporate formal architectural or interior decor details in the choice of your door fittings, thereby creating an overall harmonious visual effect. These can include forms and shapes, lines, structures or even finishes.*



## LARONDA QUATTRO

METALLUNTERKONSTRUKTION HOCHHALTEFEDER | METALSUBCONSTR.  
CHROM/PERLA SILBERMATT | CHROME/PERLA SILVER MAT  
ART.-NR.: 228 11 01 42



## MONICA

SCHRAUBROSETTE | SCREW ROSE  
PERLA SILBERMATT | PERLA SILVER MAT  
ART.-NR.: 232 10 01 21



## MONICA QUATTRO

METALLUNTERKONSTRUKTION HOCHHALTEFEDER | METALSUBCONSTR.  
PERLA SILBERMATT | PERLA SILVER MAT  
ART.-NR.: 232 11 01 21



### DIE QUADRATUR DES KREISES

Die Quadratur des Kreises ist eine klassische Fragestellung aus der Geometrie. Bei vielen GRIFFWERK Modellen können Sie sich für runde oder quadratische Rosetten entscheiden und erreichen eine vollkommen unterschiedliche Optik.

Weitere Griffmodelle mit quadratischer Rosette sind: LUCIA, CARLA, CUBICO, SQUARE, OVIDA, ARICA, LUCIA PIATTA und alle Entwürfe der KOLLEKTION CHARACTERS BY SIEGER DESIGN.

### THE SQUARING OF THE CIRCLE

*The squaring of the circle is a classic geometry problem. With a number of handle designs, you can opt for either round or square rosettes, thereby achieving a completely different look.*

*Other models of handles include: LUCIA, CARLA, CUBICO, SQUARE, OVIDA, ARICA, LUCIA PIATTA and all designs from the COLLECTION CHARACTERS BY SIEGER DESIGN.*





GRIFF  
FORM



## RAFFAELLA

SCHRAUBROSETTE | SCREW ROSE  
CHROM/PERLA SILBERMATT | CHROME/PERLA SILVER MAT  
ART.-NR.: 233 10 01 42



### PERLA SILBERMATT

Eine Oberfläche mit sanftem, silbrigen Glanz und besonders angenehmer Haptik. Gleichzeitig ist diese Oberfläche besonders widerstandsfähig und unempfindlich.

### *PERLA SILVER MAT*

*A finish with a velvet, silvery sheen and a particularly pleasing feel. This finish is also ultra-resistant and insensitive.*

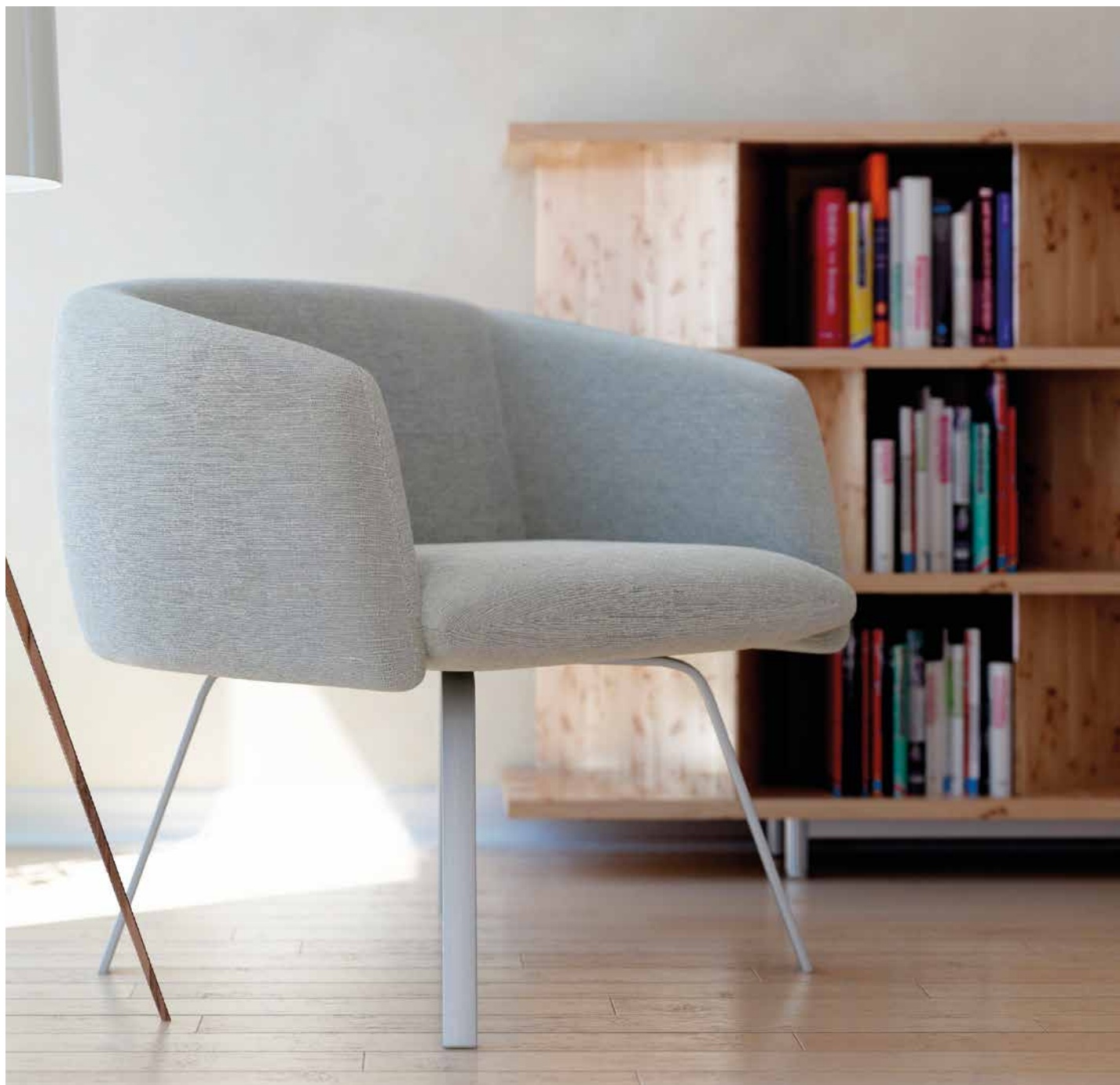

GRIFF  
FORM

**VIOLA**  
SCHRAUBROSETTE | *SCREW ROSE*  
PERLA SILBERMATT | *PERLA SILVER MAT*  
ART.-NR.: 236 10 01 21

GRIFF  
FORM

**GABRIELLA**  
SCHRAUBROSETTE | *SCREW ROSE*  
CHROM/PERLA SILBERMATT | *CHROME/PERLA SILVER MAT*  
ART.-NR.: 227 10 01 42



GRIFF  
FORM



## ARICA

KLIPPROSETTE | *CLIP ROSE*  
EDELSTAHL POLIERT/MATT | *BRUSHED STAINLESS STEEL*  
ART.-NR.: 339 16 01 73



## ARICA QUATTRO

KLIPPROSETTE | *CLIP ROSE*  
EDELSTAHL POLIERT/MATT | *BRUSHED STAINLESS STEEL*  
ART.-NR.: 311 17 01 73



GRIFF  
FORM



## CHRISTINA

KLIPPROSETTE | *CLIP ROSE*  
EDELSTAHL POLIERT/MATT | *BRUSHED STAINLESS STEEL*  
ART.-NR.: 185 16 01 73



## CHRISTINA QUATTRO

KLIPPROSETTE | *CLIP ROSE*  
EDELSTAHL POLIERT/MATT | *BRUSHED STAINLESS STEEL*  
ART.-NR.: 313 17 01 73





## SIMONA

SCHRAUBROSETTE | SCREW ROSE  
 CHROM/NICKELMATT/EDELSTAHL | CHROME/NICKEL MAT/STAINLESS STEEL  
 ART.-NR.: 234 10 01 44



## CORINNA

SCHRAUBROSETTE | SCREW ROSE  
 CHROM/EDELSTAHL | CHROME/STAINLESS STEEL  
 ART.-NR.: 224 10 01 41



## ANTONELLA

KLIPPROSETTE | CLIP ROSE  
 EDELSTAHL POLIERT/MATT | BRUSHED STAINLESS STEEL  
 ART.-NR.: 183 16 01 73



## ADINA

KLIPPROSETTE | CLIP ROSE  
 EDELSTAHL POLIERT/MATT | BRUSHED STAINLESS STEEL  
 ART.-NR.: 180 16 01 73



## CHROM, GLANZ UND BEWEGTE FORMEN

Ob am charmanten Oldtimer oder am 300 PS Modell aus einer der Automobil-Edelschmieden, Chrom ziert Leisten, Kanten und selbstverständlich auch Türgriffe. Eine ähnliche Optik hat auf Hochglanz polierter Edelstahl.

## CHROME, SHEEN AND ENERGETIC FORMS AND SHAPE

*Both on a charming vintage car or on a 300 PS model from one of the luxury automotive manufacturers, chrome is used to decorate rims, edges and, of course, also the handles of car doors. Both light and the colours of the surroundings are reflected in chrome. It comes across as being cool, sophisticated, clear and dynamic.*







## STILVOLL EINRICHTEN

In allen kunstgeschichtlichen Epochen zeugen prunkvolle Türbeschläge von hoher, handwerklicher Schmiede- und Punzierkunst. Ob in der Formensprache des Barock, des Empire oder mittels der Vielfalt des Historizismus: Der Beschlag war der Schmuck der Tür. Im Wohnstil 03. präsentieren wir Türgriffe, die wie gemacht sind für die edlen Türen einer Stadtvilla oder auch für den gemütlichen Landhausstil.

### STYLISH FURNISHINGS

*Magnificent door fittings are witness to outstanding craftsmanlike forging and punching artistry throughout all art historical epochs. Whether in a Baroque or Empire style or reflecting the diversity of history, fittings were the ornaments on every door. In Lifestyle 03. we showcase door handles that seem as if they were made specifically for the sophisticated doors of a town villa or also for a homely country house style.*

## TÜREN UND INTERIEUR

Tür und Architektur sollten unserer Ansicht nach einem Stil entsprechen. In der Hamburger Gründervilla gleichen die Türen dem Baustil des Hauses und im modernen Glasbau wirken moderne Türen einfach stimmiger. Entscheiden Sie selbst, ob Sie bei klassischen Türen mit schlichten Beschlägen eher einen Übergang zur Modernen schaffen oder denselben Stil betonen.

### DOORS AND INTERIORS

*A door forms part of our view of architecture. The doors correspond to the building style of a villa from the Founding Epoch in Hamburg, whereas modern doors coordinate better on a modern glass building. You can either use fittings to accentuate the classic or create a transition to the modern by opting for a clean, minimalist door handle for a wooden panel door.*



STOLLENTÜREN LASSEN SICH MIT BESCHLÄGEN UNTERSCHIEDLICH INTERPRETIEREN.  
WOODEN PANEL DOORS CAN BE INTERPRETED IN DIFFERENT WAYS WITH THE CLEVER USE OF FITTINGS.

## RENOVIEREN MIT BESCHLÄGEN – EIN NEUER LOOK!

In der Regel passen neue Beschläge auch auf alte Türen. Um alle Bohr-  
löcher abzudecken eignen sich  
Langschilder. In diesem Kapitel  
finden Sie Anregungen und eine  
Übersicht unserer Langschilder.

## RENOVATING WITH FITTINGS – A NEW LOOK!

*New fittings generally also fit old  
doors. Long plates are ideal for  
covering all drill holes. This chapter  
will provide inspiration and a quick  
overview of the dimensions of our  
long plates.*

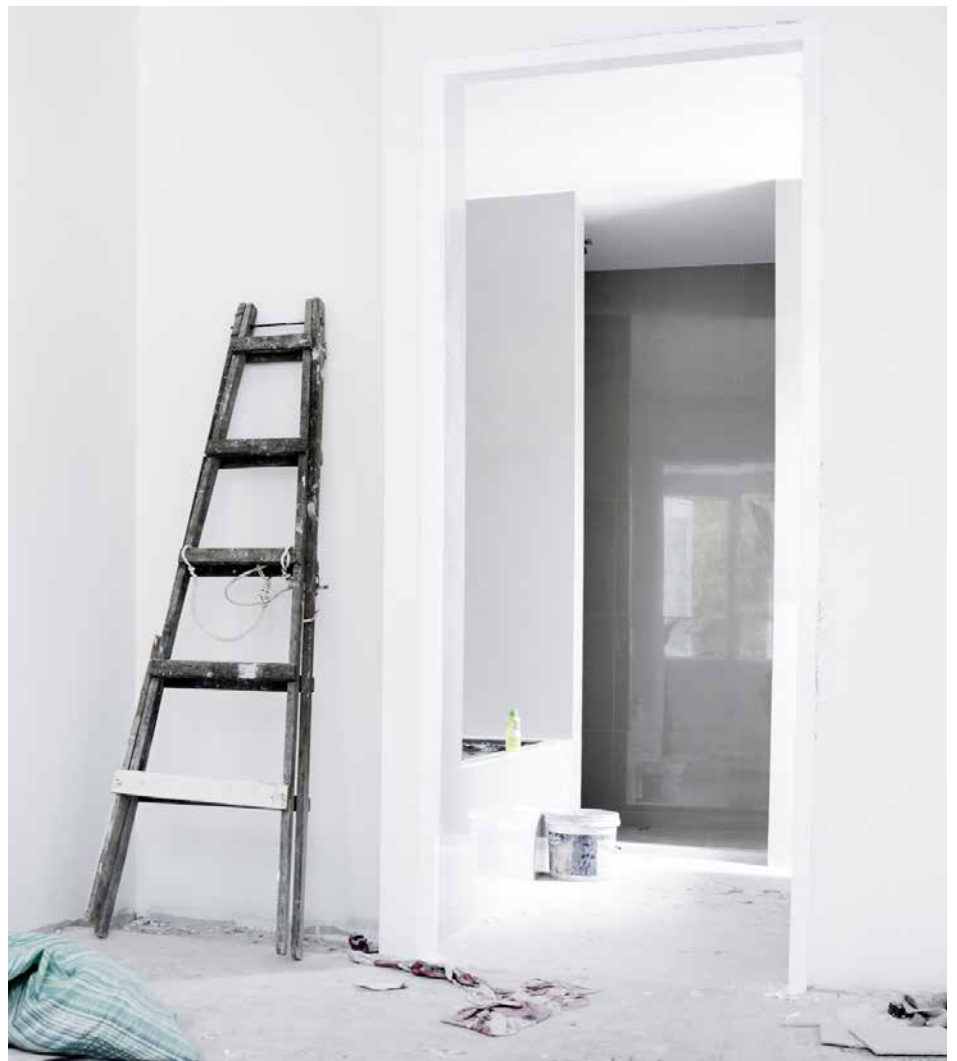

## ENERGIE- UND STROMKOSTEN SPAREN MIT GLASTÜREN

Dunkle Räume drücken nicht nur auf die Stimmung, sie sorgen  
auch bei der Energiebilanz für schlechte Laune. Der Lichtmangel  
muss durch künstliche Lichtquellen ersetzt werden und die brau-  
chen Strom. Das lässt den Energieverbrauch steigen und kostet  
bares Geld. Dabei kann mit einfachen Renovierungsmaßnahmen  
viel erreicht werden, denn Holztüren lassen sich einfach durch  
Glastüren ersetzen. Schiebetüren können sogar über bestehende  
Zargen montiert werden. Falls Ihre bisherige Tür keinem Stan-  
dardmaß entspricht können Sie Glastüren im erforderlichen Maß  
anfertigen lassen. Sprechen Sie mit Ihrem Türenfachhand-  
spartner.



## SAVING ENERGY AND POWER COSTS WITH GLASS SLIDING DOORS

*Dark rooms not only oppress the mood, but also cause a bad feeling  
in terms of energy balance. The lack of light must be replaced by  
artificial light sources. These need electrical power. This in turn  
drives energy consumption and costs money. Simple renovation  
measures can do a lot here, by replacing wood doors by glass doors.  
Sliding doors can even be installed on top of existing frames.  
If your door is not of a standard size, you can have glass doors  
produced in the desired size. Contact your door specialist vendor.*



SCHLOSSKASTEN CREATIVO  
GLASS-DOOR LOCK CREATIVO



FENSTERGRIFF IN CHROM  
WINDOW HANDLE IN CHROME



SAMTGRAU  
VELVET GRAY



## CAROLA

SCHRAUBROSETTE | SCREW ROSE  
CHROM | CHROME  
ART.-NR.: 223 10 01 23



MESSING POLIERT  
POLISHED BRASS

## STILE MIXEN

Spannend wird es, wenn unterschiedliche Designstile miteinander kombiniert werden. Das schafft interessante Kontraste. Gerade in Altbauwohnungen wirken moderne Akzente belebend. Harmonie gewinnen Sie in Details: Wiederholt sich in beiden Gegenständen die Farbe, die Oberflächenstruktur oder ein Muster?

### MIXING STYLES

*It can be exciting when different design styles are combined with each other. It creates interesting tensions. Modern features can be exhilarating on apartments in older buildings. You can achieve harmony with the details: Is the colour, surface structure or pattern repeated in both objects?*





**FRANCESCA**

SCHRAUBROSETTE | SCREW ROSE  
 CHROM/NICKELMATT | CHROME/SATIN NICKEL  
 ART.-NR.: 226 10 01 43



SCHLOSSKASTEN CREATIVO  
 GLASS-DOOR LOCK CREATIVO



SCHUTZ-ROSETTEN-GARN R1/ZA  
 PROTECTION ROSE SET R1/ZA



FENSTERGRIFF  
 WINDOW HANDLE



**FABIA**

SCHRAUBROSETTE | SCREW ROSE  
 SAMTGRAU | VELVET GRAY  
 ART.-NR.: 225 10 01 25

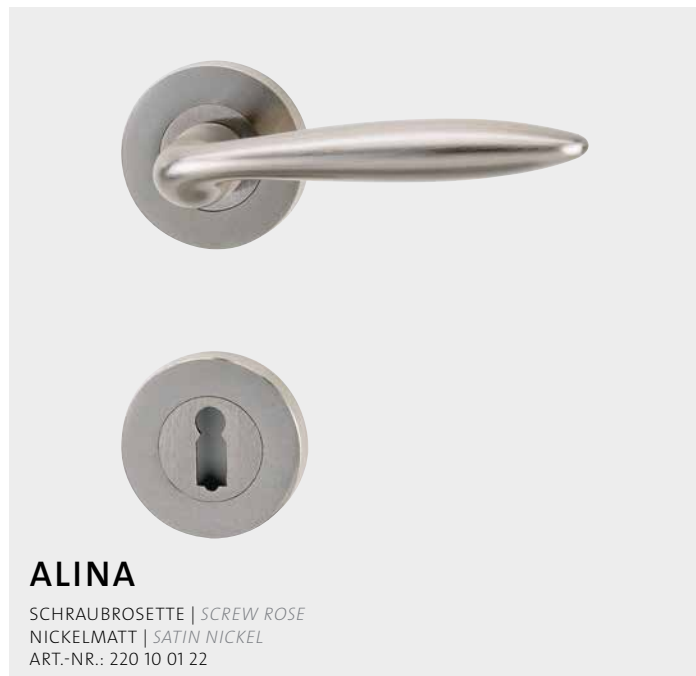

**ALINA**

SCHRAUBROSETTE | SCREW ROSE  
 NICKELMATT | SATIN NICKEL  
 ART.-NR.: 220 10 01 22



MESSING-OPTIK  
 BRASS-OPTIC

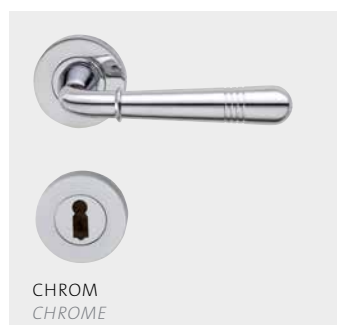

CHROM  
 CHROME

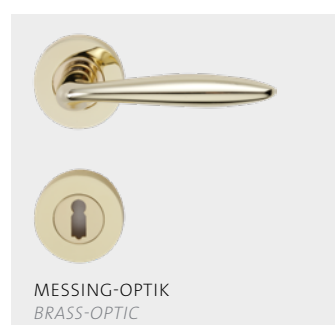

MESSING-OPTIK  
 BRASS-OPTIC

MEHR INFORMATION  
 FINDEN SIE UNTER  
 FOR MORE INFORMATION  
[WWW.GRIFFWERK.DE](http://WWW.GRIFFWERK.DE)







## SCHMEICHELNDE ELEGANZ

Der sanft gewölbte Bogen der Handhabe bietet eine angenehme Handauflage. MARISA gibt es in verschiedenen Oberflächen zur Wahl.

## SOFT ELEGANCE

*The gently curved arc of the hand grip offers a pleasing surface to hold. MARISA is available in a range of different finishes.*





**LUCIO**

LANGSCHILD BB | LONGPLATE BB  
 EDELSTAHL MATT | SATIN STAINLESS STEEL  
 ART.-NR.: 189 25 01 71

LANGSCHILD WC  
 LONGPLATE WC

**LANGSCHILDER**

Bestehende Türen können durch neue Beschläge einen völlig veränderten Look erhalten. Die alten Beschläge zu entfernen ist denkbar einfach. Störend sind eventuell vorhandene Bohrlöcher an der Tür. Um diese abzudecken eignen sich Langschilder.

*LONG PLATES*

*Existing doors can be given a completely different look with new fittings. Removing the fittings is unbelievably simple. Drill holes on the door, used to fix the previous front plates, can be annoying. Long plates are ideal for covering all drill holes.*



**AMADEUS**

LANGSCHILD BB | LONGPLATE BB  
 MESSING POLIERT | POLISHED BRASS  
 ART.-NR.: 221 30 01 24

LANGSCHILD WC  
 LONGPLATE WC



## LOREDANO

LANGSCHILD BB | LONGPLATE BB  
 EDELSTAHL POLIERT/MATT  
 BRUSHED STAINLESS STEEL  
 ART.-NR.: 187 25 01 73

GRIFF  
 FORM



LANGSCHILD WC  
 LONGPLATE WC



## FABIO

LANGSCHILD | LONGPLATE  
 SAMTGRAU | VELVET GRAY  
 ART.-NR.: 225 30 01 25

## SAMTGRAU

Eine ungewöhnliche Oberfläche für Edelstahl. Die Vertiefungen sind im Vergleich zu den erhabenen Flächen dunkler gehalten.

### VELVETY GREY

*An unusual finish for stainless steel. The indentations are darker compared with the raised surfaces.*



CHROM  
 CHROME



MESSING OPTIK  
 BRASS OPTIC



# 04.

## 04 | DAS EXPRESSIVE WOHNEN

UNGEWÖHNLICH • AM ZEITGEIST • URBAN • AVANTGARDISTISCH  
DURCHDACHT • CHARISMATISCH • GLAMOURÖS • INNOVATIV • VISIONÄR

## *04 | EXPRESSIVE LIVING*

*UNUSUAL • OF THE TIME • URBAN • AVANT-GARDE • WELL THOUGHT-OUT  
CHARISMATIC • GLAMOROUS • INNOVATIVE • VISIONARY*

PIATTA | ROSETTEN IN FLÄCHENBÜNDIGER OPTIK  
*PIATTA | DOORS IN A FLUSH LOOK*

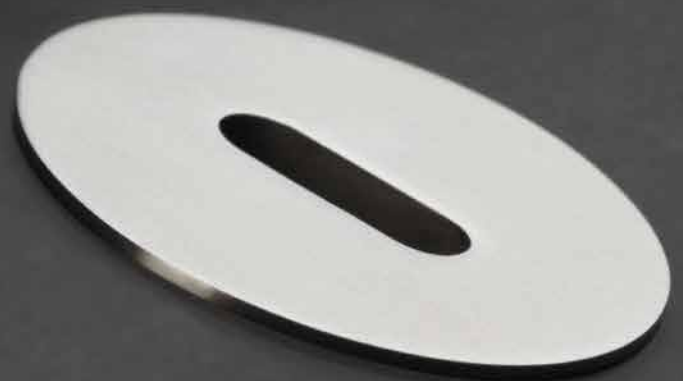

ultra flach mit nur 2 mm  
*ultra flat with only 2 mm*

quadratische und runde Rosetten  
*square and round rosettes*

keine Sonderfräsungen für Türen notwendig  
*no extra milling for doors necessary*

aus Edelstahl  
*stainless steel*

einfaches und sicheres Pronto-FIX Stecksystem  
*simple and reliable Pronto-FIX attachment system*



OBERFLÄCHE POLIERT | SURFACE POLISHED



GRIFFORM

### CUBICO PIATTA R

PRONTOFIX-STECKSYSTEM | PRONTOFIX PLUG SYSTEM  
 EDELSTAHL MATT | SATIN STAINLESS STEEL  
 ART.-NR.: 211 20 01 71



GRIFFORM

### CUBICO PIATTA

PRONTOFIX-STECKSYSTEM | PRONTOFIX PLUG SYSTEM  
 EDELSTAHL MATT | SATIN STAINLESS STEEL  
 ART.-NR.: 211 23 01 71

## TÜREN IN FLÄCHENBÜNDIGER OPTIK

Stumpf einschlagende Türen passen ideal zu PIATTA. Das Türblatt schließt bei diesen bündig mit der Zarge ab. PIATTA passt aber auch zu Türen mit Profilzargen. Rosetten in flächenbündiger Optik setzen dort neue Stilakzente. Die Montage erfolgt ohne Schrauben mittels PRONTOFIX-Stecksystem.

### DOORS IN A FLUSH LOOK

*PIATTA works ideally with plain designs of doors. The door closes flush with the architrave. However PIATTA also fits doors with profiled architraves. Flush rosettes create new stylish features there. PIATTA is fitted without the need for screws with the safe and fast PRONTOFIX fixing system.*





## DAS PRINZIP FLÄCHE

Die deutliche Unterscheidung von Wänden, Zargen und Türen ist heute nicht mehr notwendig und gewünscht. Materialien und Optik werden einheitlicher. Das Bedürfnis nach Ordnung und visueller Reduktion verändert die Wohnkultur. Flächenbündige Optik bestimmt daher den Trend. PIATTA beherrscht diese Gestaltungssprache. Die Rosette kann sich flach wie eine Scheibe dem Türblatt anschmiegen. Für PIATTA sind nicht einmal Sonderfräsungen notwendig. Sie passt sich konventionellen Türen an.

### THE SURFACE PRINCIPLE

*The clear differentiation between walls, architraves and doors is no longer necessary nor desired today. Materials and visuals are more coherent. The need for order and visual minimalism changes our living culture. A flush appearance therefore defines the fashion. PIATTA dominates this design style. The rosette clings to the door like a disc. No special milling is even needed with PIATTA.*



JETTE 

# ERST DAS LICHT SCHAFFT ARCHITEKTUR.

„Jede Reflexion, jede Facette  
und sogar ein präziser Schatten  
formen den Raum –  
ausdrucksstark und unverkennbar  
in seiner Wirkung.“

*LIGHT BREATHES LIFE  
INTO ARCHITECTURE.*

*“Every reflection, every facet  
and even a defined shadow  
shape the space – expressive  
and unmistakable in their impact.”*

*Jette Jette*



## FASHION TRIFFT ARCHITEKTUR

Exklusiv für GRIFFWERK hat die Designerin Jette Joop eine Kollektion an Glastüren und Glastürbeschlägen entworfen. Es sind markante und dabei zeitlos schöne Designs, die die besondere Handschrift der Designerin tragen. Überlegt zugefügte Facetten spielen mit dem Raumlicht bei den Beschlägen.

Neu im Sortiment: Türbeschlag „JETTE CUT“ im haptisch angenehmen Facettendesign.

## FASHION MEETS ARCHITECTURE

*The designer Jette Joop has created a collection of glass doors and glass door hardware exclusively for GRIFFWERK. These are distinctively and also timelessly beautiful designs, which bear the special signature of the designer. The considered addition of facets plays with the ambient light on the door hardware. A new haptically pleasant door handle "JETTE CUT" in faceted design will supplement the range for summer 2017.*

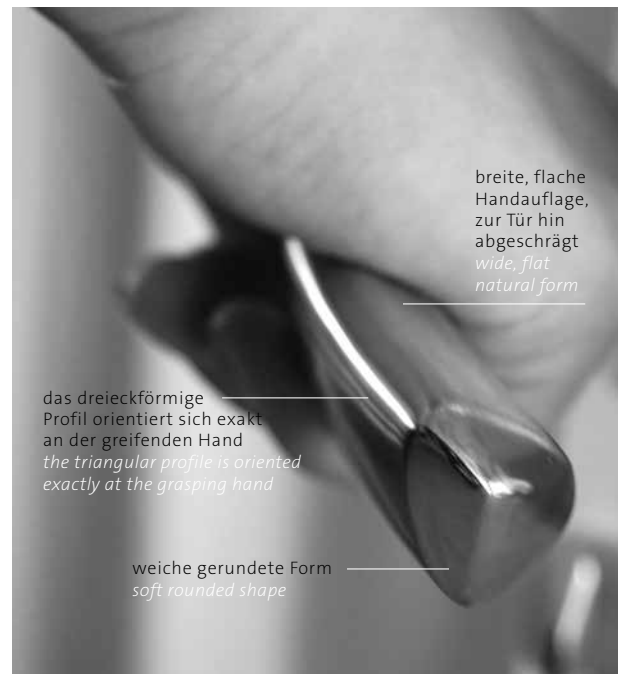

## HAPTİK PERFEKTIONIERT

Eine gerundete Dreiecksform, die den natürlich entstehenden Hohlraum der greifenden Hand weich ausfüllt. Einen besonderen Designakzent bietet das Griffende mit polierten Facetten.

## PERFECT COMFORT

*The rounded triangular shape smoothly fits the natural form of the hand. The handle with polished facets offers a special design accent.*



JETTE VISION SKS + JETTE VISION RG, EDELSTAHL MATT/POLIERT | BRUSHED STAINLESS STEEL



### JETTE VISION RG

DESIGN: JETTE JOOP FÜR GRIFFWERK  
 PRONTOFIX-STECKSYSTEM | PRONTOFIX SYSTEM  
 EDELSTAHL POLIERT/MATT | POLISHED/SATIN STAINLESS STEEL  
 ART.-NR.: 214 21 01 71



### JETTE VISION GM

DESIGN: JETTE JOOP  
 FÜR GRIFFWERK  
 GRIFFMUSCHEL  
 EDELSTAHL POLIERT/MATT  
 POLISHED/SATIN  
 STAINLESS STEEL  
 ART.-NR.: 491 09 01 12

### JETTE VISION GST

DESIGN: JETTE JOOP FÜR GRIFFWERK  
 GRIFFSTANGE | EDELSTAHL POLIERT/MATT  
 POLISHED/SATIN STAINLESS STEEL  
 ART.-NR.: 490 09 01 12



### JETTE VISION SKS

DESIGN: JETTE JOOP FÜR GRIFFWERK  
 EDELSTAHL POLIERT/MATT | POLISHED/SATIN STAINLESS STEEL  
 ART.-NR.: 100 68 01 71

#### DESIGN VERBINDET

Unser GLASART-Designkonzept ermöglicht die Kombination von JETTE VISION Holz- und Glasbeschlägen im Wohnbereich. Schiebetüren werden durch den passenden Beschlag zum brillanten Blickfang. Für eine innovative Raumgestaltung zum Leben und Erleben.

#### DESIGN CONNECTS

*Our GLASART design concept enables JETTE VISION wooden and glass handles to be combined in the living space. Sliding doors are transformed into a striking feature by the use of the right handle, creating an innovative room design to live in and experience.*

## JETTE VISION KOLLEKTION

Schönheit ist unser zentraler Anspruch, wenn es um Produktgestaltung geht. Geradlinige, geometrisch strenge Formen bestimmen den Charakter der KOLLEKTION VISION. Wenige, schlichte Facetten in poliertem Edelstahl spielen mit dem Raumlicht und geben dem Beschlag eine markante Kontur. Zur Beschlagskollektion VISION der Designerin Jette Joop gehören ein Schlosskasten, eine Griffmuschel, eine Griffstange und auch ein passender Türgriff für Holztüren mit quadratischer Rosette in flächenbündiger Optik.

## JETTE VISION COLLECTION

*When it comes to product design, beauty is primary. Straight lines and clean geometric shapes define the character of the VISION collection. The light in the room plays off scattered, simple surfaces finished in polished stainless steel, outlining the strong shapes of the hardware. The VISION hardware collection from designer Jette Joop includes a lock case, a pull shell, bar and matching door handle for wooden doors. It is finished with a square rose that appears to be perfectly flush.*



sieger design



CHRISTIAN & MICHAEL SIEGER



ROLL FIRE  
FÜR/FOR CONMOTO



DARLING NEW  
FÜR/FOR DURAVIT



DEQUE  
FÜR/FOR DORNBRACHT

MIT FREUNDLICHER GENEHMIGUNG / WITH FRIENDLY PERMISSION:  
01 DORNBRACHT 2012 / 02 DORNBRACHT 2011 / 03 SIEGER DESIGN 2005 / 04 CONMOTO 2009 / 05 DURAVIT 2011 / 06 DURAVIT 2011

## INNOVATION IN ZEITEN DES WANDELS

Inspiration ist ein Schlüssel zur Innovation – und immer auch das Resultat sensibler Wahrnehmung. Die Grundgedanken all unserer Entwicklungen lassen sich trotz verschiedener Sortimente und Hersteller kanonisieren: Die fortlaufende Dynamik in Umwelt, Gesellschaft und Kultur beeinflusst die Konzepte und damit die konkrete Produktgestaltung.

Als Designer beobachten wir die Gesellschaft, ihren Wandel und ihre Bedürfnisse so übergreifend wie kaum eine andere Berufsgruppe. Wir verstehen uns daher als Seismografen, die am Puls der Zeit Tendenzen wahrnehmen, noch bevor diese messbar sind. Unsere Eindrücke und Analysen bestimmen die spezielle Formgebung eines Produktes. Gleichzeitig versuchen wir stets den idealtypischen Charakter und die Persönlichkeit eines Objektes wiederzugeben.

## *INNOVATION IN TIMES OF CHANGE*

*Inspiration is the key to innovation – and always the result of sensitive perception. The key concepts behind all our developments can be distilled as follows, despite the variety of product ranges and manufacturers: our concepts and product design are defined by the continual changes in our environment, society and culture.*

*As designers, we may observe society, its changes and its needs more closely than perhaps any other professional group. We see ourselves as sensors for seismic shifts in attitude, perceiving new tendencies before they have taken shape. Our impressions and analyses determine the special lines of our products. At the same time, we try to reflect the inherent character and the personality of the item.*

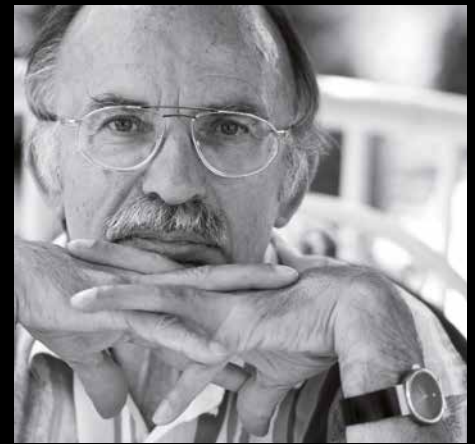

Der Türgriff ist ein sehr präsender und sich wiederholender Gegenstand des häuslichen Bedarfs. Er stellt den konkreten Schnittpunkt zwischen Mensch und Architektur dar und bildet eine funktionale Einheit mit der Tür.

Er versteht sich als Werkzeug, obgleich seine Gestaltung nicht nur seiner Funktion, Funktionalität und Ergonomie unterliegt. Er erfährt eine mehrsinnliche Wahrnehmung, will visuell erfasst und verstanden sowie erfühlt und begriffen werden und dadurch Orientierung bieten. Die Kollektion CHARACTERS ist eine moderne und zeitgemäße Interpretation, die im Kern auf einer konsequent reduzierten Gestaltung basiert. Wie menschliche Charaktere erschließen sich die Türgriffe erst auf den zweiten Blick und entfalten erst dann ihre volle Persönlichkeit. Klar definierte, strenge und wiederum weiche, subtile Linien stehen dabei nicht im Widerspruch, sondern setzen bewusst Akzente und unterstreichen die Persönlichkeit der Hausbewohner.

Die spannungsgeladene Formensprache bildet ein harmonisches Gesamtbild und bietet eine unerwartete und vielschichtige Wahrnehmung.

*Door handles are an ultra-present and recurring feature of household life. They represent the specific interface between man and architecture and form a functional unit with the door.*

*Door handles are essentially tools, although their design is not only defined by their function, functionality and ergonomics. They are perceived by a person's multiple senses, are visually registered and understood, as well as being felt and understood, thereby providing orientation.*

*The CHARACTERS collection is a modern and contemporary interpretation essentially based on a systematically minimalist design. Like human characters, these door handles only open up and unfold their full personality on second glance. Clearly-defined, austere and, on the other hand, soft and subtle lines are not in conflict but rather consciously create a statement and underline the homeowner's personality.*

*The tension-filled designs form a harmonious overall look, creating an unexpected and multifaceted perception.*



GRIFF  
FORM

Kombinierbar mit Rosetten:  
rund, quadratisch oder R8-Design  
*Can be combined with rosettes:  
round, square or R8-design*

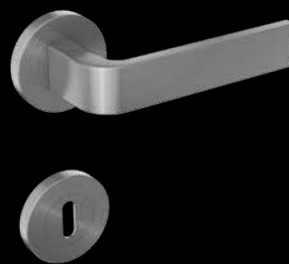

RUND, IM SET ENTHALTEN  
*ROUND, INCLUDED IN THE KIT*



R8-DESIGN, OPTIONAL  
*R8-DESIGN, OPTIONAL*

## GRAPH | by sieger design

Elegant und reduziert wirkt der Türgriff GRAPH. Sein klares geometrisches Konzept sucht eine formale Beziehung zum Türblatt. GRAPH lenkt nicht ab und nimmt sich selbstbewusst zurück. Die kontinuierliche parallele Linienführung der Aufsicht erlebt durch eine weiche Abrundung der Griffrückseite einen Kontrast zur strengen Kante der Ansichtsfläche. GRAPH steht für eine konsequent moderne Haltung.

*GRAPH appears elegant and minimalist. Its clear, geometrical design desires a formal relationship with your door. GRAPH does not turn away but is self-confidently restrained. The continuous parallel lines of the top view enjoys a contrast to the austere edge of the visible surface, thanks to the gentle curvature of the rear of the handle. GRAPH is synonymous with a systematically modern attitude.*

K O L L E K T I O N  
**CHARACTERS**  
 BY SIEGER DESIGN



GRIFF  
FORM

Kombinierbar mit Rosetten:  
 rund, quadratisch oder R8-Design  
*Can be combined with rosettes:  
 round, square or R8-design*



R8-DESIGN, OPTIONAL  
 R8-DESIGN, OPTIONAL



QUADRATISCH, OPTIONAL  
 SQUARE, OPTIONAL

LEAF LIGHT | by sieger design

Inspired by the wings of a bird unfolds LEAF LIGHT a filigree and independent character with high recognition value. Tension relates the design from the contrast of curved lower contour and horizontal upper line. The cylindrical neck flows into the horizontal handle profile and ends in a gentle curve. In the horizontal you find the hand a comfortable support, while the thumb on the obliquely cut front surface finds orientation.

Overall LEAF LIGHT creates a subtle and delicate feature on the front panel of your door. A reduced masterpiece for individualists that is discreetly restrained, while also presenting a confident statement.

*Inspired by the wings of a bird, LEAF LIGHT has a delicate filigree character of its own with excellent brand recognition.*

*The design creates tension with the contrast between the curved lower contour and the horizontal upper line. The cylindrical neck flows into the horizontal profile of the handle and ends in a gentle curve. Your hand rests comfortably on the horizontal surface, while your thumb finds orientation on the obliquely cut front surface.*

*Overall LEAF LIGHT creates a subtle and delicate feature on the front panel of your door. A reduced masterpiece for individualists that is discreetly restrained, while also presenting a confident statement.*

GRIFF  
FORM

Kombinierbar mit Rosetten:  
rund, quadratisch oder R8-Design  
*Can be combined with rosettes:  
round, square or R8-design*



RUND, IM SET ENTHALTEN  
*ROUND, INCLUDED IN THE KIT*

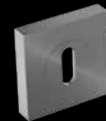

QUADRATISCH, OPTIONAL  
*SQUARE, OPTIONAL*

## MINIMAL MODERN | by sieger design

Die architektonisch minimalistische Grundform wird mit weichen Abrundungen charmant detailliert. Dies betrifft zunächst die Ansichtsfläche und wird zur Rückseite aufgenommen, so dass eine angenehme und zugleich unerwartete Greifsympathie erzeugt wird. MINIMAL MODERN stellt eine moderne und zeitgemäße Interpretation eines Türgriffes dar und gliedert sich somit in jedes Wohnumfeld harmonisch ein.

*This architecturally minimalist basic shape is charmingly detailed with soft curves. This relates first and foremost to the visible surface and is taken up by the rear, creating pleasant and, at the same time, unexpected grip comfort. MINIMAL MODERN represents a modern and contemporary interpretation of a door handle and thus blends harmoniously into all residential surroundings.*

# max bill

BY GRIFFWERK

## DER ULMER GRIFF

Max Bill war Schweizer Architekt, Künstler und Designer. Er besuchte zunächst die Kunstgewerbeschule in Zürich und begann 1927 sein Studium am Bauhaus in Dessau. Max Bill ist unter anderem bekannt als Mitbegründer der Hochschule für Gestaltung Ulm (HfG Ulm 1953-1968), die als eine der international bedeutendsten Designinstitute gilt und deren Architekturkomplex er entwarf.

Ab 1952 leitete Max Bill die Abteilung für Architektur und Produktform an der HfG Ulm. Zusammen mit dem Studenten Ernst Moeckl entwickelte er in dieser Zeit einen Türgriff für das Hochschulgebäude. 2012 reeditierte GRIFFWERK diesen Griff in engster Anlehnung an erhaltene Originale und in Kooperation mit der max, binia + jakob bill stiftung.

## THE ULM HANDLE

*Max Bill was a Swiss architect, artist and designer. After attending the Zurich School of applied Arts, he began to study at the Bauhaus Dessau in 1927. Among his other accomplishments, Max Bill is known for being a cofounder of the Ulm School of Design (HfG Ulm, 1953-1968), an internationally important design institute for whose building he produced the architecture.*

*From 1952, Max Bill was Head of the Department of Architecture and Product Design at HfG Ulm. During this period he designed with his student Ernst Moeckl a door handle for the school building. In 2012, GRIFFWERK produced a reedition of this door handle, based closely on the original designs it had received in cooperation with the max, binia + jakob bill foundation.*



Dr. Jakob Bill und seine Frau Chantal Bill im Gespräch mit Jakob Zumbühl und Kevin Fries im „atelierhaus bill“, Zürich-Höngg  
*Dr. Jakob Bill and his wife Chantal Bill in conversation with Jakob Zumbühl and Kevin Fries in the "atelierhaus bill" in Zurich-Höngg*

links: Ein erhaltenes Original aus der Ulmer HfG  
rechts: Ein Original-Muster aus dem Archiv der max,  
binia + jakob bill stiftung, Adligenswil.

*left: A preserved original, as used in the HfG Ulm  
right: An original sample from the max, binia + jakob bill foundation.*





Die lizenzierte Reedition ist an der Signatur Max Bills erkennbar. *The licensed reedition can be recognised by Max Bill's signature.*

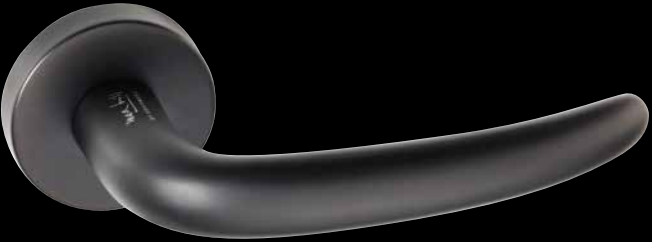

MIT RESPEKT UND LIZENZ ...  
*WITH RESPECT AND LICENSE ...*

Der von GRIFFWERK reeditierte ULMER GRIFF weist den charakteristischen, weichen Formübergang vom Kreis zu Ellipse auf. Ein Prinzip, das auf Mathematik basiert, wie es Max Bill auch in seinem 1946 erschienenen Werk „die mathematische Denkweise in der Kunst unserer Zeit“ forderte. Der ULMER GRIFF BY GRIFFWERK ist die weltweit einzige lizenzierte Reedition und daher berechtigt, die Signatur Max Bills zu tragen.



NEU: AUCH IN  
OBERFLÄCHE GRAPHITSCHWARZ  
KLIPPROSETTE | CLIP ROSE  
ART.-NR.: 272 16 01 78  
NEW ALSO IN FINISH  
GRAPHITE BLACK AVAILABLE

*GRIFFWERK's reedition of the ULMER GRIFF shows the same, characteristic transition from a circular shape to an ellipse. The shape is based on a mathematical principle, just as Max Bill had originally called for in his 1946 work, "The Mathematical Approach in Contemporary Art". The ULMER GRIFF BY GRIFFWERK is the only licensed reedition in the world, and is therefore authorised to bear Max Bill's signature.*

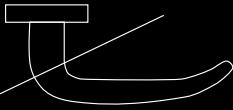
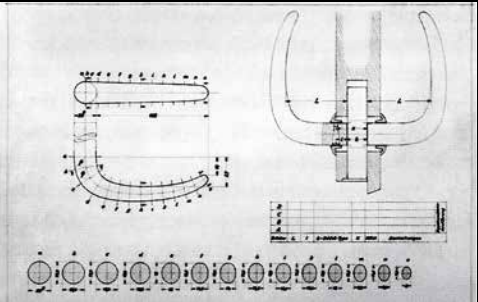

Der Formübergang weist keinen Knick in der Linienführung auf.  
*The transition of its form is entirely uninterrupted.*

Archivzeichnung, Abb. mit freundlicher Genehmigung der max, binia + jakob bill stiftung, Adligenswil | © max, binia + jakob bill stiftung  
*Archive drawing, fig. reproduced with the kind permission of the max, binia + jakob bill foundation, Adligenswil | © max, binia + jakob bill foundation*



DESIGN:  
PROF. THOMAS GERLACH



---

Absolute Reduktion der Form  
*Absolute reduction of form*

---

Veränderbare Inlays können das Material der Tür aufnehmen, sind Informationsträger in Leitsystemen oder bieten Freiraum für Gestaltung  
*Changeable inlays are available in the door material; they convey information or offer free spaces for design.*

---

Neue Ästhetik: ohne Rosette  
patentierter Technik  
*New aesthetics: without rose  
patented technique*

---

Metallunterkonstruktion mit Durchzugsschrauben  
*Metal framework with threading screws*

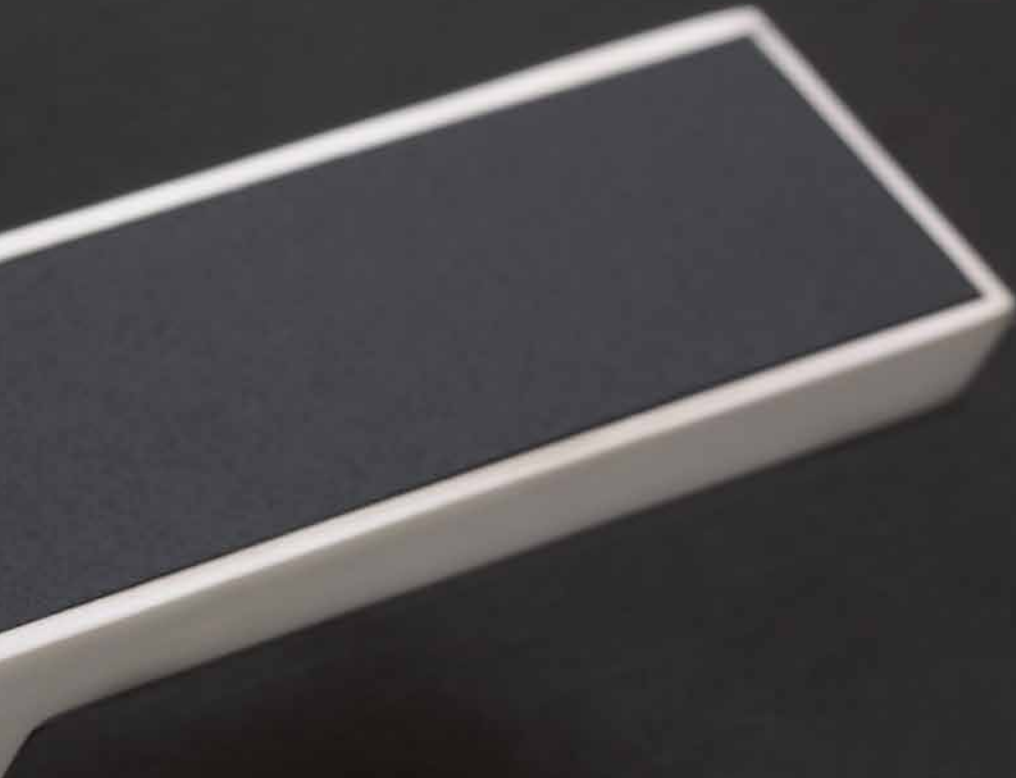

## FRAME | KONSEQUENT

Es gibt klare Vorstellungen, wie eine Klinke auszu-  
sehen hat. Dank der gewohnten Form bleibt die  
Handhabung für den Benutzer stets erkennbar.  
FRAME überschreitet diese Grenzen nicht und wirkt  
doch absolut neu. Die patentierte Technik erlaubt den  
völligen Verzicht auf Rosetten. Die Griffform an sich  
bleibt erhalten. Sie allein genügt und wirkt nun  
solitär und monumental.

## CONSISTENT

*There are clear ideas about how a door handle should  
look. The usual form ensures that the user always  
knows how to handle it. FRAME appears completely  
new while still complying with these rules. The  
patented technique makes it possible to do without  
roses entirely. The grip shape as such is retained,  
however. Sufficient on its own, it has a solitary and  
monumental appearance.*

## MINIMALISMUS

Die Idee der Reduktion kann konsequent weitergedacht werden und setzt sich in der Gestaltung der Türen fort. FRAME kann das Material der Tür aufnehmen. Der materielle Gegensatz zwischen Beschlag und Tür wird dadurch aufgehoben und eine puristische Wirkung erzeugt. Genauso ist das Setzen von Akzenten denkbar sowie die Wahl exklusiver oder sehr individueller Materialien für die Fläche auf dem Beschlag.

Das Design vertritt die Philosophie der All-In-One-Simplicity, bei der alle Funktionselemente zu einer einzelnen Form verdichtet werden. Weder Rosetten noch Schließzylinder werden benötigt.

## MINIMALISM

*The idea of reduction can be consistently continued and is taken up again in the door design. FRAME can take up the door's material, dispensing with the material counterpoint between hardware and door and creating a purist effect. Accents can also be set and exclusive or highly individual materials can be chosen for the area on the hardware.*

*The design represents the philosophy of all-in-one simplicity, in which all functional elements are compacted into a single form. Neither rosettes, nor locking cylinders are required.*

KONOLD | SCHNITZARBEIT, EICHE PYTHON



LEBO | LUANA 2



KTM BOD'OR | CUBE TÜR, ZARGE UNDER COVER DOOR FRAME



## VERÄNDERBARE INLAYS

FRAME kann Dekore in 0,8 mm oder 3 mm Höhe aufnehmen. Die Inlays können auf die Türen abgestimmt werden oder neue Akzente setzen.

### ADJUSTABLE INLAYS

FRAME can take up decoration 0.8 mm or 3 mm high. The inlays can be coordinated with the doors or set new accents.

#### LAGERPROGRAMM | RESPONAL STOCK PROGRAM | RESOPAL

lichtgrau (Resopal 0160-EM/RAL7035)

Art.-Nr.: 015 01 01 01

graubraun (Resopal D96-20)

Art.-Nr.: 015 01 01 02

weiß glatt (Resopal 0105-20/RAL9010)

Art.-Nr.: 015 01 01 05

weiß hell (Resopal 1573-60)

Art.-Nr.: 015 01 01 03

weiß glanz (Resopal 9417-HW/RAL9003)

Art.-Nr.: 015 01 01 04

schwarz (Resopal 0901-HW/RAL9011)

Art.-Nr.: 015 01 01 06

#### GLAS | GLASS

Glaseinleger, weiße Rückseite (RAL9016)

Art.-Nr.: 015 03 01 00

Glaseinleger, schwarze Rückseite (RAL9005)

Art.-Nr.: 015 03 02 00

Weitere Dekore auf Anfrage.  
Other designs on request.



#### ZEICHEN SETZEN

Der Türgriff als Informationsträger. FRAME übernimmt die Aufgabe eines Orientierungssystems, trägt Monogramme, Firmenlogos oder persönliche Kennzeichnungen.

#### SETTING SIGNS

Door handles as information carriers. FRAME assumes the task of an orientation system, bearing monographs, company logos or personal markings.



## GLASSCHLOSS FRAME

Das minimalistische Beschlagkonzept für Glas- und Holztüren ist prädestiniert für den anspruchsvollen Innenausbau und wirkt als raumhohe Tür besonders spektakulär. Das Glasschloss FRAME schließt bündig an den Griffkorpus und ist daher als Schlosskasten kaum noch wahrnehmbar. Klarheit und Reduktion stehen im Fokus.

## GLASS LOCK FRAME

*The minimal fitting concept for glass and wooden doors is predestined for highclass interiors and looks especially spectacular as a room-high door. The glass lock FRAME flush fits with the handle body and it is hardly still perceptible as a lock case. Simplicity and clarity at the forefront of our thinking.*

Das GLASART  
Designkonzept:  
the GLASART design concept:

**GLAS + HOLZ**  
GLASS + WOOD

Beschlag verbindet  
Glas- & Holztüren  
handle connects  
glass & wooden doors



SCHLOSSKASTEN FRAME IN OBERFLÄCHE NICKELMATT  
GLASS LOCK FRAME IN FINISH SATIN NICKEL

Design: Prof. Thomas Gerlach

ART.-NR.: 100 70 12 22

HIER MIT GRIFFPAAR FRAME | ART.-NR.: 293 00 01 22





BESCHLAGSKONZEPT FRAME FÜR GLAS- & HOLZTÜREN | DESIGN PROF. THOMAS GERLACH  
FITTING CONCEPT FRAME FOR GLASS- & WOODEN DOORS | DESIGN PROF. THOMAS GERLACH



## STAHL MASSIV

SQUARE ist archetypisch. Einfachste Grundformen, hochwertig umgesetzt mit massivem (!) Stahl. Man spürt die Kraft und Stärke des Materials. Vierkantstäbe und gewalzte Platten wurden nur durch Fräsungen bearbeitet. Eine Form von konsequenter und entschiedener Klarheit mit nur wenig gebrochenen Kanten.

## SOLID STEEL

*SQUARE is archetypal. The simplest forms, superlatively translated in solid (!) steel. You can feel the power and strength of the material. Square rods and rolled plates, have only been machined by milling. A shape of systematic and decisive clarity with only a few broken edges.*





# SICHERHEITS-BESCHLÄGE

## SECURITY FITTINGS

Durchschnittlich alle 4 Minuten wird in Deutschland eingebrochen. Größte Schwachstelle bei Wohnungen ist die Wohnungseingangstür. Entgegen weitläufiger Meinung finden 80% der Einbrüche tagsüber statt, wenn die Bewohner außer Haus sind (bevorzugt zwischen 10 und 13 Uhr).

Mehrfamilienhäuser sind besonders betroffen. Obwohl rund 75% aller Einbrüche auf Mehrfamilienhäuser zielen, wird der Sicherung der Wohnungseingangstür bislang zu wenig Beachtung geschenkt.

*On average, a burglary is committed in Germany every 4 minutes. The biggest weakness in apartments is the entrance door. Contrary to public opinion, 80% of all burglaries take place when the residents are away during the day (preferably between 10 AM and 1 PM).*

*Multi-family homes are particularly affected. Although roughly 75% of all burglaries are targeted at multifamily homes, securing of the apartment entry door is given too little attention.*

## SCHUTZ IN SEINER SCHÖNSTEN FORM

Einbrecher stehen unter hohem Zeitdruck, sodass bereits 5 Minuten Widerstandszeit die Versuche scheitern lässt. Darüber hinaus sind 80% der Täter nur Gelegenheitstäter. Sie gehen kein hohes Entdeckungsrisiko ein und wählen Objekte mit ungesicherten Schwachstellen aus. Das Aufstemmen des Schildes oder das Ziehen herausragender Zylinder kann effektiv abgewehrt werden.

## PROTECTION IN ITS MOST BEAUTIFUL FORM

*Burglars are subject to high time pressure, i.e. even a resistance of 5 minutes will cause an attempt to fail. Additionally, 80% of the perpetrators are only opportunist thieves. They do not take any high risk of discovery and choose objects with unsecured weaknesses. Breaking open the plate or pulling protruding cylinders can be effectively prevented.*



✓ **KOMBI**  
SCHUTZBESCHLAG

ESO ESI



## TITANO SB\_882

SCHUTZGARNITUR ES 1 | SECURITY FITTING ES1  
ART.-NR.: 882 11 10 71

## ALLES IM BLICK

Die GRIFFWERK Systemstärke wird durch den digitalen Türspion perfekt ergänzt. Die *doorcam* gewährt zusätzlichen Schutz durch zahlreiche Features:

- Aufnahmefunktion mit internem Speicher
- 4,0" großer TFT HD Monitor
- 160° Blickwinkel

## EVERYTHING IN SIGHT

*The digital door cam complements the GRIFFWERK system strength perfectly. It grants additional protection by numerous features:*

- Recording function with internal memory
- 4.0" TFT HD monitor
- 160° viewing angle



✓ **KOMBI**  
SCHUTZBESCHLAG

ES1



**TITANO SB\_880**

SCHUTZGARNITUR ES 1 | SECURITY FITTING ES1  
ART.-NR.: 880 11 10 71

**KOMBINIEREN**

✓ **KOMBI**  
SCHUTZBESCHLAG

Kombischutzbeschläge lassen sich mit Rosettengarnituren kombinieren. So ist der Schutz der Wohnungstür nach außen garantiert und nach innen genießen Sie die einheitliche Optik auf allen Türen. Wählen Sie aus dem umfangreichen Sortiment an unterschiedlichen Designs. In der Regel erhalten Sie den gleichen Griff auch für Glasschlosskästen und für Fenster.

*COMBINE*

*Protective combination units can be combined with rosette units. The apartment door protection to the outside is warranted while all doors still look the same on the inside. Choose from the comprehensive range of different designs. You can usually get the same handle for glass-door locks and windows as well.*



AUSSEN OUTSIDE



INNEN INSIDE



AUSSEN  
OUTSIDE

INNEN  
INSIDE



**TITANO SB\_884**

SCHUTZBESCHLAG ES 1 (S2), PZ 72 MM  
 SECURITY FITTING ES1 (S2), PZ 72 MM  
 EDELSTAHL MATT | SATIN STAINLESS STEEL  
 ART.-NR.: 884 13 11 71



**TITANO SB\_886**

SCHUTZBESCHLAG ES 2 (S3), ZA 72 MM  
 SECURITY FITTING ES2 (S3), ZA 72 MM  
 EDELSTAHL MATT | SATIN STAINLESS STEEL  
 ART.-NR.: 886 23 11 71



GRIFFWERK Schutzbeschläge sind zertifiziert nach DIN 18257, Zertifikate finden Sie unter [WWW.GRIFFWERK.DE](http://WWW.GRIFFWERK.DE)

*GRIFFWERK Protective fittings are certified in accordance with DIN 18257; certificates are available at [WWW.GRIFFWERK.DE](http://WWW.GRIFFWERK.DE)*



**SO KÖNNEN SIE SICHER SEIN:**  
*BE SECURE IN THE KNOWLEDGE OF THESE SUPERB FEATURES:*

UNSIHTBARE VERSCHRAUBUNG  
*UNVISIBLE SCREWING*



SPEZIAL GEHÄRTETE STAHLPLATTE  
 bietet Widerstand gegen Aufbohren, Abschlagen und Aufbiegen  
*Special hardened steelplate provides resistance to drill out, knock off and bend up*

AUSFÜHRUNG MIT ZYLINDERABDECKUNG /KERNZIEHSCHUTZ aus gehärtetem Stahl verhindert das Herausziehen/Aufbohren des Profilzylinders  
*Option model with core extraction protection prevents pull out or drill out of key cylinder*

KNÖPFE MIT SCHUTZROSETTEN | *KNOBS AND PROTECTION ROSES***R1/ZA**

EDELSTAHL MATT | *STAINLESS STEEL*  
ART.-NR.: 100 89 01 71

**R2/PZ**

EDELSTAHL MATT | *STAINLESS STEEL*  
ART.-NR.: 100 89 10 71

**R3/ZA**

EDELSTAHL MATT | *STAINLESS STEEL*  
ART.-NR.: 100 89 19 71

**R3/PZ**

EDELSTAHL MATT | *STAINLESS STEEL*  
ART.-NR.: 100 89 22 71

**RENOVIERUNGS-TIPP FÜR MIETWOHNUNGEN**

Ein Sicherheits-Upgrade in Mietwohnungen muss, wie alle Änderungen, die die Bausubstanz betreffen, mit dem Vermieter abgesprochen werden. Sinnvoll ist eine schriftliche Genehmigung, die auch die Rückbauverpflichtung bei Auszug ausschließt. Idealerweise lassen sich Änderungswünsche schon vor Abschluss des Mietvertrages klären.

**VERSICHERUNGSSACHE**

Türen niemals einfach nur zuziehen. Sie gelten rechtlich unter Umständen als nicht verschlossen. Um im Schadensfalle vom Versicherungsschutz zu profitieren, lohnen sich Rückfragen bei Ihrer Versicherung. Klären Sie bei dieser Gelegenheit, ob die Widerstandsklasse der Schutzbeschläge ausreichend ist.

**RENOVATION ADVICE FOR APARTMENTS FOR RENT**

*A safety upgrade in apartments for rent must be coordinated with the landlord just like all changes affecting building substance. A written permit that excludes the obligation to remove it again when moving out is sensible as well. Ideally, change requests should be clarified before entering into the rent contract.*

**INSURED OBJECT**

*Never just pull doors shut. They may not be deemed shut legally. To profit from insurance protection in case of damage it pays off to ask your insurance company. Use this opportunity to clarify whether the resistance class of the protective units is sufficient.*

SCHUTZROSETTEN | *PROTECTION ROSE***ZA**

EDELSTAHL MATT | *STAINLESS STEEL*  
ART.-NR.: 030 02 01 71

**PZ**

EDELSTAHL MATT | *STAINLESS STEEL*  
ART.-NR.: 030 01 01 71

KNÖPFE | *KNOBS***KNOPF R1**

EDELSTAHL MATT | *STAINLESS STEEL*  
GEKRÖPFT/FLACH | *CRANKED/FLAT*  
ART.-NR.: 031 01 01 71

**KNOPF R2**

EDELSTAHL MATT | *STAINLESS STEEL*  
GERADE/FLACH | *STRAIGHT/FLAT*  
ART.-NR.: 031 02 01 71

**KNOPF R3**

EDELSTAHL MATT | *STAINLESS STEEL*  
GEKRÖPFT/KUGEL | *CRANKED/BALL*  
ART.-NR.: 031 03 01 71

**KNOPF R4**

EDELSTAHL MATT | *STAINLESS STEEL*  
GERADE/KUGEL | *STRAIGHT/BALL*  
ART.-NR.: 031 04 01 71



# BESCHLÄGE FÜR GLASTÜREN

## FITTINGS FOR GLASS DOORS

Lieben Sie Glas, weil es Grenzen schafft, aber nicht den Blick versperrt?

Im zeitgemäßen Wohnambiente gewinnt Glas an Beliebtheit. Es lässt natürliches Licht in die Räume fließen, und seine Transparenz gestattet Blickachsen zwischen den unterschiedlichen Funktionsbereichen. Glas öffnet. So entstehen Raumeindrücke von großer Weite. Akzente der Glastüren sind die Beschläge. Überlegt gestaltet gelingt ihnen die stilistische Einheit mit dem Raum.

*Do you love glass because it creates borders but does not shut off the view? Glass is gaining popularity in a contemporary living ambience. Natural light can flow into the rooms and its transparency permits view axes between the different functional areas. Glass opens. This leads to spatial impressions of great width. The units offer accents on the glass doors. Considerate design creates a stylish unit with the room.*

## SCHLOSSKÄSTEN FÜR GLASDREHTÜREN

Glastüren selbst können transparent und voller Glanz sein, oder matt mit Dekoren verarbeitet. Ja sogar farbig oder schwarz und spiegelnd wie dunkler Lack. In perfekter Ergänzung die Schlosskästen: Begonnen mit der Wahl der passenden Oberfläche bis hin zur Kombination mit dem richtigen Griff. Wählen Sie ganz nach Gusto aus dem umfangreichen Sortiment: klassisch elegant bis provokant und eigenwillig.

### GLASS-DOOR LOCKS FOR ROTATING DOORS

*Glass doors can be transparent and full-gloss or matte, processed with decoration or in colour, even black and mirrored like dark varnish. Perfectly supplementing glass-door locks: From selection of the right surface for combination with the correct lever. Choose from the comprehensive range just as you like it: Classically elegant to provocative and stubborn.*



FLÜSTERFALLE

#### FLÜSTERLEISES SCHLIESSEN

Flüsterfallen sind mit speziellen Kunststoffflächen auf der Falle ausgestattet, die das Anschlagen der Metallfalle auf dem Rahmen wirkungsvoll abdämpfen.

#### CLOSING WITH A WHISPER

*Whisper latches are equipped with special plastic surfaces on the latch that effectively soften striking of the metal latch on the frame.*

abgesoftete Komfortschließe  
*Softened comfort latch*

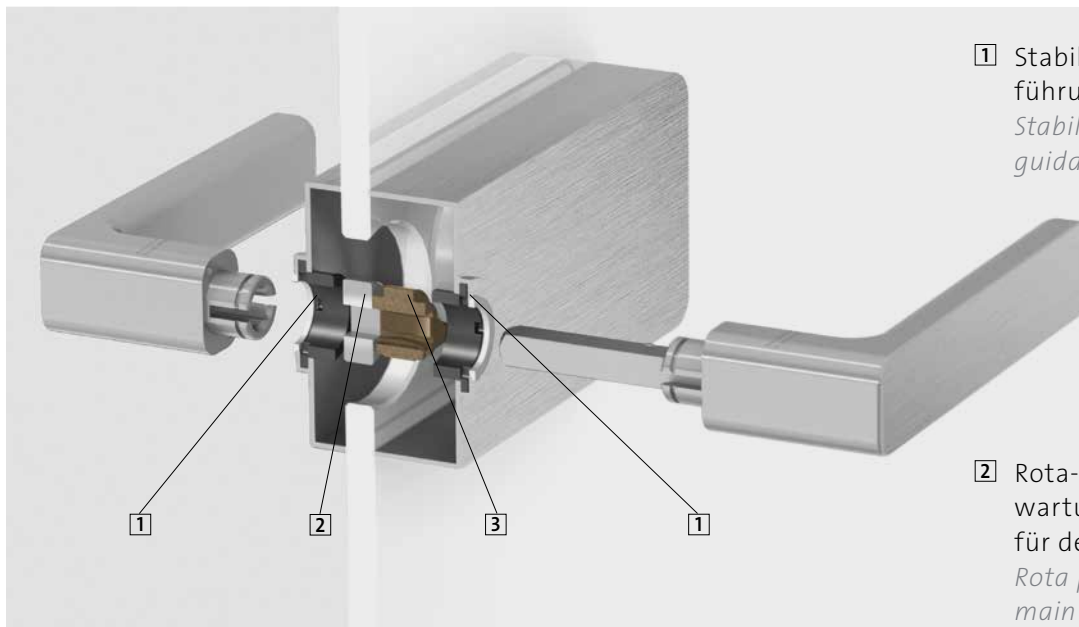

1 Stabilio-Ring: Doppelte Außenführung für den Drückerhals  
*Stabilio ring: Double outer guidance for the handle neck*

2 Rota-Perfect: Zusätzlicher, wartungsfreier Führungsring für den Vierkantstift  
*Rota perfect: Additional, maintenance-free guider ring for the square pin*

3 Doppelte Klemmnuss gibt dem Griff stabilen Halt  
*Double clamp makes the handle more stably attached*

### GLASSCHLOSSKÄSTEN GLASS-DOOR LOCKS

– 3-fach stabilisierte Drückerführung gegen Wackeln und freies Spiel des Türgriffs  
*Triply stabilized handle guide for protection against wobbling and free play of door handle*

– Flüsterfalle oder Magnetfalle  
*Whisper trap or magnetic trap*

## HOLZ- UND GLASTÜREN IN EINER OPTIK

Alle Schlosskästen lassen sich mit Griffen Ihrer Wahl aus der GRIFFWERK-Kollektion kombinieren. So kann auf Holz- und Glastüren die gleiche Optik gewahrt werden. In diesem Kapitel zeigen wir Ihnen unsere Kombinationsempfehlungen. Lassen Sie sich inspirieren. Zudem muss bei Wohnungseingangstüren nicht die Optik gewechselt werden. Mehr hierzu im Kapitel Sicherheit.

### WOOD AND GLASS DOORS IN A CONSISTENT LOOK

*All glass-door locks can be combined with handles of your choice from the GRIFFWERK collection. A consistent look can thus be warranted on wood and glass doors. Our combination recommendations are presented in this chapter. Be inspired. The look does not have to be changed even for apartment entrance doors. More on this in the chapter Safety.*



Ein Bekenntnis zu Harmonie und einheitlicher Optik.

*It is ideal if all fittings are coordinated in technology and surface.*



DESIGN + SYSTEM

Das gleiche Griffdesign auf allen Türen.  
*The same handle design on all doors.*



Schlosskasten CLASSICO schafft eine perfekte Bühne für den Griff LOREDANA.

*The glass door lock CLASSICO provides the perfect stage for the LOREDANA handle.*



### BÄNDER

Als Türbänder werden die Scharniere oder Türangeln der Drehtüren bezeichnet. Bei Glasdrehtüren unterscheidet man zwei- und dreiteilige Bänder. Letztere bieten mehr Stabilität und sind besonders langlebig.

### HINGES

*This includes regular and rotating door hinges. There are two- and three-part hinges for glass rotating doors. The latter increase stability and are particularly long-lived.*



3-TEILIGE BÄNDER  
(OFFICE-BOHRUNG)  
3-PART HINGES  
(OFFICE-DRILLING)



2-TEILIGE BÄNDER  
2-PART HINGES

### PENDELTÜRBESCHLAG SWING DOOR FITTING

Leichtgängige Bänder ermöglichen zwei Durchgangsrichtungen und halten die geschlossene Tür in Position.  
*Loose ribbons allow entering in two directions and holding the closed door in position.*



sieger design  
BY GRIFFWERK





## GATE

SCHLOSSKASTEN |  
GLASS-DOOR-LOCK  
EDELSTAHL MATT  
(AUCH EDELSTAHL POLIERT)  
SATIN STAINLESS STEEL  
(OR POLISHED STAINLESS STEEL)  
ART.-NR.: 100 65 01 12

interior  
innovation  
award  
2014  
Winner



## GATE | DESIGN: sieger design

Der Schlosskasten GATE ist die Schnittstelle zwischen Glastür und der CHARACTERS-KOLLEKTION. GATE umhüllt das technische Innenleben und Volumen des Schlosskastens und schafft eine Basis für die verschiedenen Türgriffe. Seine klar definierte und verrundete Formsprache nimmt sich bewusst zurück, um den verschiedenen Charakteren der Türgriffe eine Bühne zu schaffen.

*The GATE glass door lock is the interface between a glass door and the CHARACTERS-COLLECTION. GATE encloses the technical interior and volume of the glass-door lock, creating a basis for the different handles. Its clearly defined and rounded forms are consciously restrained to create a stage for the different door handle types.*



## MAGNETSCHLIESSTECHNIK

Die leiseste und stilvollste Art, Glastüren zu schließen.

GATE ist auch in der Komfortausführung mit Magnetschließe erhältlich. Der Magnetmechanismus schließt sicher und sanft ohne Anschläge der Falle. Ein Anschlagblech an der Zarge ist nicht notwendig.

*MAGNETIC LATCHING TECHNOLOGY*  
*The most silent and stylish manner of closing glass doors*

*GATE is available as a comfort version with magnetic latch. The magnetic mechanism closes securely and gently without striking of the latch. The frame does not require a striker plate in this version.*



ABSOLUT LEISE,  
 KEIN ANSCHLAGEN  
 PERFECTLY SILENT,  
 NO STRIKING



KEIN SICHTBARES SCHLIESSBLECH AUF DER ZARGE NOTWENDIG  
 NO VISIBLE STRIKER PLATE ON THE FRAME REQUIRED

## GATE | DESIGN: sieger design

sieger design steht für außergewöhnliche Entwürfe und langjährige Erfahrung im Interieur.

Materialität, Wertigkeit und Präzision bilden die Kernaussage dieses Schlosskastens. Um die perfekten R8-Radien zu erhalten wird das Cover aus Vollmaterial Aluminium gefräst. Die präzisen Kanten und Oberflächen werden im Herstellungsprozess teilweise in Handarbeit gefertigt. Um eine einheitliche Optik zu gewähren wird die Oberfläche abschließend veredelt. Schlosskasten Gate ist in Edelstahl-Optik matt oder poliert erhältlich.

*sieger design is synonymous with exceptional designs and many years of experience in interior design.*

*Materiality, value and precision form the core statement of this lock box. The cover is cut out of full aluminium to achieve perfect R8-radii. The precise edges and surfaces are partially produced manually in the production process. The surface is finished for a consistent look. The Gate lock box is available in a matte or polished stainless steel look.*

In der Kollektion CHARACTERS (Design: sieger design) sind drei passende Griffdesigns für den Schlosskasten GATE erhältlich. Er lässt sich aber auch mit weiteren Griffen aus der GRIFFWERK Kollektion kombinieren.

*The CHARACTERS collection (design: sieger design) contains three matching handle designs for the lock box GATE. However, it can also be combined with other handles from the GRIFFWERK collection.*



GATE + MINIMAL MODERN  
Design: sieger design



GATE + GRAPH  
Design: sieger design



GATE + LEAF LIGHT  
Design: sieger design



Set mit passenden  
R8-Bändern  
set with matching  
R8 hinges





## FRAME

GLASSSCHLOSS | GLASS LOCK  
NICKELMATT | SATIN NICKEL | ART.-NR.: 100 70 12 22  
HIER MIT GRIFFPAAR FRAME | ART.-NR.: 293 00 01 22



## FRAME

GLASSSCHLOSS | GLASS LOCK  
NICKELMATT | SATIN NICKEL | ART.-NR.: 100 70 12 22  
HIER MIT GRIFFPAAR FRAME WC | ART.-NR.: 293 00 02 22

Nur 80x35 mm misst das von GRIFFWERK entwickelte Glasschloss für FRAME in minimalistisch kleinen Dimensionen. Glasschloss FRAME gibt es auch in der abschließbaren Privacy-Solution.

*The glass lock for FRAME in minimalistically small dimensions developed by GRIFFWERK measures only 80 x 35 mm. That is also available in a lockable privacy solution.*

NEU IM SORTIMENT  
 Minimalistischer geht es kaum...  
 NEW IN STOCK  
 Couldn't be minimalist...

## BESCHLAGSKONZEPT FRAME JETZT AUCH FÜR GLASTÜREN

Das Glasschloss zum Beschlagkonzept FRAME schließt bündig an den Griffkorpus und ist daher als Schlosskasten kaum noch wahrnehmbar. Das Design vertritt die Philosophie der All-In-One-Simplicity, bei der alle Funktionselemente zu einer einzelnen Form verdichtet werden. Weder Rosetten, noch Schließzylinder, noch sichtbare Schlosskästen werden benötigt.

### *FITTING CONCEPT FRAME NOW ALSO FOR GLASS DOORS*

*The glass lock for the FRAME fitting concept fits flush with the handle body and is therefore hardly perceptible as a lock case. The design represents the philosophy of all-in-one simplicity, in which all functional elements are compacted into a single form. Neither rosettes, nor locking cylinders, nor visible lock boxes are required.*

Selbstverständlich gibt es zu unserem Glasschloss FRAME die passenden Bänder in der Oberfläche Edelstahl-Optik.  
*Of course, the matching hinges for Glass lock FRAME are available in a surface satin steel look.*



3-TEILIGE BÄNDER | 3-PIECE BANDS  
 EDELSTAHL OPTIK | STAINLESS STEEL LOOK  
 ART.-NR.: 081 22 03 12

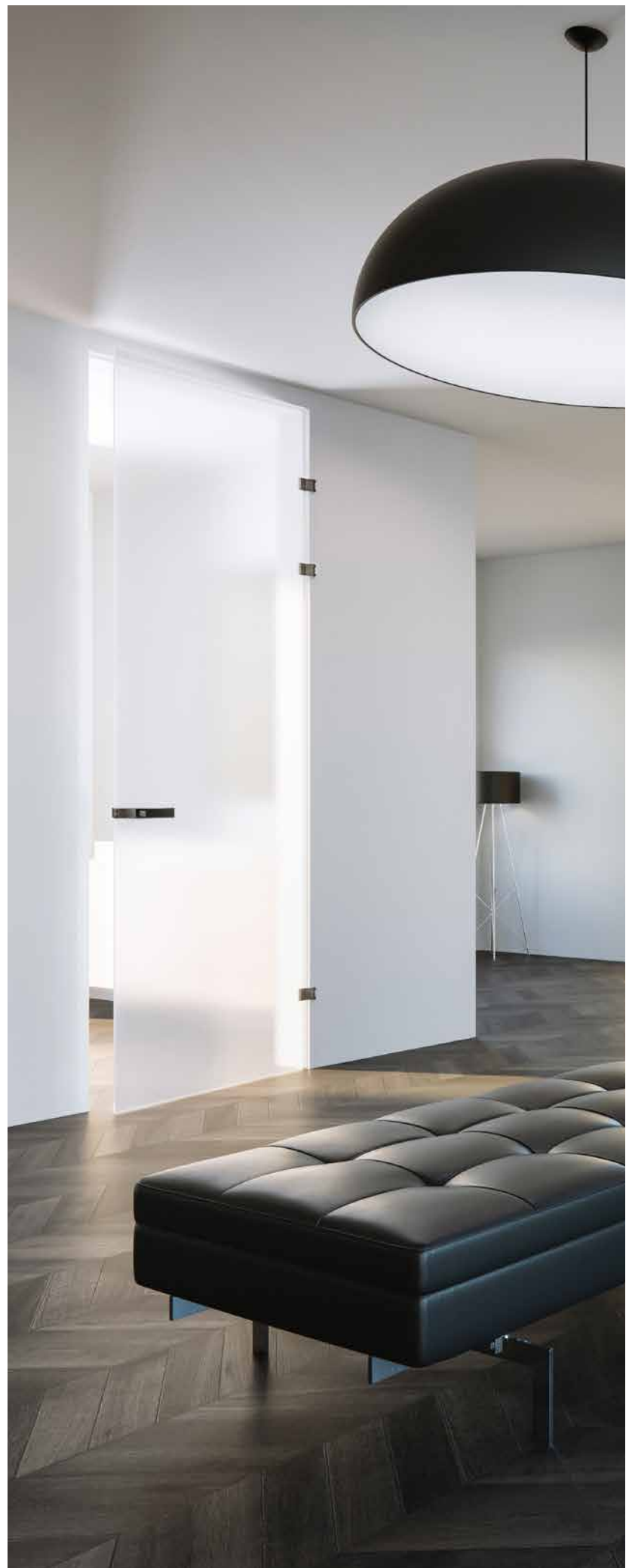



NEU IM SORTIMENT  
elegant und eine Klasse besser...  
NEW IN STOCK  
elegant and one class ahead...

## SCHLOSSKASTEN PURISTO S GLASS DOOR LOCK PURISTO S

- in den Oberflächen Edelstahl matt sowie Graphitschwarz erhältlich  
*available in the surfaces matte stainless steel and graphite black*
- mit einer Variante rechts und links schließend einsetzbar  
*can be used in right- and left-closing versions*
- Flüsterfalle für leises Schließen  
*whisper-trap for silent closing*
- 3-fache Drückerführung garantiert stabile Grifführung  
*tripe handle guide ensures stable handle movement*
- in Anlehnung an DIN EN 12209 auf 200.000 Zyklen getestet  
*tested in 200,000 cycles in accordance with DIN EN 12209*



## PURISTO S

SCHLOSSKASTEN | LOCK CASE  
 EDELSTAHL MATT (AUCH IN GRAPHITSCHWARZ)  
 SATIN STAINLESS STEEL (OR GRAPHITBLACK)  
 ART.-NR.:100 61 01 71

### WENIGER IST MEHR

„Form folgt Komfort“ könnte Vorgabe für das weiter entwickelte Design dieses außergewöhnlichen Schlosskastens gewesen sein.

Besonders markant ist die neue, komfortable Schließmöglichkeit per 1-Handbedienung. Dank überarbeiteter Technik befindet sich der Schließknopf nun in Daumenreichweite und kann bequem beim Zuziehen der Tür betätigt werden. Auch die Außenmaße des Schlosskastens wurden deutlich reduziert. Ebenfalls komfortabel sind die vielen Justiermöglichkeiten: Die Federkraft des Türgriffs lässt sich individuell einstellen und die Griffposition millimetergenau korrigieren.

### LESS IS BETTER

„Form follows comfort“ may have been the specification for the further-developed design of this extraordinary lock box.

The new, comfortable option of closing by 1-hand operation is particularly distinctive. Thanks to revised technology, the closing head is now in reach of the thumb and can be comfortably actuated when pulling the door closed. The outer dimensions of the lock box have also been clearly reduced. The many adjustment options are comfortable as well: The spring force of the door handle can be individually adjusted and the grip position can be corrected to the millimetre.



Komfortable 1-Handbedienung für die Schließmechanik, im Griff integriert und nicht im Schließzylinder.

Comfortable 1-hand operation for the closing mechanics, integrated in the handle instead of the closing cylinder.

### MEHR KOMFORT MORE COMFORT

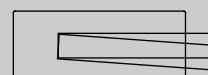

Einstellbare Federkraft von weich bis schwer für mehr persönlichen Bedienkomfort  
*Einstellbare Federkraft von weich bis schwer für mehr persönlichen Bedienkomfort*

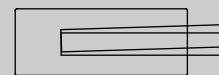

Nachjustierbarer Griff für immer perfekt ausgerichtete Türgriffe  
*Nachjustierbarer Griff für immer perfekt ausgerichtete Türgriffe*

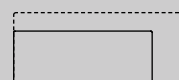

Deutlich kleiner als durchschnittliche Schlosskästen durch neu entwickelte Mechanik  
*Deutlich kleiner als durchschnittliche Schlosskästen durch neu entwickelte Mechanik*



Passt auf Standardbohrungen (Studio)  
*Passt auf Standardbohrungen (Studio)*

### VARIANTEN VARIATIONS



PURISTO S UV

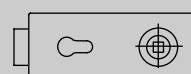

PURISTO S PZ



PURISTO S WC



**PURISTO**

SCHLOSSKASTEN | LOCK CASE  
EDELSTAHL MATT (AUCH EDELSTAHL POLIERT)  
SATIN STAINLESS STEEL (OR POLISHED STAINLESS STEEL)  
ART.-NR.:100 61 01 71



## PURISTO SCHLOSSKASTEN

Glasschlosskasten PURISTO wirkt streng, klar und souverän. In Edelstahl poliert zeigt er sich in hellem, strahlendem Glanz. Diese aufwändige Oberflächenpolitur verleiht ihm edle Noblesse. In matt gebürstetem Edelstahl kommt der hochwertige Stahl besonders authentisch zur Geltung. Bei Griffwerk folgen die feinen Linien des Schliffbildes dynamisch der Linienform des Designs und unterstützen so die ästhetische Wirkung. Schon bei matt gebürstetem Edelstahl sind mindestens drei Schleifvorgänge für das gewünschte Endergebnis notwendig. »Finis coronat opus« (das Ende krönt das Werk) soll schon der römische Dichter Ovid (43 v. Chr. bis 17 n. Chr.) betont haben. Für die abschließende Oberflächenbearbeitung unserer Beschläge gilt dies allemal.

### PURISTO GLASS-DOOR LOCK

*The glass-door lock PURISTO has strict, clear and confident lines. It shines in a bright and radiant gloss with its high-gloss polish. This elaborate surface polish lends the pieces refined noblesse. In contrast, the high-quality steel is particularly authentically presented in matte-brushed stainless steel. The fine lines of the polish dynamically follow the lines of the design at GRIFFWERK and thus support the aesthetic effect. Matte-brushed stainless steel requires at least three polishes for the desired end result. Roman poet Ovid (43 BC to 17 AD) is said to already have emphasized that "finis coronat opus" (the end crowns the work). This is certainly true for final surface processing of our fittings.*







PURISTO + ADINA



PURISTO + ALESSIA



PURISTO + ANTONELLA



PURISTO + DANIELA



PURISTO + LARONDA



PURISTO + LOREDANA



PURISTO + LORITA



PURISTO + LUCIA



PURISTO + CUBICO



## KOMPLETT UND VARIABEL

Selbstverständlich gibt es zu PURISTO die passenden Bänder in den beiden Oberflächen Edelstahl matt und poliert. Ein mit klassischem Zimmerschlüssel (BB) abschließbarer und der für Profilzylinder oder WC-Schließer vorgeordnete (PZ) Schlosskasten vervollständigen die Produktfamilie. Für zweiflügelige Glastüren benötigen Sie einen Gegenkasten, den es für PURISTO ebenfalls im selben Design gibt.

## COMPLETE AND VARIABLE

*Of course, the matching hinges for PURISTO are available ± in the two surfaces stainless steel matte and polished. An glass-door lock lockable with a classic room key (BB) and prepared for profile cylinders or toilet locks (PZ) completes the product range. For two-wing glass doors, you need a counter-glass-door lock that is available in the same design for PURISTO as well. All glass-door locks can be combined with handles from the diverse range. Surfaces and functions are aligned with each other in all components.*



PURISTO + CARLA



PURISTO + CHRISTINA



CREATIVO + MARISA



## CREATIVO

SCHLOSSKASTEN | LOCK CASE  
 PERLA SILBERMATT | PERLA SILVER MAT  
 ART.-NR.: 100 60 01 21



OBERFLÄCHE EDELSTAHL MATT  
 SURFACE SATIN STAINLESS STEEL



OBERFLÄCHE MESSING POLIERT  
 SURFACE POLISHED BRASS



OBERFLÄCHE CHROM  
 SURFACE CHROME



## CREATIVO

Unser kreativster Glasschlosskasten. Allein vier Oberflächen stehen zur Wahl: Edelstahl matt, Chrom oder Messing poliert und sogar Perla Silbermatt. Die zeitlose und elegante Form passt sich nahezu allen Griffformen an. Sie haben also die Freude der Wahl.

### CREATIVO

*Our most creative glass glass-door lock. Four surfaces are available: Stainless steel matte, chrome-plated or brass-polished and even Perla silver-matte. The timeless and elegant form adjusts to almost any handle shape. Enjoy your choice.*



CREATIVO + LOREDANA



CREATIVO + ADINA



CREATIVO + DANIELA



CREATIVO + ALESSIA



CREATIVO + CHRISTINA



CREATIVO + ANTONELLA



CREATIVO + ALDA



CREATIVO + GABRIELLA



CREATIVO + LORITA



ALLES IN EINER OPTIK  
DAS GLEICHE GRIFFDESIGN



DESIGN + SYSTEM

ALL IN ONE LOOK  
THE SAME HANDLE DESIGN



**für Glastüren**  
ALDA in Kombination mit  
Schlosskasten CREATIVO  
*for glass doors*  
ALDA in combination with  
glass-door lock  
CREATIVO

**für Holztüren**  
Rosettengarnitur ALDA in  
BB, PZ, WC, Wechselgarni-  
tur  
*for wood doors*  
rosette unit ALDA  
in BB, PZ, WC,  
change unit

**für Wohnungs-  
eingangstüren**  
in Kombination mit  
Schutzbeschlag TITANO SB\_882  
*for apartment  
entrance doors*  
in combination with  
protective unit TITANO SB\_882

**für Fenster**  
als Fenstergriff  
*for windows*  
as a window handle



CLASSICO + LUCIA





## CLASSICO

SCHLOSSKASTEN | LOCK CASE  
 EDELSTAHL MATT | SATIN STAINLESS STEEL  
 ART.-NR.: 100 62 01 71



OBERFLÄCHE MESSING POLIERT  
 SURFACE POLISHED BRASS



OBERFLÄCHE ALUMINIUM  
 SURFACE ALUMINIUM



## CLASSICO

Ein Glasschlosskasten, der »alles« hat: gerade schlichte Linien und eine weiche, fließende Rundung. Er nimmt sich dezent zurück und präsentiert den Griff Ihrer Wahl in seiner schönsten Form. CLASSICO ist in der Oberfläche Edelstahl matt, Aluminium und Messing poliert erhältlich. In beiden Oberflächen gibt es passende Bänder.

### CLASSICO

*A glass glass-door lock that offers "everything": straight, simple lines and a soft, flowing rounding. It is carefully unobtrusive and presents the handle of your choice in its prettiest form. CLASSICO is available in the surfaces stainless steel matte, aluminium and polished brass. There are matching hinges for both surfaces.*





CLASSICO + ALESSIA



CLASSICO + SAVIA



CLASSICO + LOREDANA



CLASSICO + LORITA



CLASSICO + LUCIA



CLASSICO + VERONICA



CLASSICO + MONICA



CLASSICO + ADINA



CLASSICO + VIOLA



CLASSICO + DANIELA



CLASSICO + ALDA



CLASSICO + CAROLA  
IN MESSING POLIERT  
IN POLISHED BRASS







## JETTE VISION SKS

DESIGN: JETTE JOOP FÜR GRIFFWERK  
 EDELSTAHL POLIERT/MATT | SATIN STAINLESS STEEL  
 ART.-NR.: 100 68 01 71

### **INVISIO-CLOSE** MAGNETTECHNIK

Die leiseste und komfortabelste Art  
 Glastüren zu schließen  
 – keine sichtbare Falle  
 – kein Anschlagblech an der Zarge

*The most silent and stylish manner  
 of closing glass doors  
 – Perfectly silent, no strikin  
 – no visible striker plate on  
 the frame required*



#### DESIGN + SYSTEM

Die gesamte Kollektion der Jette Joop Desingerin auf Seite 50.  
*The whole collection of Jette joop designer on page 50.*



**für Glastüren** Drehtürbeschlag  
*fitting for glass revolving doors*  
 auch mit Flüsterfalle erhältlich  
 in Ausführungen: BB, PZ, UV  
*also available with whisper latch*  
 in variations: BB, PZ, UV



**für Holztüren**  
 Rosettengarnitur in BB, PZ, WC  
*rosette set in BB, PZ, WC*



**für Glastüren**  
 Schiebetürbeschläge  
 *fittings for  
 glasssliding doors*



## MODERNA

SCHLOSSKASTEN | LOCK CASE  
EDELSTAHL MATT | SATIN STAINLESS STEEL  
ART.-NR.: 080 04 01 71



AUSFÜHRUNG UV  
OPTION UNLOCKABLE



3-TEILIGE BÄNDER  
3-PIECE BANDS

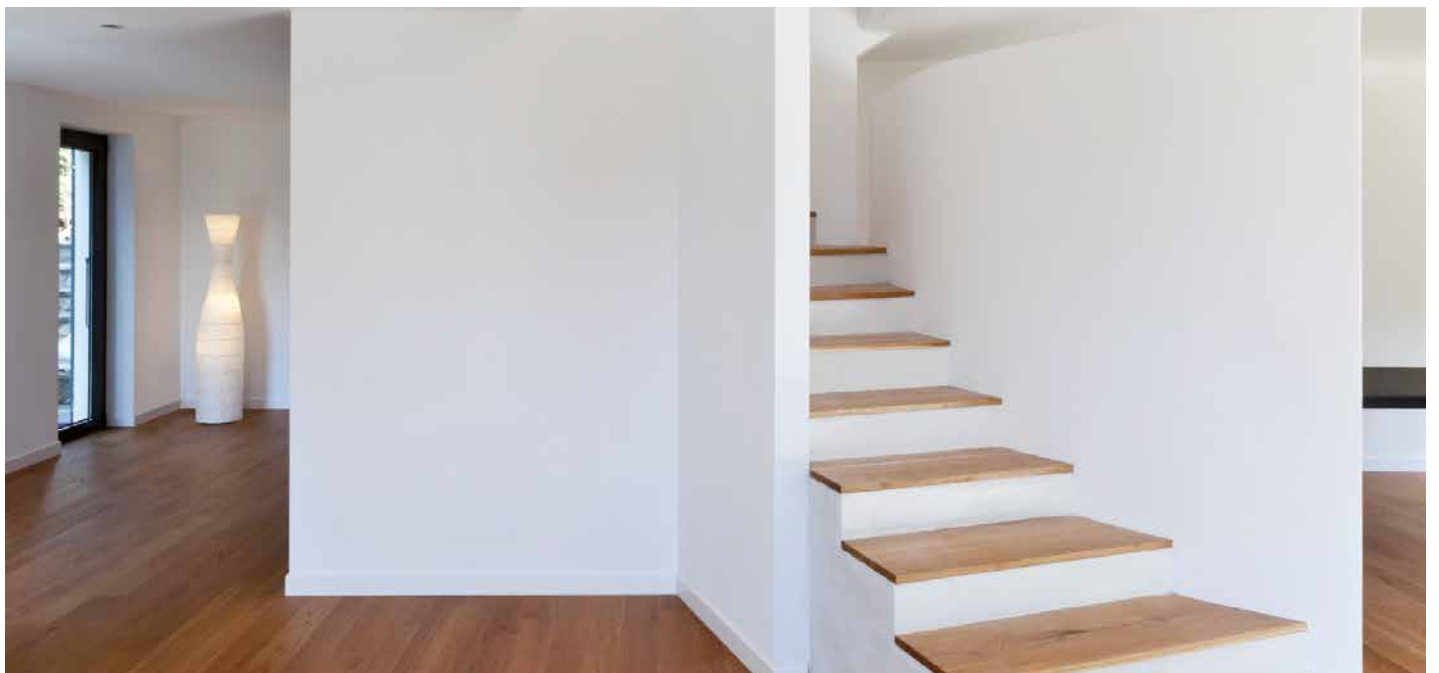



## QUATTRO

SCHLOSSKASTEN | LOCK CASE  
 EDELSTAHL MATT | SATIN STAINLESS STEEL  
 ART.-NR.: 080 05 04 71



AUSFÜHRUNG PZ MIT GEGENKASTEN  
 OPTION PROFILE CYLINDER AND STRIKE BOX



3-TEILIGE BÄNDER  
 3-PIECE BANDS

## MODERNA UND QUATTRO

Der größte und der kleinste Glasschlosskasten des Sortiments. Beide in klarem grafischen Design und aus hochwertigem Edelstahl. MODERNA ist dabei ein sehr dezenter Glasschlosskasten von ungewöhnlich zierlichen Ausmaßen in dem dennoch die ganze Technik ihren Platz fand. Passende Bänder und sogar ein Gegenkasten sind in dieser Designlinie erhältlich. QUATTRO weist die Qualifikationen für hohe Beanspruchungen im Objektbereich auf. QUATTRO ist auch für Schraubgarnituren als QUATTRO SCHRAUB erhältlich.

## MODERNA AND QUATTRO

*The biggest and smallest glass glass-door lock in the range. Both are produced in a clear, graphical design and made of high-quality stainless steel. MODERNA is a very unobtrusive glass glass-door lock of unusually delicate size that still holds the entire technology. The whisper latch with muffling stops offers comfort. Matching hinges and even a counter-glass-door lock are available in this design line. QUATTRO, in contrast, presents at a considerable size. It has the qualifications to resist high strain in the object area. QUATTRO is also available for screw-on rose sets as QUATTRO SCHRAUB.*



## ZUBEHÖR | EQUIPMENT



RAHMENTEILE FÜR HOLZ/OFFICE  
FRAME PARTS FOR WOOD/OFFICE



RAHMENTEILE FÜR STAHL/OFFICE  
FRAME PARTS FOR STEEL/OFFICE



FALLE FÜR 10 MM TÜR  
LATCH FOR 10 MM DOOR



FALLE FÜR 12 MM TÜR  
LATCH FOR 12 MM DOOR



FESTSTELLESET BODEN  
FASTENING SET FLOOR



TÜRSTOPPER DS 10  
DOOR STOPPER DS 10



TÜRSTOPPER DS 40  
DOOR STOPPER DS 40



TÜRSTOPPER DS 50  
DOOR STOPPER DS 50



TÜRSTOPPER DS 30  
DOOR STOPPER DS 30



WC-SCHLIESSER  
TOILET CLOSER



TÜRSCHNÄPPER 2  
DOOR LATCH 2



TÜRSTOPPER DS 20  
DOOR STOPPER DS 20

WEITERE ZUBEHÖRTEILE  
AUF ANFRAGE  
MORE ON REQUEST

MEHR INFORMATION  
FINDEN SIE UNTER  
FOR MORE INFORMATION  
[WWW.GRIFFWERK.DE](http://WWW.GRIFFWERK.DE)





## BOHRUNGEN | DRILLINGS

SCHLOSSKASTEN + 2-TLG.-BAND | *GLASS-DOOR LOCK + 2-PIECE BAND*

8 MM ESG  
DIN 1249

SCHLOSSKASTEN + 3-TLG.-BAND | *GLASS-DOOR LOCK + 3-PIECE BAND*  
\*GILT NICHT FÜR VX-BÄNDER | *DOES NOT APPLY TO VX-HINGES*

8 MM ESG  
DIN 1249

MODERNA + 3-TLG.-BAND | *MODERNA + 3-PIECE BAND*  
\*GILT NICHT FÜR VX-BÄNDER | *DOES NOT APPLY TO VX-HINGES*

8 MM ESG  
DIN 1249

QUATTRO + 3-TLG.-BAND | *QUATTRO + 3-PIECE BAND*  
\*GILT NICHT FÜR VX-BÄNDER | *DOES NOT APPLY TO VX-HINGES*

8 MM ESG  
DIN 1249



# SCHIEBETÜRBESCHLÄGE

## FITTINGS FOR SLIDING DOORS

### VON DER HISTORIE ZUR MODERNE

Schiebetürsysteme sind gestalterische Zitate der schlichten Mechanik klassischer Tore. Ebenfalls in Erinnerung: die Dynamik des industriellen Zeitalters. Klar erkennbare Funktionen, authentische Materialien, ein hoher Anspruch an Qualität und Langlebigkeit waren real angestrebte Anforderungen. Auf dieser Grundlage entwickeln wir Schiebetürsysteme, die auch die Ansprüche der Moderne erfüllen: unverkennbares Design sowie zurückhaltende aber perfektionierte Technik.

### FROM HISTORY TO MODERN TIMES

*Sliding door systems are design quotes of the simple mechanics of classic gates. They are also reminiscent of the dynamics of the industrial age. Clearly recognisable functions, authentic materials and a high claim to quality and longevity were truly desired requirements. On this basis, we develop sliding door systems that also meet the claims of the modern day: Unmistakable design, unobtrusive but perfect technology.*



## MEHR RAUM

Schiebetüren sind reine Raumsparwunder. Es gibt keinen Schwenkbereich in den Raum. Die Türen laufen plan auf der Wand und stehen nicht in den Raum hinein. Mit den hier vorgestellten Systemen haben sie einen zusätzlichen Spielraum: Mit Seitenteilen gestalten Sie luftige und transparente Raumteilungen, die sogar mit Oberlichtern erweitert werden können.

## MORE ROOM

*Sliding doors are pure space-saving wonders. There is no place where they swivel into the room. The doors run straight along the wall and will not protrude into the room like rotating doors. The systems presented here offer additional tolerances: Side parts permit an airy and transparent room structure that can even be expanded with skylights.*



SOFTEINZUG

SOFT-EINZUG-TECHNIK  
KEIN ANSCHLAGEN MEHR

Die Soft-Einzug-Technik bietet durch das sanfte, selbsttätige Abstoppen der Tür ein Plus an Komfort. Die Schiebetür wird automatisch abgebremst und sanft bis zur Endposition geführt.

GENTLE-CLOSING-OPERATION  
NO HARD STOPS ANYMORE

*The Gentle-closing-operation technology offers extra comfort by gentle, self-acting stopping of the door. The sliding door is automatically stopped and gently guided to the final position.*



SCHIEBETÜR BESCHLAG R8

## OFFENES ODER GESCHLOSSENES SYSTEM?

Offene Schiebetürsysteme stellen ihre Funktion zur Schau. Sie sind gestalterisch angelehnt an die Mechanik und Anmutung ihrer historischen Vorbilder und begegnen uns bis heute in manchen rustikalen Fabrikbauten. Sie verströmen einen Hauch von Loft-Charakter und wirken gerade als zweiflügelige Variante wie großzügige Portale. Geschlossene Schiebetürsysteme sind wiederum sehr schlicht und dezent. Die Mechanik liegt verborgen im Inneren. Es gibt Sie in der Optik Edelstahl oder Aluminium und mit breiter Variantenvielfalt.



PLANEO

## OPEN OR CLOSED SYSTEM?

*Open sliding door systems exhibit their function. Their design is aligned with the mechanics and appearances of their historic examples. We still find them in some rustic factory buildings or wide barn doors. They exude loft character and appear like generous portals, in particular in the two-wing version. Closed sliding door systems are very simple and unobtrusive. The mechanics are hidden inside. They are available in stainless steel or aluminium looks and in a large variety.*

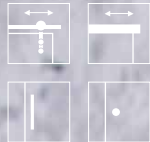

# SENSA

SYSTEM-TECHNIK  
VARIABLE OHNE GLASBOHRUNG



BESCHLAGS-MONTAGE  
OHNE GLASBOHRUNG  
Zwei »duale Glasklemmen«  
halten die Tür bei Schiebetürbeschlag R8  
sicher und schonend in Position

HARDWARE INSTALLATION  
WITHOUT GLASS BORE  
Two »dual glass clamps«  
hold the door securely and gently in  
position with the Sliding Doors  
System R8 system.





## BESCHLAGS-MONTAGE OHNE GLASBOHRUNG

Beschläge der Kollektion SENSA kommen ohne Glasbohrungen aus. Der Beschlag wird per sanfter und sicherer Klemmtechnik oder mittels Adhäsionstechnik (Klebeteknik) auf der ungebohrten Glasscheibe fixiert. Klebeteknik ist ein bewährtes Verfahren aus der Zahntechnik und dem Flugzeugbau. Für die Beschläge der Kollektion SENSA wurde diese Erfahrung für Glasbeschläge nutzbar gemacht. Bestehend flexibel, faszinierend einfach montiert und darüber hinaus sparen Sie Zeit und Geld.

Heute entscheiden und am besten gleich mitnehmen? Kein Problem. Wenn Sie sich für ein System mit SENSA-Technik entscheiden fällt das Warten auf die passend gebohrte Glastür einfach weg. Sie sparen Zeit, Geld und wissen, dass sicher alles passt. Da kann nichts schiefgehen. Auch Probleme mit der Bemaßung sind für SENSA kein Thema, da die Türen nicht gebohrt werden müssen. Die SENSA-Befestigungstechnik gibt keine unveränderlichen Positionierungen vor. Es kann vor Ort noch an die Räumlichkeiten angepasst werden.

### *HARDWARE INSTALLATION WITHOUT GLASS BORE*

*Hardware of the SENSA collection does not need any glass bores. The hardware is fastened to the un-drilled glass pane with gentle and secure clamps or by adhesion technology (gluing). Gluing is a proven procedure from dental technology and airplane construction. We applied this experience to glass hardware for the SENSA collection range. Attractively flexible, fascinatingly simple to install and saving money as well as time.*

*You want to make your decision today and take the product home right away? It's no problem. If you pick a system with SENSA technology, you will not need to wait for the correctly drilled glass door. You will save time, money and you can be certain that it all fits just right. Nothing can go awry. Unusual sizes are no big deal for SenSA either, since the doors do not need any drilled holes. The SENSA attachment technique has never heard of permanent hardware positions. Everything can be adjusted to your room on site.*



SCHIEBETÜR BESCHLAG R8



PLANEO



PURE SENSA



R8 QUATTRO

- \_ maximale Kombinationsvielfalt im System  
*Maximum combination diversity in the system*
- \_ mehr als 60 Beschlagsvarianten zur Wahl  
*More than 60 hardware versions to choose from*
- \_ spontan entscheiden und gleich mitnehmen ohne Wartezeiten  
*Make your decision spontaneously and take along your pick without any waiting times*
- \_ Bemaßungsfehler für Bohrungen ausgeschlossen  
*Measurement errors when drilling holes are excluded.*
- \_ einfachste Montage mittels Platzierungsschablonen  
*Simplest installation with placement templates*
- \_ jederzeit veränderbar und flexibel anzupassen  
*Adjustable at any time and flexibly adaptable*

## R8-DESIGN

Es vereint strenge geometrische Klarheit mit haptisch angenehmen Rundungen. Der Winkel zweier rechtwinklig aufeinandertreffender Geraden wird hier von einem Kreisabschnitt gebildet. Die Größe dieses Kreises kann per Radius definiert werden. Es entstehen Rechteck- und Quadratformen mit gerundeten Ecken. Diese waren nicht nur ein klassifizierendes Stilelement der 70-er Jahre sondern bereits charakteristisch für die bahnbrechende, neue Designsprache der Firma Braun in den 60-er Jahren oder auch konstantes Formmerkmal für die Möbelentwürfe Marcel Breuers. Heute sind sie Sinnbild einer Reihe von Designikonen die als Smartphones einer ganzen Generation zum täglichen Begleiter werden. Die neuen Formen sind noch klarer. Sie sind aus ausgewählten, hochwertigen Materialien, spielen mit Designzitataten und zeigen eine neue Perfektion in der Verarbeitung.

*Strict geometric clarity is combined with roundings pleasant to the touch. The angle between two perpendicular straight lines is formed by the sector of a circle here. The size of this circle can be defined by its radius. Rectangular and square shapes with rounded corners result. In addition to being a classifying style element of the 1970s, this was already characteristic for the ground-breaking new design language of Braun company in the 1960s (cf. SK1 by Artur Braun and Fritz Eichler) and a consistent characteristic of form in the furniture drafts of Marcel Breuer. Today, it is symbolic for a number of design icons that have become the daily companions of an entire generation as Smartphones. The new forms are even clearer. They reduce selected, high-quality materials, play with design quotes and show new perfection.*

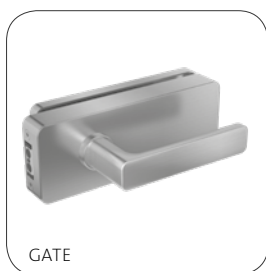

GATE



MINIMAL MODERN



R8



SENSA





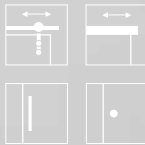

**SENSA**  
SYSTEM-TECHNIK  
VARIABLE OHNE GLASBOHRUNG



## SCHIEBETÜR BESCHLAG R8 (G)

SENSA-TECHNIK OHNE GLASBOHRUNG | SENSА TECHNOLOGY WITHOUT GLASS BORE  
EDELSTAHL-OPTIK | STAINLESS STEEL LOOK  
ART.-NR.: 414 01 01 12

## SCHIEBETÜRSYSTEM R8

Ein Aluminium-Schiebetürsystem, mit sichtbar auf einem Rundrohr (25,5 mm) laufendem Rollwagen. Duale Glasklemmen befestigen die Glastür ohne, dass eine Glasbearbeitung notwendig wäre. Sie erzeugen eine gleichmäßige Klemmwirkung mit optimaler Tragkraft durch einstellbare Druckplatten. Die Befestigungsschrauben sind unsichtbar hinter magnetgehaltenen Zierdeckeln versteckt. Die Führung des Schiebeflügels erfolgt in einer nur 70 mm langen, aufgesetzter Bodenführung, mit geräuschreduzierender Filzgleitfläche. Geprüft in Anlehnung an die DIN EN 1527:1998 (100.000 Zyklen mit einem Türgewicht von 80 kg).

*Aluminium sliding door hardware, with rolling cart running visibly on a round tube (25.5 mm) Glass attachment without glass processing by „dual glass clamp“ (even clamp effect and best carrying load-bearing capacity by adjustable pressure plate) Attachment screws hidden invisibly behind magnet-held decorative covers Guides of the sliding wing in short (L= 70 mm), mounted floor guide, with noise-reducing felt running surface Tested in accordance with DIN EN 1527:1998.*



SCHIEBETÜR-  
BESCHLAG R8  
wählen Sie unter zwei  
verschiedenen Inlaymöglichkeiten

SLIDING DOORS  
SYSTEM R8  
Choose one of two different  
inlay options

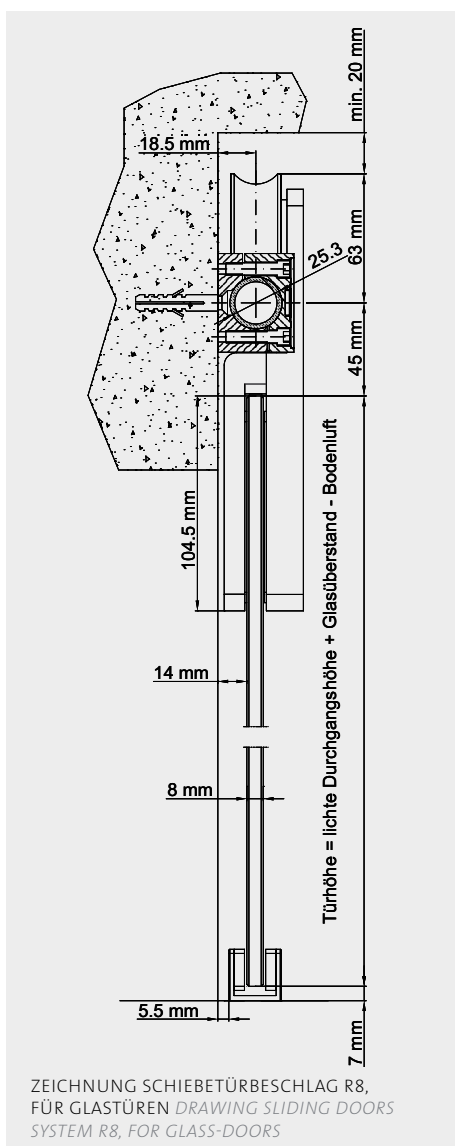

MEHR INFORMATION  
FINDEN SIE UNTER  
FOR MORE INFORMATION  
[WWW.GRIFFWERK.DE](http://WWW.GRIFFWERK.DE)





## SCHIEBETÜRSYSTEM R8

– 1- und 2-flügelig  
*1- and 2-wing*

– Höhenverstellung im eingebauten Zustand  
*Height adjustment in the installed condition*

– Silent Move System (leiser Lauf)  
*Silent move system*

– Belastbarkeit bis 60 kg  
*Resilience until 60 kg*

– geeignet für Glas mit Stärke 8 und 10 mm  
*Suitable for glass with thickness 8 and 10 mm*

– Dauertest nach DIN EN 1527  
*Permanent test according to DIN EN 1527*

– Standardlängen 2000/4000 mm  
*Standard lengths 2000/4000 mm*

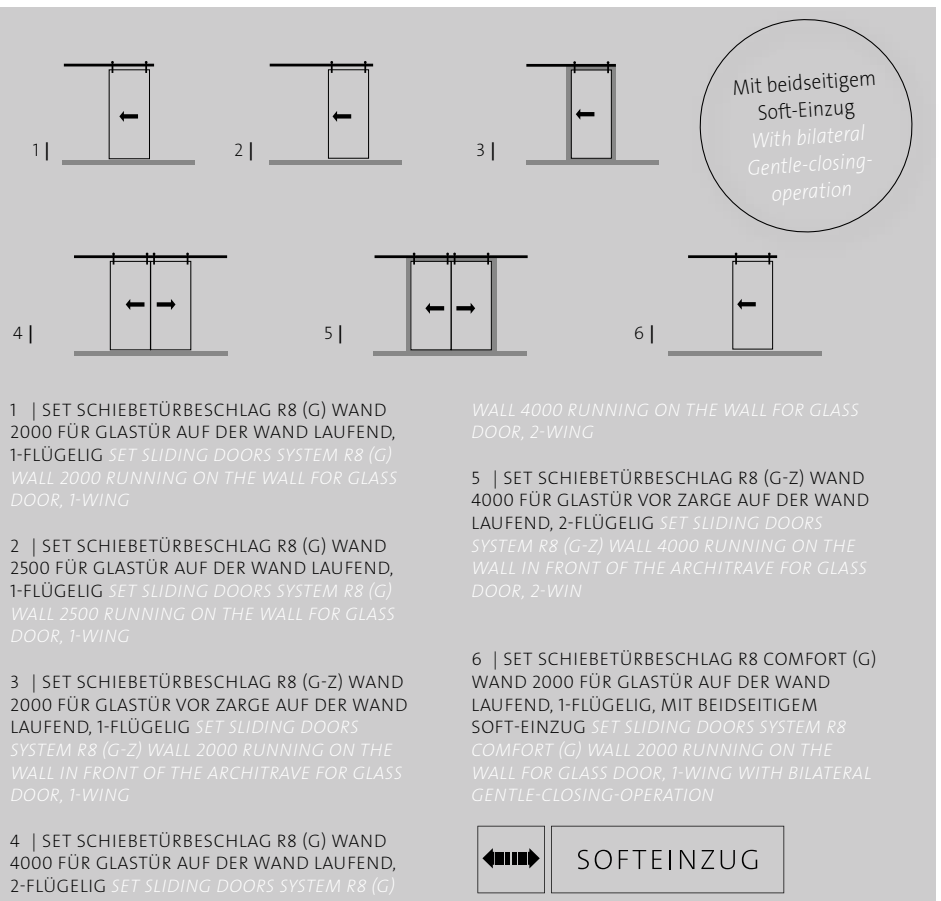



SCHIEBETÜRBESCHLAG PURISTO FÜR HOLZTÜREN, 2-FLÜGELIG, EDELSTAHL MATT | FOR WOODEN DOORS, 2-WINGS, SATIN STAINLESS STEEL

DESIGN: STUDIO TEUFEL DESIGN



## SCHIEBETÜRBESCHLAG PURISTO (G)

EDELSTAHL MATT | SATIN STAINLESS STEEL  
ART.-NR.: 412 01 01 71



## SCHIEBETÜR BESCHLAG PURISTO FÜR GLAS- ODER HOLZTÜREN

Schiebetürbeschlag PURISTO Beschläge sind aus hochwertigem V2A-Edelstahl gefertigt. Sie verkörpern die Qualitäten des Elementes Metall: Langlebig und robust sind sie prädestiniert für hohe Beanspruchung. Dieses Schiebetürbeschlag kann Türen aufnehmen aus Glas oder Holz. Die Wirkung ist konträr. Holz ist massiv und steht für Wärme und Natürlichkeit. Glas lässt natürliches Licht in die Räume fließen, und seine Transparenz gestattet Blickachsen zwischen den unterschiedlichen Funktionsbereichen.

### *SLIDING DOORS SYSTEM PURISTO FOR GLASS- OR WOODEN DOORS*

*All Sliding Doors System units are made of high-quality V2A stainless steel. They represent the qualities of the element metal: They are long-lived and robust and perfect for high strain. This Sliding Doors System may hold doors of glass or wood. The effect is contrary. Wood is solid and represents warmth and naturalness. Natural light can flow into the rooms through glass. Its transparency permits view axes between the different functional areas.*

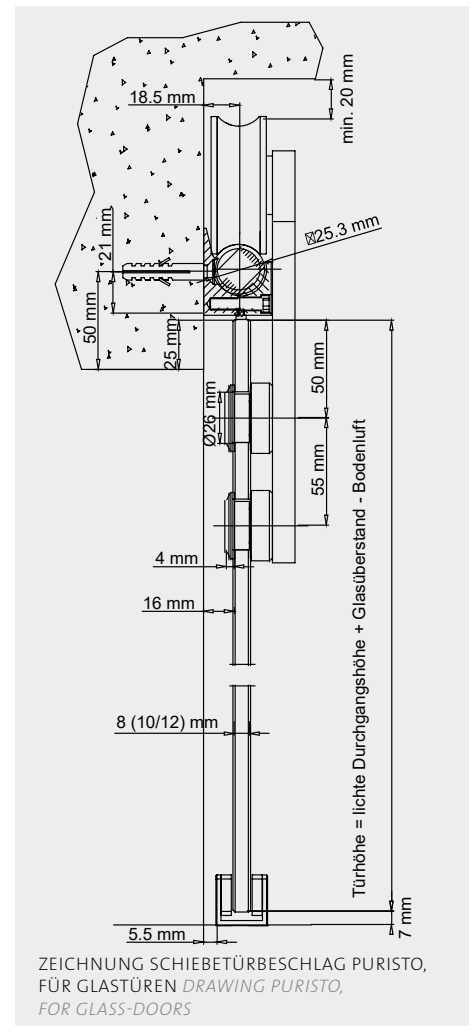
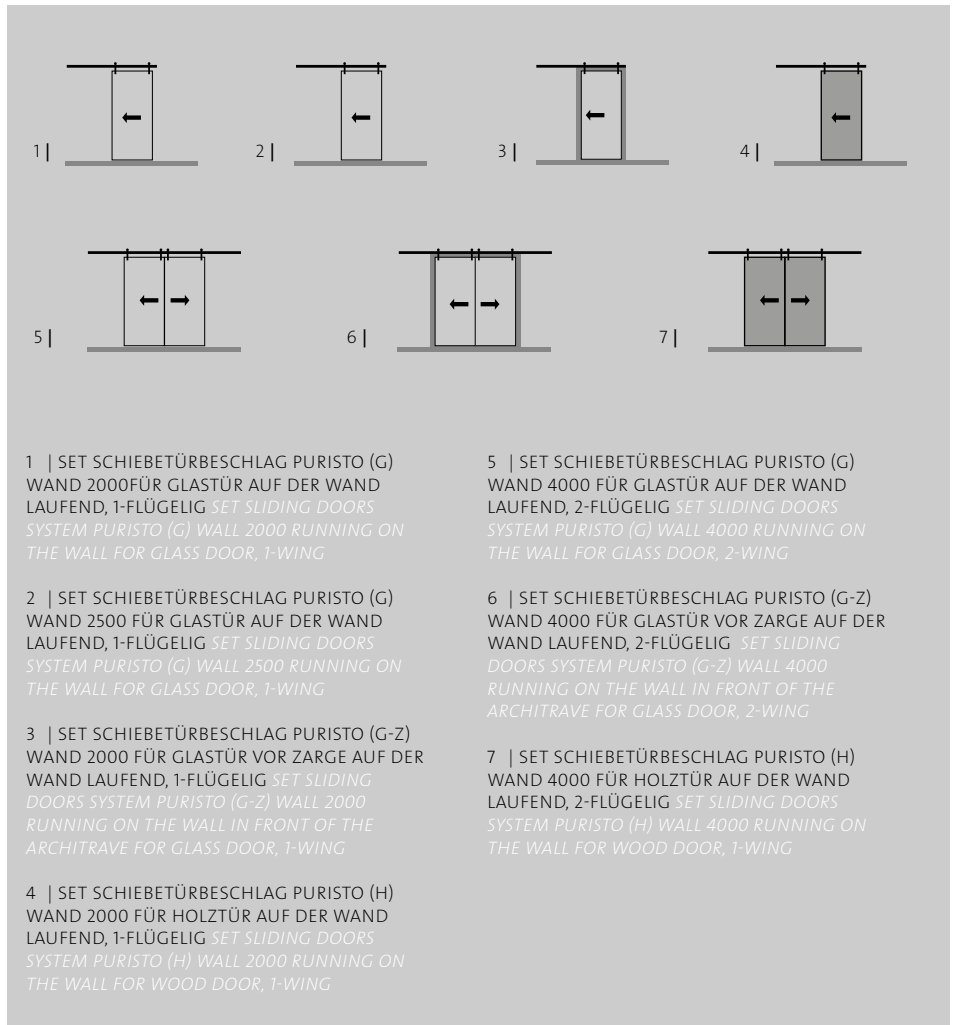
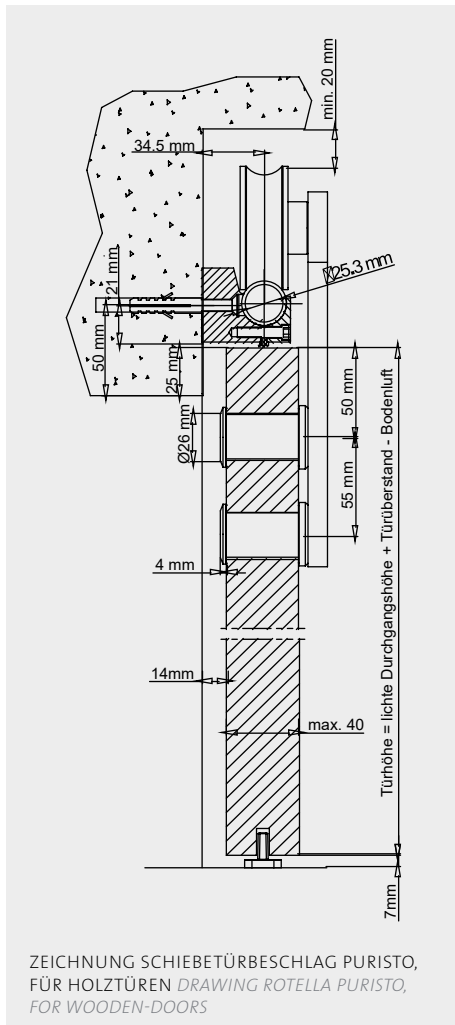



## SCHIEBETÜR BESCHLAG PURISTO

- \_ 1- und 2-flügelig  
*1- and 2-wing*
- \_ Höhenverstellung im eingebauten Zustand  
*Height adjustment in the installed condition*
- \_ Silent Move System (leiser Lauf)  
*Silent move system*
- \_ Belastbarkeit bis 80 kg  
*Resilience until 80 kg*
- \_ geeignet für Glas mit Stärke 8 und 10 mm  
*Suitable for glass with thickness 8 and 10 mm*
- \_ Dauertest nach DIN EN 1527  
*Permanent test according to DIN EN 1527*
- \_ Standardlängen 2000/4000 mm  
*Standard lengths 2000/4000 mm*



## SCHIEBETÜR BESCHLAG PURISTO

Edelstahl-Schiebetürbeschlag auf einem Rundrohr (25,5 mm) laufenden Rollwagen. Feingeschliffene Edelstahlflächen und das puristische, kantige Design unterstreichen die Einzigartigkeit des Beschlages. Die Türflügel werden minimalistisch über Punkthalter aufgenommen. Am Boden wird die Schiebetür in einer kurzen, aufgesetzten Bodenführung geführt. Geprüft in Anlehnung an die DIN EN 1527:1998 (100.000 Zyklen mit einem Türgewicht von 80 kg).

*Manual stainless steel sliding doors hardware, with rolling cart running visibly on a round tube (25.5 mm). Fine-polished stainless steel surfaces are the typical features of this hardware. The door wings are minimalistically held by point holders. The sliding doors is guided on the floor in a short, mounted floor guide. It has a special felt insert for reducing noise. Tested in accordance with DIN EN 1527:1998 (100,000 cycles with a door weight of 80 kg).*



GRIFFMUSCHEL PURISTO  
GRIP SHELL PURISTO



GRIFFEMPFEHLUNG CARLA SQUARE  
HANDLE RECOMMENDATION CARLA SQUARE



FÜR GLASTÜREN, EDELSTAHL MATT | FOR GLASS DOORS, SATIN STAINLESS STEEL



DESIGN: STUDIO TEUFEL DESIGN



## SCHIEBETÜRBECHLAG RONDO (G)

EDELSTAHL MATT | SATIN STAINLESS STEEL  
ART.-NR.: 413 01 01 71



## SCHIEBETÜRBECHLAG RONDO FÜR GLAS- ODER HOLZTÜREN

Schiebetürsysteme sind Blickfang und Statement im zeitgenössischen Wohnen. 2-flügelige Varianten schaffen maximale Raumöffnung. Mit Holz wirken sie majestätisch und kraftvoll. Transparentes Glas gibt ihnen schwebende Leichtigkeit.

### *SLIDING DOORS SYSTEM RONDO FOR GLASS- OR WOODEN DOORS*

*Sliding doors systems are an eye-catcher and statement in contemporary living. 2-wing versions perfectly open up space. Wood makes them appear majestic and powerful. Transparent glass makes them look floatingly light.*

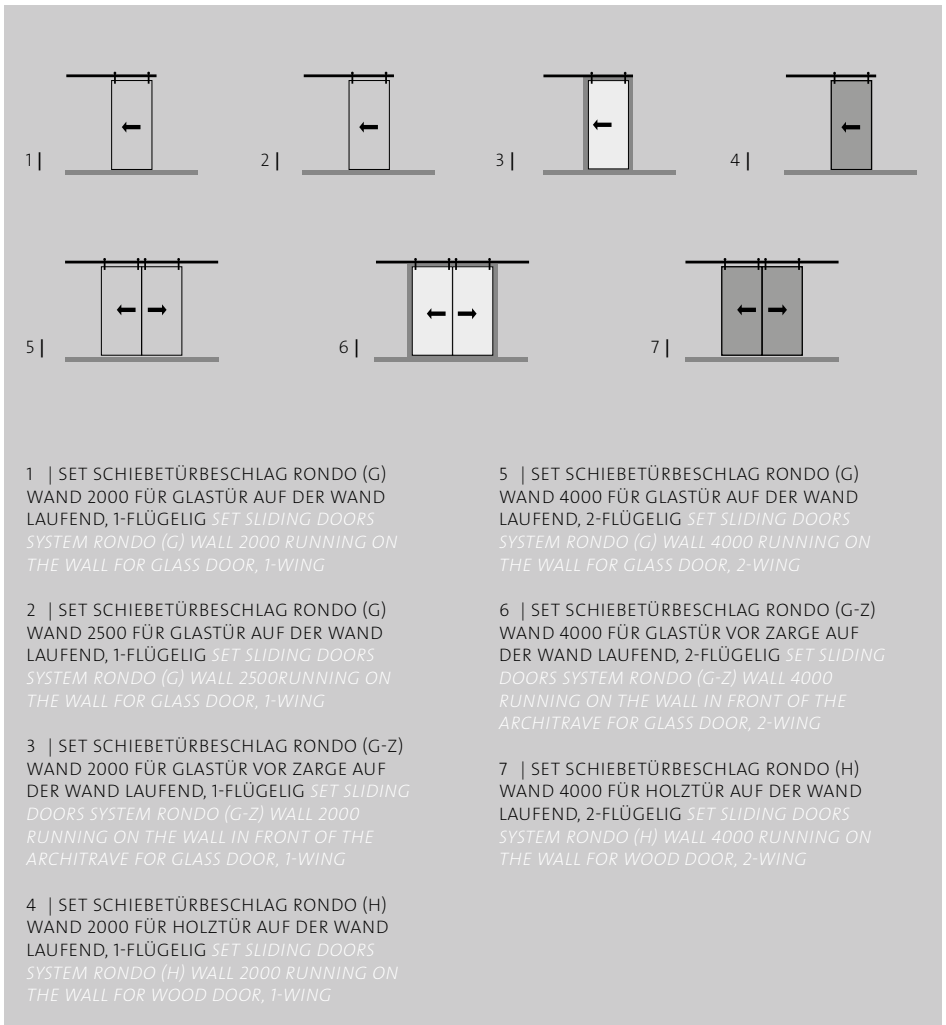
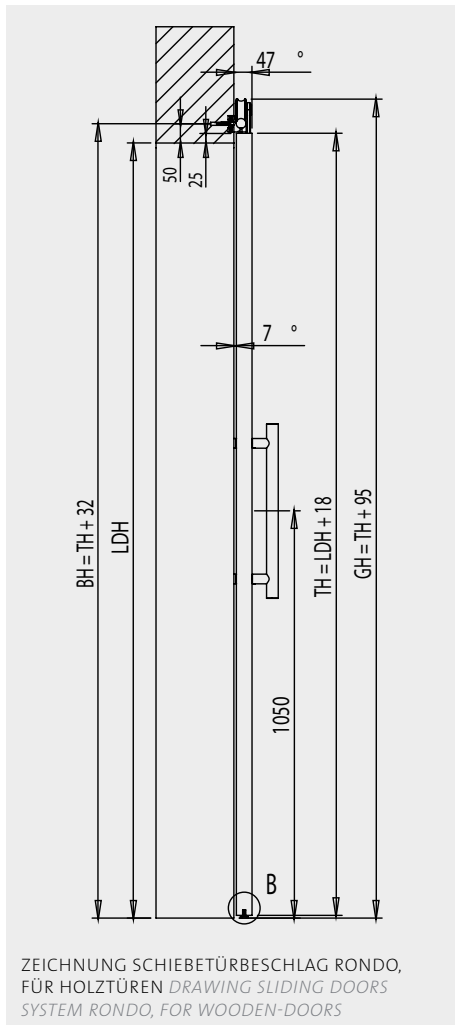

- 1 | SET SCHIEBETÜRBSCHLAG RONDO (G) WAND 2000 FÜR GLASTÜR AUF DER WAND LAUFEND, 1-FLÜGELIG SET SLIDING DOORS SYSTEM RONDO (G) WALL 2000 RUNNING ON THE WALL FOR GLASS DOOR, 1-WING
- 2 | SET SCHIEBETÜRBSCHLAG RONDO (G) WAND 2500 FÜR GLASTÜR AUF DER WAND LAUFEND, 1-FLÜGELIG SET SLIDING DOORS SYSTEM RONDO (G) WALL 2500 RUNNING ON THE WALL FOR GLASS DOOR, 1-WING
- 3 | SET SCHIEBETÜRBSCHLAG RONDO (G-Z) WAND 2000 FÜR GLASTÜR VOR ZARGE AUF DER WAND LAUFEND, 1-FLÜGELIG SET SLIDING DOORS SYSTEM RONDO (G-Z) WALL 2000 RUNNING ON THE WALL IN FRONT OF THE ARCHITRAVE FOR GLASS DOOR, 1-WING
- 4 | SET SCHIEBETÜRBSCHLAG RONDO (H) WAND 2000 FÜR HOLZTÜR AUF DER WAND LAUFEND, 1-FLÜGELIG SET SLIDING DOORS SYSTEM RONDO (H) WALL 2000 RUNNING ON THE WALL FOR WOOD DOOR, 1-WING

- 5 | SET SCHIEBETÜRBSCHLAG RONDO (G) WAND 4000 FÜR GLASTÜR AUF DER WAND LAUFEND, 2-FLÜGELIG SET SLIDING DOORS SYSTEM RONDO (G) WALL 4000 RUNNING ON THE WALL FOR GLASS DOOR, 2-WING
- 6 | SET SCHIEBETÜRBSCHLAG RONDO (G-Z) WAND 4000 FÜR GLASTÜR VOR ZARGE AUF DER WAND LAUFEND, 2-FLÜGELIG SET SLIDING DOORS SYSTEM RONDO (G-Z) WALL 4000 RUNNING ON THE WALL IN FRONT OF THE ARCHITRAVE FOR GLASS DOOR, 2-WING
- 7 | SET SCHIEBETÜRBSCHLAG RONDO (H) WAND 4000 FÜR HOLZTÜR AUF DER WAND LAUFEND, 2-FLÜGELIG SET SLIDING DOORS SYSTEM RONDO (H) WALL 4000 RUNNING ON THE WALL FOR WOOD DOOR, 2-WING



SCHIEBETÜRBSCHLAG RONDO (H) FÜR HOLZTÜREN  
SLIDING DOORS SYSTEM RONDO (H) FOR WOOD DOOR



GRIFSTANGE RONDO (450/1600 MM)  
PUSH HANDLE RONDO 450 OR 1600 MM

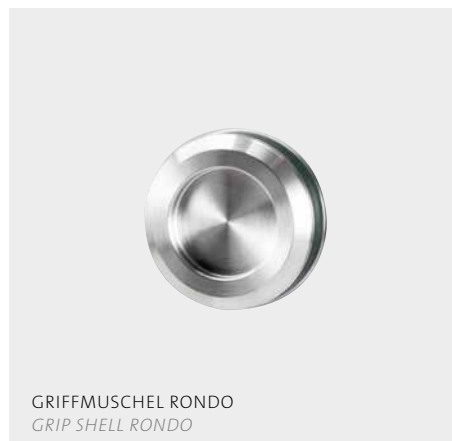
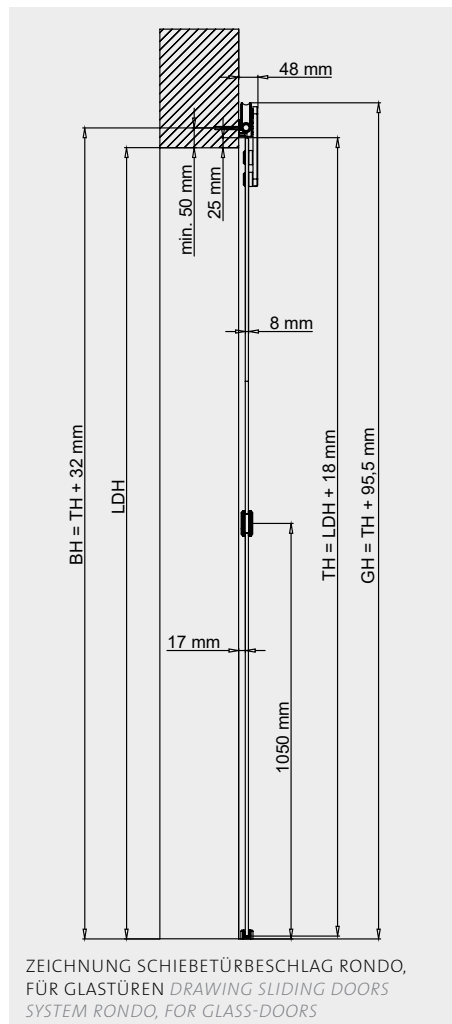

GRIFMUSCHEL RONDO  
GRIP SHELL RONDO

## SCHIEBETÜR BESCHLAG RONDO

- 1- und 2-flügelig  
*1- and 2-wing*
- Höhenverstellung im eingebauten Zustand  
*Height adjustment in the installed condition*
- Silent Move System (leiser Lauf)  
*Silent move system*
- Belastbarkeit bis 80 kg  
*Resilience until 80 kg*
- geeignet für Glas mit Stärke 8 und 10 mm  
*Suitable for glass with thickness 8 and 10 mm*
- Dauertest nach DIN EN 1527  
*Permanent test according to DIN EN 1527*
- Standardlängen 2000/4000 mm  
*Standard lengths*

## SCHIEBETÜR BESCHLAG RONDO

Ein Edelstahl-Schiebetürbeschlag, mit sichtbar auf einem Rundrohr (25,5 mm) laufendem Rollwagen. Feingeschliffene Edelstahlflächen und weiche Radien sind die typischen Merkmale dieses Beschlages. Die Türflügel werden minimalistisch über Punkthalter aufgenommen. Am Boden wird die Schiebetür in einer kurzen, aufgesetzten Bodenführung geführt. Diese verfügt zur Geräuschreduzierung über eine spezielle Filzeinlage. Geprüft in Anlehnung an die DIN EN 1527:1998 (100.000 Zyklen mit einem Türgewicht von 80 kg).

*Manual stainless steel sliding doors hardware, with rolling cart running visibly on a round tube (25.5 mm). Fine-polished stainless steel surfaces and soft radii are the typical features of this hardware. The door wings are minimalistically held by point holders. The sliding doors is guided on the floor in a short, mounted floor guide. It has a special felt insert for reducing noise. Tested in accordance with DIN EN 1527:1998 (100,000 cycles with a door weight of 80 kg).*



PLANE0 120 FÜR GLASTÜREN 2-FLG, IN EDELSTAHL OPTIK  
FOR GLASS DOORS, IN STAINLESS STEEL LOOK

## PLANE0 50 | 60 PRO | 120 FÜR GLAS- ODER HOLZTÜREN

Schiebetürsysteme sind dekorativ und schaffen Raum. Das Beschlag-System PLANE0 ist dabei ultraflach und hoch-flexibel. In der Holzvariante sind Beschlag und Tür flächenbündig. Alle Varianten sind mit Positionsarretierungen ausgestattet, die ein Nachrollen der Türen ausschließt. Für Glastüren ist eine Soft-Einzug Variante erhältlich. PLANE0 ist als komplettes Set für 1-flügelige und 2-flügelige Anlagen erhältlich, kann aber auch individuell kombiniert werden.

### *PLANE0 50 | 60 PRO | 120 FOR GLASS- OR WOODEN DOORS*

*Sliding door systems are decorative and create space. The PLANE0 unit system is extra flat and highly flexible. Unit and door are flush in the wood versions. All versions are equipped with position latches that prevent the door from rolling on. A gentle-closing-operation version is available for glass doors. PLANE0 is available as a complete set for 1- and 2-wing systems but can also be combined individually.*

## SCHIEBETÜRSYSTEM PLANE0 50

Manueller Schiebetürbeschlag, mit unsichtbar im Profil gleitenden Laufwagen. Einsetzbar für 1-flügelige Schiebetüren aus Holz oder Glas. Glasscheiben werden sicher geklemmt und bedürfen keiner besonderen Bearbeitung. Positionshalter halten die Flügel in ihrer Endposition. Das System ist vorge- richtet für die Montage an Wand und lässt sich unkompliziert durch einfaches frontales Einhängen der Türflügel montieren. Minimale Abmaße des Profils (B= 45 mm H= 59,5 mm) und zurückhaltendes Design integrieren das System nahezu in jedes Wohnumfeld.

## SLIDING DOOR SYSTEM PLANE0 50

Manual sliding door hardware with running rails sliding invisibly in the profile. Can be used for 1-wing sliding doors of wood or glass. Glass panes are securely clamped and do not require any special processing. The wings keep their end position. The system is prepared for installation to the wall and can be easily installed by frontal attachment of the door wings. Minimum dimensions of the profile (W = 45 mm, H = 59.5 mm) and an unobtrusive design integrate the system into nearly any living ambience.

## PLANE0 50

- 1-flügelig  
*1-wing*
- Höhenverstellung im eingebauten Zustand  
*Height adjustment in the installed condition*
- Silent Move System (leiser Lauf)  
*Silent move system*
- Belastbarkeit bis 50 kg  
*Resilience until 50 kg*
- geeignet für Glas mit Stärke 8 mm – 10 mm  
*Suitable for glass with thickness 8 mm – 10 mm*
- Dauertest nach DIN EN 1527  
*Permanent test according to DIN EN 1527*
- Standardlängen 2000/2500 mm  
*Standard lengths 2000/2500 mm*

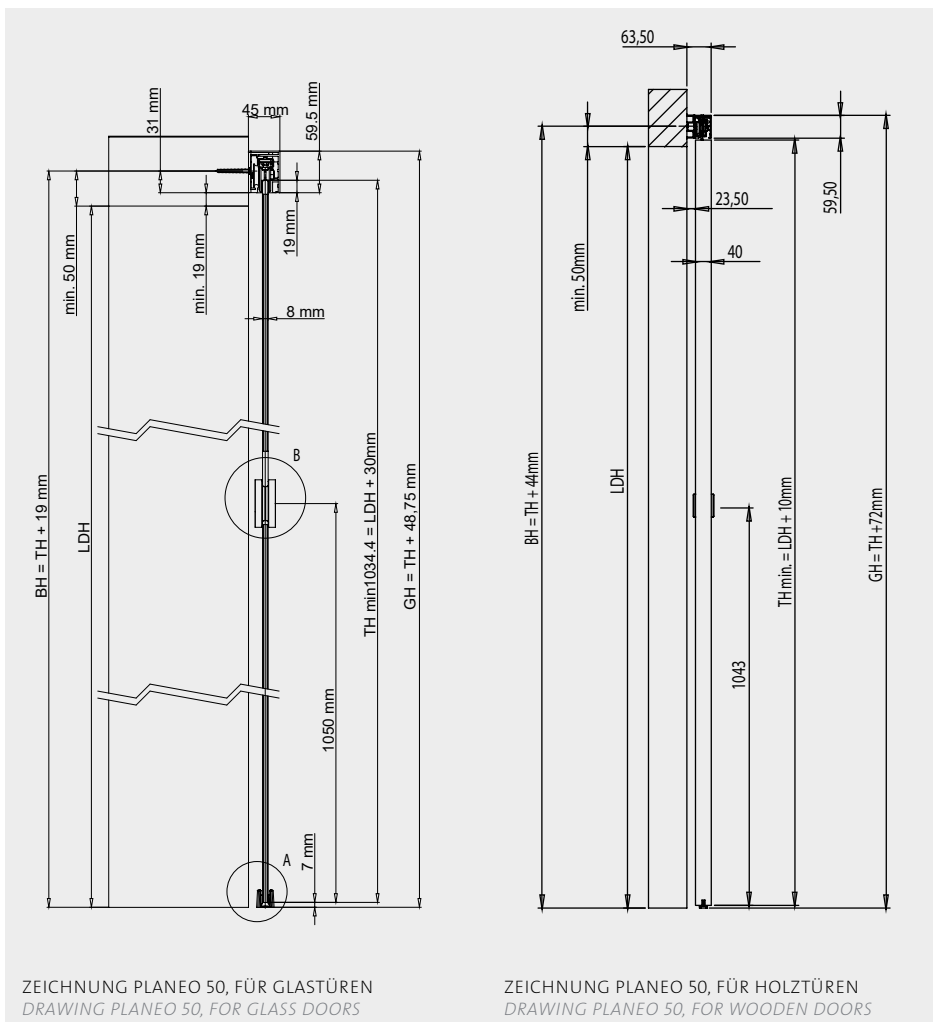

## VARIANTEN | VARIATIONS

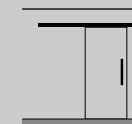

PLANE0 50 WANDMONTAGE  
*WALL MOUNTING*

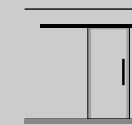

PLANE0 50 VOR DER ZARGE  
*IN FRONT OF FRAME*



FÜR HOLZTÜREN  
*FOR WOODEN DOORS*



SOFTEINZUG

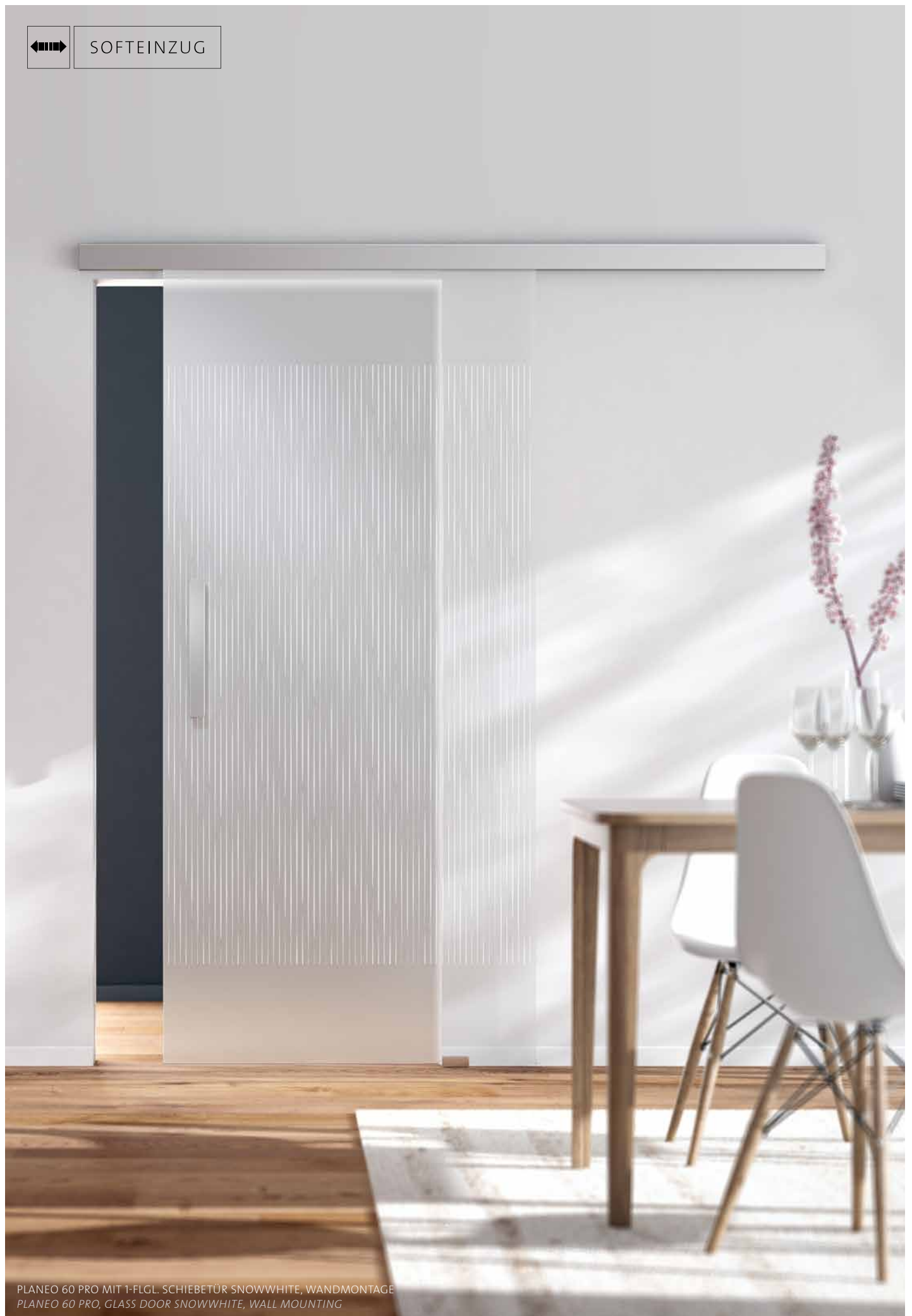

PLANE0 60 PRO MIT 1-FLGL. SCHIEBETÜR SNOWWHITE, WANDMONTAGE  
PLANE0 60 PRO, GLASS DOOR SNOWWHITE, WALL MOUNTING

## SCHIEBETÜRSYSTEM PLANE0 60 PRO

Das Beschlag-System PLANE0 60 PRO gibt es für 1- wie auch 2-flügelige Schiebetüren aus Holz oder Glas. Glasscheiben werden sicher geklemmt und bedürfen keiner besonderen Bearbeitung. Minimale Abmaße des Profils und zurückhaltendes Design integrieren das System nahezu in jedes Wohnumfeld. Die feingeschliffene Edelstahloberfläche unterstreicht die Qualität des Beschlages. Die Glaskante läuft exakt bis zum Schienenende und wird dort sanft abgestoppt. Das ist ideal für den Einbau in der Laibung und sieht einfach immer besser aus.

### SLIDING DOOR SYSTEM PLANE0 60 PRO

The fitting system PLANE0 60 PRO is available for 1- and 2-wing sliding doors of wood or glass. Glass panes are securely clamped and do not require any special processing. Very small dimensions of the profile and restrained design integrate the system into nearly any living milieu. The finely polished stainless steel surface emphasizes the fitting quality. The glass edge runs precisely to the end of the rail and is gently stopped there. This is ideal for installation in the rebate and just always looks a little better.

## PLANE0 60 PRO

- \_ PLANE0 Profil bis 4 m Länge  
*PLANE0 profile up to 4 m Length*
- \_ Standardlängen  
2000 | 2500 | 4000  
*Standard lengths  
2000 | 2500 | 4000*
- \_ max. 60 kg je Türflügel  
mit Softeinzug  
*max. 60 kg per door leave  
with gentle-closing-operation*
- \_ geeignet für Glas  
mit Stärke 8 mm – 12 mm  
*Suitable for glass with  
thickness 8 mm – 12 mm*
- \_ Oberfläche in Edelstahl-Optik  
*Surface in stainless steel look*
- \_ Türe schließt bündig ab  
*Door closes flush*

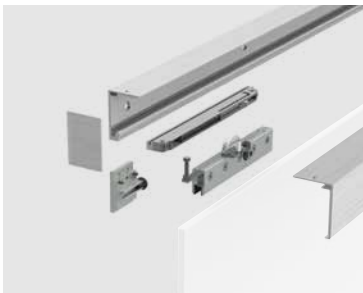

auch mit Soft-Einzug-Technik  
*also with gentle-closing-operation*

### VARIANTEN | VARIATIONS

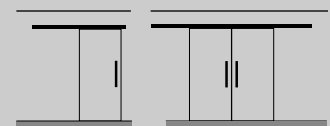

PLANE0 60 PRO WANDMONTAGE  
*WALL MOUNTING*

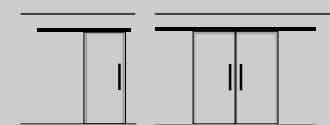

PLANE0 60 PRO VOR DER ZARGE  
*IN FRONT OF FRAME*

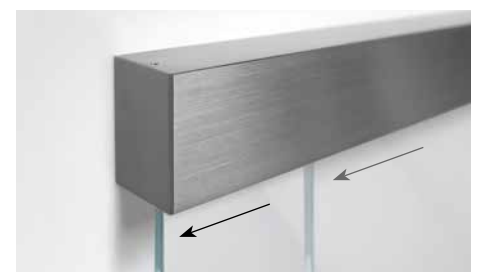

### EIN PERFEKTER ABCHLUSS

Die Glaskante läuft exakt bis zum Laufschienenende und wird dort sanft abgestoppt. Das ist ideal für den Einbau in der Laibung und sieht einfach immer besser aus.

### A PERFECT FINISH

The glass edge runs exactly to the sliding door and is there gently stopped. This is ideal for installation in the soffit and looks just better.

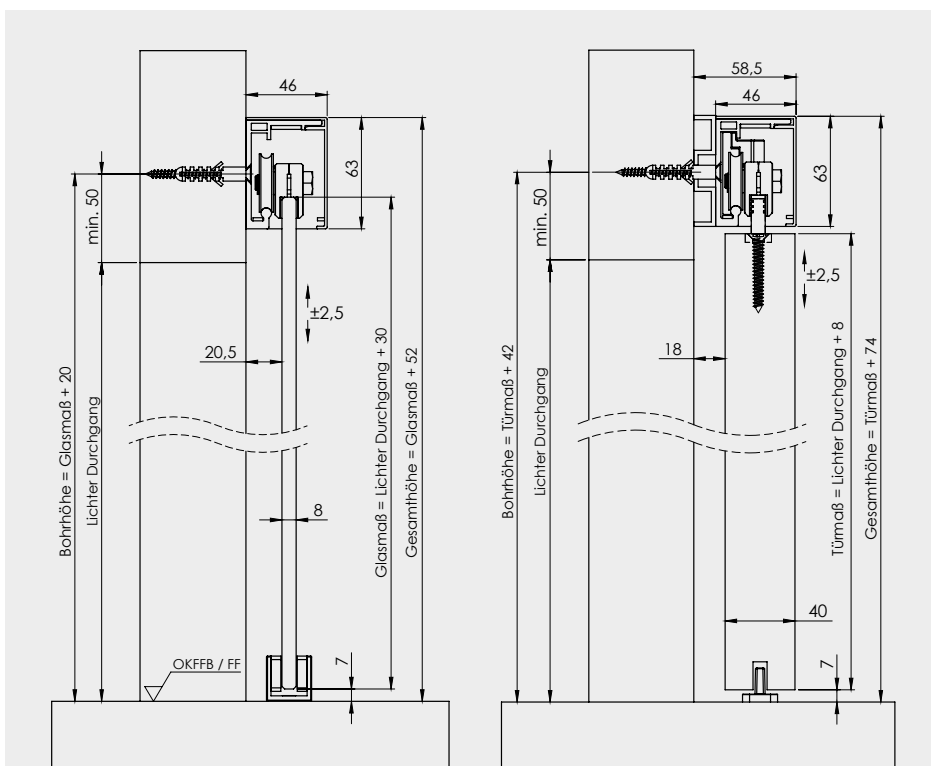

PLANE0 60 PRO, WANDMONTAGE FÜR GLASTÜREN  
*PLANE0 60 PRO, WALL MOUNTING FOR GLASS DOORS*

PLANE0 60 PRO, WANDMONTAGE FÜR HOLZTÜREN  
*PLANE0 60 PRO, WALL MOUNTING FOR WOODEN DOORS*



SOFTEINZUG



VARIABLE LÄNGE



PLANE0 120, 2-FLÜGELIGE SCHIEBETÜR, DECKENMONTAGE  
PLANE0 120, 2-WING SLIDING DOOR, CEILING MOUNTING



## SCHIEBETÜRSYSTEM PLANEO 120

Das Beschlag-System PLANEO 120 ist ultraflach und hochflexibel. Für Glastüren ist ein Soft-Einzug standardmäßig im System enthalten. Die bewährte GRIFFWERK Klemmtechnik bietet einfachste Montage und Planung der Glasgrößen ohne Bohrungen. In der Holzvariante sind Beschlag und Tür flächenbündig montierbar. Alle Varianten sind mit Positionsarretierungen ausgestattet, die ein Nachrollen der Türen ausschließen. Das Beschlag-System PLANEO 120 bietet neben der Wandmontage auch die Deckenmontage. Raumübergänge lassen sich damit modern inszenieren.

### SLIDING DOOR SYSTEM PLANEO 120

*The PLANEO 120 fittings system is ultra-flat and highly flexible. For glass door systems, a gentle-closing-operation is included in the system by default. The proven GRIFFWERK clamping technique offers very simple installation and planning of the glass sizes without bores. Unit and door can be installed flush in the wood versions. All versions are equipped with position latches that prevent the door from rolling on. The PLANEO 120 fitting system offers ceiling as well as wall installation. Room transfers can be presented in a modern look this way.*

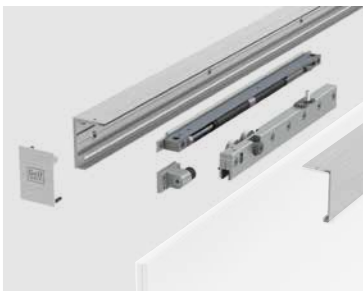

auch mit Soft-Einzug-Technik  
also with gentle-closing-operation

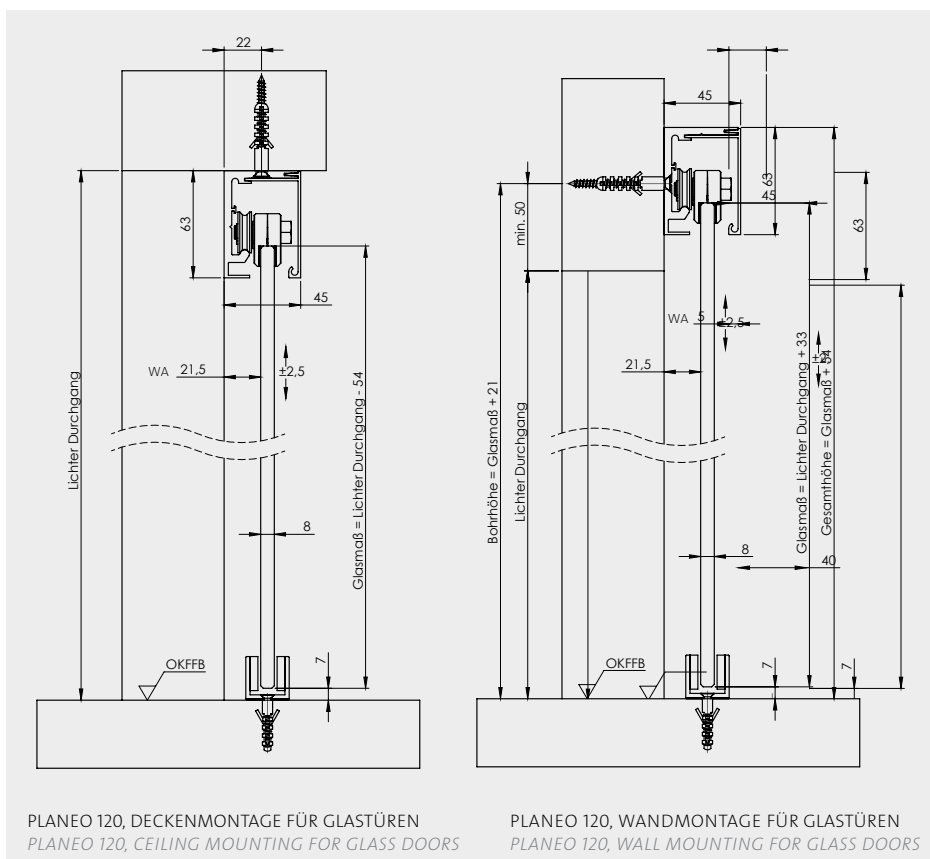

## PLANEO 120

- \_ 1- und 2-flügelig  
*1- and 2-wing*
- \_ Höhenverstellung im eingebauten Zustand  
*Height adjustment in the installed condition*
- \_ Soft-Einzug erhältlich  
*Gentle-closing-operation available*
- \_ Silent Move System (leiser Lauf)  
*Silent move system*
- \_ Belastbarkeit bis 120 kg  
*Resilience until 120 kg*
- \_ geeignet für Glas mit Stärke 8 mm – 12 mm  
*Suitable for glass with thickness 8 mm – 12 mm*
- \_ Dauertest nach DIN EN 1527  
*Permanent test according to DIN EN 1527*
- \_ Standardlängen  
2000/2500/4000 mm  
*Standard lengths  
2000/2500/4000 mm*
- \_ Deckenmontage möglich  
*Ceiling assembly possible*

### VARIANTEN | VARIATIONS



PLANEO 120 DECKENMONTAGE  
FÜR RAUMHOHE LÖSUNGEN  
CEILING MOUNTING  
FOR FLOOR-TO-CEILING SOLUTIONS



PLANEO 120 WANDMONTAGE  
WALL MOUNTING



PLANEO 120 VOR DER ZARGE  
IN FRONT OF FREME



SOFTEINZUG



SCHIEBETÜR-SET PLANE0 AIR (GRIFFSTANGEN UND GLASTÜRRAHMEN IM SET ENTHALTEN)  
SLIDING DOOR SYSTEM SET PLANE0 AIR (HANDLE STRIP PAIR AND FRAME PLANE0 AIR INCL.)



reddot award 2017  
winner

## SCHIEBETÜRSYSTEM PLANE0 AIR

Ein filigranes Rahmenprofil von nur 6 mm Breite umzeichnet die Glasfläche des Schiebetürsystems Planeo Air. Sein mattes Schwarz steht im Kontrast zur strahlend weißen Glasfläche. Neben dem ästhetischen Wert bietet das Profil zusätzlichen Schutz für die Glaskante.

Die minimalistische, ebenfalls schwarze Griffleiste wurde im Design abgestimmt – nicht mehr als eine feine, grafische Linie erfüllt alle Funktionen. Die verdeckte Laufschiene des Schiebetürsystems birgt technischen Komfort, beispielsweise einen Softeinzug.

### SLIDING DOOR SYSTEM PLANE0 AIR

*A delicate frame profile only 6 mm in width surrounds the glass surface of the sliding door system Planeo Air. Its matte black contrasts with the radiant white glass surface. Apart from the aesthetic value, the profile offers additional protection for the glass edge.*

*The minimalist, also-black grip strip was coordinated in the design – one single slim, graphical line meets all functions. The concealed running rail of the sliding door system conceals technical comfort, e.g. with a soft intake.*

## PLANE0 AIR FILIGRANES RAHMENPROFIL

### PLANE0 AIR DELICATE FRAME PROFILE

- \_ zusätzlicher Schutz der Glaskante  
*additional protection of the glass edge*
- \_ bessere Sichtbarkeit der Glastür  
*better visibility of the glass door*
- \_ variable Türgrößen möglich  
*variable door sizes possible*
- \_ optional mit oder ohne Softeinzug  
*optionally with or without soft intake*

### SET-INHALT | SET CONTENT

- \_ Schiebetürsystem PLANE0 120  
*sliding door system PLANE0 120*
- \_ Griffstangenpaar PLANE0 GS 49011  
*push handle pair PLANE0 GS 49011*
- \_ Rahmen PLANE0 AIR  
*frame PLANE0 AIR*
- \_ inkl. Glastür SNOWWHITE\_501  
*incl. glass door SNOWWHITE\_501*



SCHIEBETÜRSYSTEM PLANE0 AIR  
SLIDING DOOR SYSTEM PLANE0 AIR

GRIFSTANGE (700 mm)  
PLANE0 GS\_49011 | PUSH HANDLE  
Design: Office Relvão Kellermann

**IM SET  
ENTHALTEN**  
weitere Griffstangen in  
Graphitschwarz auf S. 135

**IN SET INCLUDED**  
other grip rods in graphit  
black on page 135

# ÜBERSICHT DER PLANEO-SCHIEBETÜRSYSTEME

## OVERVIEW OF THE PLANEO-SLIDING DOOR SYSTEMS



erhältlich in | also available in



Oberfläche in Edelstahl-Optik  
surface in stainless steel optic

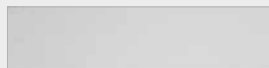

Oberfläche in Alu EV1 (nur PLANEO 50 | 120)  
surface in aluminum EV1 (PLANEO 50 | 120 only)



Oberfläche in Graphitschwarz (nur PLANEO 120)  
surface in graphite black (PLANEO 120 only)



PLANEO 50

PLANEO 60 PRO

PLANEO 120

Tragkraft   Capacity	50 kg	60 kg	120 kg
Tragkraft mit Softeinzug Capacity with gentle closing operation	–	60 kg	80 kg
Softeinzug optional/nachrüstbar gentle closing operation optional/upgradeable	–	✓	✓
Wandmontage   wall mounting	✓	✓	✓
Deckenmontage   ceiling mounting	–	–	✓
1-flügelig   1-wing	✓	✓	✓
2-flügelig   2-wing	–	✓	✓
Geeignet für Holztüren   suitable for wood doors	✓	✓	✓
Distanzprofile   distance profiles	12,5 mm & 18,5 mm	12,5 mm & 18,5 mm	12,5 mm & 18,5 mm
Schließt seitlich bündig mit Endkappen closes flush to the side with end caps	✓	✓	✓
Montage in Verbindung mit Seitenteil und /oder Oberlicht möglich mounting combined with side part and fanlight possible	–	–	✓
Lagerung   storage	2 Laufrollen 2 running rails	2 Laufrollen 2 running rails	4 Laufrollen auf Wippenlaufwagen 4 running rails on seesaw carriage
Standardlängen   standard lengths	2000 / 2500 mm	2000 / 2500 / 4000 mm	2000 / 2500 / 4000 mm
Variable Länge   variable length	–	–	✓
Kompatibel mit PLANEO AIR compatible with PLANEO AIR	–	–	✓
Oberfläche Alu EV1   surface aluminum EV1	✓	–	✓
Oberfläche Edelstahl-Optik matt surface stainless steel optic matte	✓	✓	✓
Oberfläche Graphitschwarz   surface graphite black	–	–	✓
Standard für Glasstärke   standard glass thickness	8 mm	8 mm	8 & 10 mm
Adapter für Glasstärke 12 mm apapter for glass thickness 12 mm	–	✓	✓
Endkappen   end caps	verklebt sticked	verschraubt screwed	Stecksystem plugged
Montage von vorne   mounting from the front	✓	✓	✓
Einstellung von vorne   adjustment from the front	✓	✓	✓

## PLNEO 120 GLASANLAGEN

Ob Neubau, Bestand oder Renovierungsobjekt, Glastüren öffnen Räume und sorgen für die optimale Ausnutzung von Tageslicht. Sie geben Räumen mit ihrer klaren ästhetischen Anmutung eine neue moderne Wirkung. Mit Ganzglasanlagen erhalten Sie einen offenen, großzügigen Raumeindruck. Besonders kleine Räume, fensterlose Flure und Treppenaufgänge profitieren vom natürlichen Lichtgewinn.

### PLNEO 120 GLASS FACILITIES

*In new construction, existing premises or a renovated object: glass doors open up rooms and optimise use of daylight. They give rooms a new, modern appearance with their clear, aesthetic appearance. Fully glass door systems lead to an open, generous room impression. In particular small rooms, window-less hallways and stairwells profit from natural increase of lighting.*



### VARIANTEN | VARIATIONS



SCHIEBETÜR MIT EINEM FESTEN SEITENTEIL  
SLIDING DOOR WITH ONE FIXED SIDE SECTION

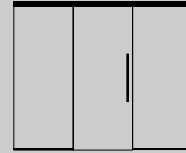

SCHIEBETÜR MIT ZWEI FESTEN SEITENTEILEN  
SLIDING DOOR WITH TWO FIXED SIDE SECTIONS

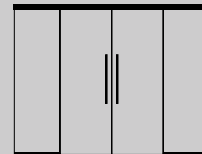

2-FLG. SCHIEBETÜR MIT ZWEI FESTEN SEITENTEILEN  
2-WING SLIDING DOOR WITH TWO FIXED SIDE SECTIONS

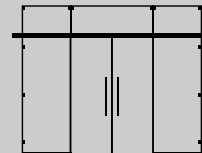

2-FLG. SCHIEBETÜR MIT ZWEI FESTEN SEITENTEILEN UND OBERLICHT  
2-WING SLIDING DOOR WITH TOP LIGHT AND TWO FIXED SIDE SECTIONS

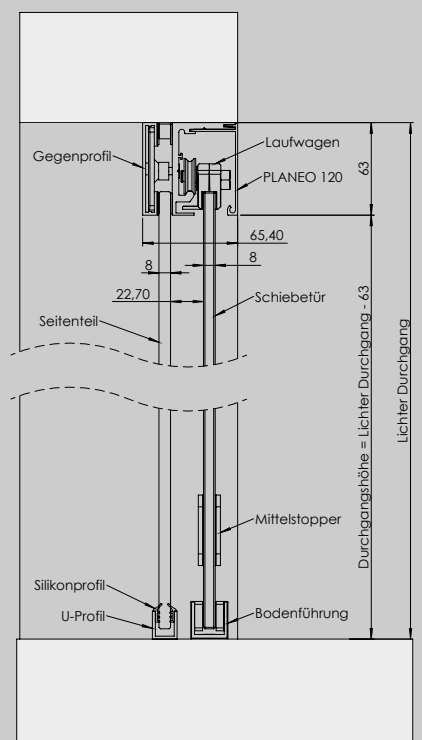

PLNEO 120,  
DECKENMONTAGE FÜR GLASANLAGEN  
CEILING MOUNTING FOR GLASS DOOR SYSTEM

# GRIFSTANGEN UND -MUSCHELN PUSH HANDLES AND GRIP SHELLS



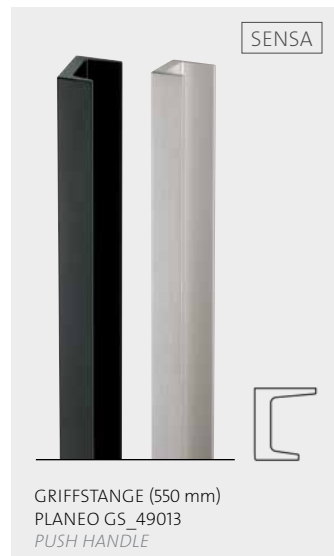
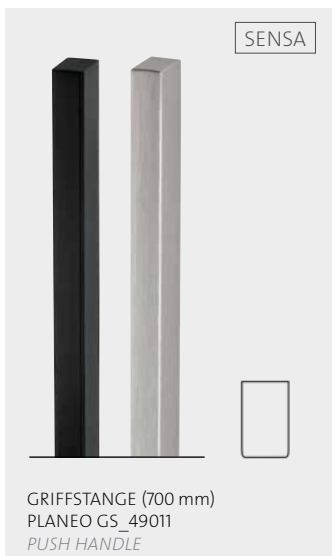

PRODUKTFAMILIE  
*PRODUCT FAMILY*

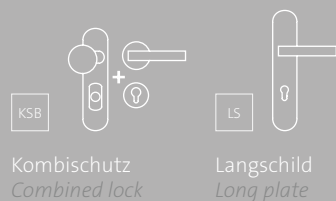
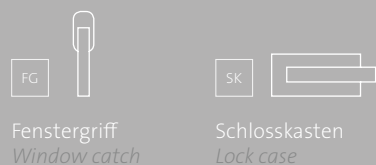
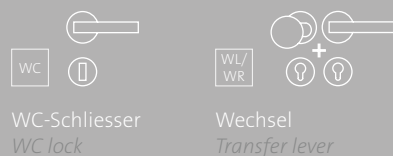
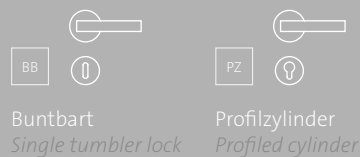

	Name	Oberflächen <i>Surfaces</i>			
	ADINA	EP / EM	X	X	X
	ALDA	EM	X	X	X
	ALESSIA	EM	X	X	X
	ALINA	NM MSS	X	X	X
	AMADEUS	MSS	X	X	X
	ANTONELLA	EP / EM	X	X	X
	ARICA	EP / EM	X	X	X
	ARICA QUATTRO	EP / EM	X	X	X
	CARLA	EM	X	X	X
	CARLA SQUARE	EM	X	X	X
	CAROLA	CHR MSS SG	X	X	X
	CHRISTINA	EP / EM	X	X	X
	CHRISTINA QUATTRO	EP / EM	X	X	X
	CORINNA	CHR / EM	X	X	X
	CUBICO PIATTA	EP EM	X	X	X
	CUBICO PIATTA R	EM	X	X	X
	DANIELA	EM	X	X	X
	FABIA	CHR MSS SG	X	X	X





AUSSTATTUNG | *EQUIPMENT*



rostfreier Edelstahl  
*Corrosion-proof stainless steel*



Hochhaltefedern  
beidseitig  
*Lifting springs on both sides*



Schnellmontagesystem  
durch PRONTO FIX  
Stecksystem  
*Quick-assembly system by PRONTO Fix plug-in system*



Schraubrossette mit  
RESISTODUR-Unterkonstruktion aus rostfreiem  
Edelstahl  
*Screw-on rosettes with RESISTODUR stainless steel subconstruction*



Kombinierbar mit Kombischutzbeschlägen für  
Wohnungseingangstüren  
*Combination possible with combined security fittings for flat entrance doors*



Kombinierbar mit Schlosskästen für  
Glastüren  
*Combination possible with Glass-door locks for glass doors*



Optional mit runder  
oder quadratischer  
Rosette erhältlich  
*Optional available with round or square rosette*



Optional mit runder,  
quadratischer oder  
R8-Rosette erhältlich  
*Optional available with round, square or R8 rosette*



wartungsfrei durch  
SLIDE-PERFECT Gleitlager  
*Maintenance-free by SLIDE-PERFECT bearings*



Feuerschutz/  
ausführung  
*Fire protection version*



Fluchtwegausführung  
*Escape route version*



geprüft nach EN  
1906, Klasse 3  
*EN 1906 class 3 tested*





geprüft nach EN  
1906, Klasse 4  
*EN 1906 class 4 tested*

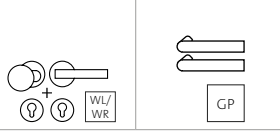

geprüft nach EN 179  
*EN 179 tested*

	Name	Oberflächen <i>Surfaces</i>			
	FABIO	CHR SG MSS	X	X	X
	FRAME (siehe S. 142)	NM	**)		**)
	FRANCESCA	CHR / NM	X	X	X
	GABRIELLA	CHR / PS	X	X	X
	JETTE CRYSTAL	EM	X	X	X
	JETTE CUT	MSS NM	X	X	X
	JETTE VISION	EM	X	X	X
	GRAPH by sieger design	EM	X	X	X
	LARONDA	CHR / PS CHR / NM / EM	X	X	X
	LARONDA QUATTRO	CHR / PS CHR / NM / EM	X	X	X
	LEAF LIGHT by sieger design	EM	X	X	X
	LOREDANA	EP / EM	X	X	X
	LOREDANO	EP / EM	X	X	X
	LORITA	EM	X	X	X
	LORITA PIATTA	EM	X	X	X
	LUCIA	EM GSC	X	X	X
	LUCIA PIATTA	EM	X	X	X
	LUCIA PIATTA QUATTRO	EM	X	X	X

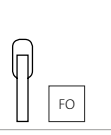
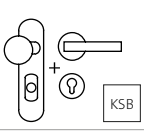
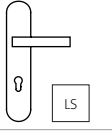
					kombinierbar mit Schlosskasten für Glastüren <i>combined with glass-door-lock</i>	kombinierbar mit Schutzrossetten <i>combined with protection rose</i>	Varianten der PROFESSIONAL LINE möglich*) <i>variations with PROFESSIONAL LINE possible *)</i>
X				X			
X	X	X	X		X	X	
X	X	X	X		X	X	
X	X	X	X		X	X	
	X	X			X	X	
X	X	X	X		X	X	FS ja, Schilder nein <i>Fire protection yes, signs no</i>
X	X	X	X		X	X	
	X		X		X	X	
X	X	X	X		X	X	FS ja, Schilder nein <i>Fire protection yes, signs no</i>
X	X	X	X		X	X	
X				X			
X	X	X	X	X	X	X	X
X	X	X	X		X	X	
X	X	X	X	X	X	X	X
X		X	X		X	X	
X					X		

\*\*) FRAME Griff ohne Rosetten und in verschließbarer Form erhältlich.  
 \*\*\*) FRAME handle available without roses and lockable.

\*) Weitere ausführliche Informationen zur PROFESSIONAL LINE finden Sie auf unserer Homepage unter [www.griffwerk.de](http://www.griffwerk.de)  
 \*\*) More detailed information about the PROFESSIONAL LINE product-family can be found on our webpage under [www.griffwerk.de](http://www.griffwerk.de)

# ZEICHEN | ICONS

## OBERFLÄCHEN | SURFACES

- EM

Edelstahl matt  
(z.B. CARLA)  
*satin stainless steel*  
(e.g. CARLA)
- NM

Nickelmatt  
(z.B. MARISA)  
*nickel mat*  
(e.g. MARISA)
- MSS

Messing  
(z.B. CAROLA)  
*brass*  
(e.g. CAROLA)
- SG

Samtgrau  
(z.B. CAROLA)  
*velvet gray*  
(e.g. CAROLA)
- EP







Edelstahl poliert  
(z.B. CHRISTINA)  
*brushed stainless steel*  
(e.g. CHRISTINA)
- PS

Perla Silber matt  
(z.B. VIOLA)  
*perla silver mat*  
(e.g. VIOLA)
- CHR

Chrom (z.B. MARISA)  
*chrome*  
(e.g. MARISA)
- GSC

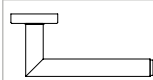
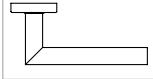
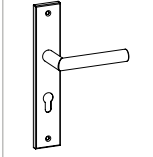
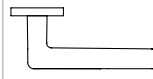
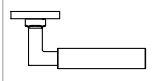
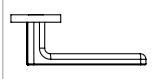
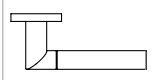
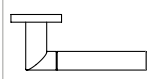
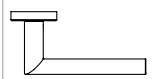
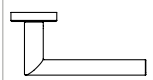
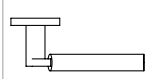
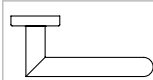
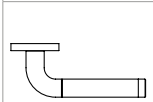
Graphit schwarz  
(z.B. LUCIA)  
*graphite black*  
(e.g. LUCIA)

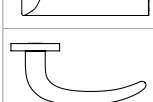
# ÜBERSICHT TÜRGRIFFE | OVERALL VIEW LEVER HANDLES

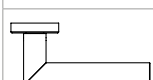
	Name	Oberflächen Surfaces			
	LUCIA SELECT	<span style="border: 1px solid black; padding: 2px;">GSC</span>	<b>X</b>	<b>X</b>	<b>X</b>
	LUCIA SQUARE	<span style="border: 1px solid black; padding: 2px;">EM</span>	<b>X</b>	<b>X</b>	<b>X</b>
	LUCIO	<span style="border: 1px solid black; padding: 2px;">EM</span>	<b>X</b>	<b>X</b>	<b>X</b>
	MARISA	<span style="border: 1px solid black; padding: 2px;">CHR</span> <span style="border: 1px solid black; padding: 2px;">MSS</span> <span style="border: 1px solid black; padding: 2px;">NM</span>	<b>X</b>	<b>X</b>	<b>X</b>
	METRICO PROFESSIONAL	<span style="border: 1px solid black; padding: 2px;">EM</span>	<b>X</b>	<b>X</b>	<b>X</b>
	MINIMAL MODERN by sieger design	<span style="border: 1px solid black; padding: 2px;">EM</span>	<b>X</b>	<b>X</b>	<b>X</b>
	MONICA	<span style="border: 1px solid black; padding: 2px;">PS</span>	<b>X</b>	<b>X</b>	<b>X</b>
	MONICA QUATTRO	<span style="border: 1px solid black; padding: 2px;">PS</span>	<b>X</b>	<b>X</b>	<b>X</b>
	OVIDA	<span style="border: 1px solid black; padding: 2px;">EM</span>	<b>X</b>	<b>X</b>	<b>X</b>
	OVIDA QUATTRO	<span style="border: 1px solid black; padding: 2px;">EM</span>	<b>X</b>	<b>X</b>	<b>X</b>
	RAFFAELLA	<span style="border: 1px solid black; padding: 2px;">CHR</span> / <span style="border: 1px solid black; padding: 2px;">PS</span>	<b>X</b>	<b>X</b>	<b>X</b>
	SAVIA	<span style="border: 1px solid black; padding: 2px;">EM</span>	<b>X</b>	<b>X</b>	<b>X</b>
	SIMONA	<span style="border: 1px solid black; padding: 2px;">CHR</span> / <span style="border: 1px solid black; padding: 2px;">EM</span> <span style="border: 1px solid black; padding: 2px;">CHR</span> / <span style="border: 1px solid black; padding: 2px;">NM</span> / <span style="border: 1px solid black; padding: 2px;">EM</span>	<b>X</b>	<b>X</b>	<b>X</b>
	SQUARE	<span style="border: 1px solid black; padding: 2px;">EM</span>	<b>X</b>	<b>X</b>	<b>X</b>
	TRI 134	<span style="border: 1px solid black; padding: 2px;">EM</span>	<b>X</b>	<b>X</b>	<b>X</b>
	ULMER GRIFF by Max Bill	<span style="border: 1px solid black; padding: 2px;">EM</span> <span style="border: 1px solid black; padding: 2px;">GSC</span>	<b>X</b>	<b>X</b>	<b>X</b>
	VERONICA	<span style="border: 1px solid black; padding: 2px;">EM</span>	<b>X</b>	<b>X</b>	<b>X</b>
	VIOLA	<span style="border: 1px solid black; padding: 2px;">PS</span>	<b>X</b>	<b>X</b>	<b>X</b>
	VIVIA	<span style="border: 1px solid black; padding: 2px;">EM</span>	<b>X</b>	<b>X</b>	<b>X</b>

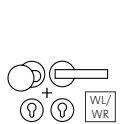
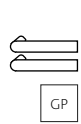
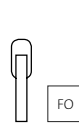
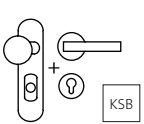
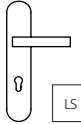
					kombinierbar mit Schlosskasten für Glastüren <i>combined with glass-door- lock</i>	kombinierbar mit Schutzrosetten <i>combined with protection rose</i>	Varianten der PROFESSIONAL LINE möglich*) <i>variations with PROFESSIONAL LINE possible *)</i>
X	X	X	X		X	X	
X	X		X		X	X	
X				X			
X	X	X	X		X	X	
X	X	X	X	X	X	X	X
X	X	X	X		X	X	FS ja, Schilder nein <i>Fire protection yes, signs no</i>
X	X	X	X		X	X	
	X		X		X	X	
X	X	X	X		X	X	
X	X		X		X	X	
X	X	X	X		X	X	
X	X	X	X		X	X	
X	X	X	X		X	X	
X	X	X	X		X	X	
	X	X	X		X	X	
X	X	X	X		X	X	
X	X	X	X		X	X	X
X	X	X	X		X	X	
X	X	X	X		X	X	
X	X	X	X		X	X	
X	X	X	X		X	X	







\*) Weitere ausführliche Informationen zur PROFESSIONAL LINE finden Sie auf unserer Homepage unter [www.griffwerk.de](http://www.griffwerk.de)  
 \*) More detailed information about the PROFESSIONAL LINE product-family can be found on our webpage under [www.griffwerk.de](http://www.griffwerk.de)

## ZEICHEN | ICONS

### VARIANTEN | SCHLOSSKÄSTEN VARIATIONS | GLASS-DOOR LOCKS

		Schlosskasten Ausführung: UV <i>Glass-door lock</i> Option: <i>unlockable</i>
		Schlosskasten Ausführung: PZ <i>Glass-door lock</i> Option: <i>Profile Cylinder</i>
		Schlosskasten Ausführung: WC <i>Glass-door lock</i> Option: <i>WC</i>
		Schlosskasten Ausführung: BB <i>Glass-door lock</i> Option: <i>BB</i>
		Schlosskasten Gegenkasten <i>Glass-door lock</i> <i>strike box</i>











### BÄNDER | HINGES

		2-teilige Bänder <i>2-part hinges</i>
		3-teilige Bänder <i>3-part hinges</i>
		Pendeltürbeschlag <i>swing door fitting</i>

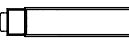
### OBERFLÄCHEN | SURFACES

		Edelstahl matt (z. B. CREATIVO) <i>satin stainless steel</i>
		Perla silbermatt (z. B. CREATIVO) <i>perla silver mat</i>
		Messing (z. B. CREATIVO) <i>brass</i>
		Edelstahl poliert (z. B. CREATIVO) <i>brushed stainless steel</i>
		Graphitschwarz (z. B. PURISTO S) <i>graphite black</i>

## ÜBERSICHT SCHLOSSKÄSTEN FÜR GLAS OVERALL VIEW GLASS-DOOR LOCKS

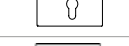
	Name	Oberflächen Surfaces		
	CLASSICO	ALU MSS EM	X	X
	CREATIVO	PS MSS EM EP	X	X
	FRAME	NM	X	
	GATE	EP EM	X	X
	JETTE VISION	EP / EM	X	X
	MODERNA	EM	X	
	PURISTO	EP EM	X	X
	PURISTO S	EM GSC	X	X
	QUATTRO	EM		X
	QUATTRO SCHRAUB	EM		X

### FRAME MIT INTEGRIERTEM SCHLISSKNOPF (WC)

WO SOLL DER SCHLISSKNOPF SITZEN? (BITTE ANGEBEN!)

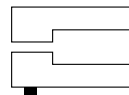

#### WC re (rechts)

Innendrücker mit Schliessknopf rechts zeigend,  
für DIN links Tür nach außen öffnend oder  
für DIN rechts Tür nach innen öffnend.

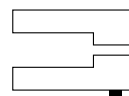





#### WC li (links)

Innendrücker mit Schliessknopf links zeigend,  
für DIN links Tür nach innen öffnend oder  
für DIN rechts Tür nach außen öffnend.

Alle Varianten UV, PZ, BB, GK und 2- und 3-teilige Bänder, sowie Pendeltürbeschläge, passen zur Designlinie. Die Griffe aus der Kollektion sind in Oberflächen und Funktion auf die Schlosskästen abgestimmt.

*All versions UV, PZ, BB, GK and 2- and 3-part hinges, as well as swing door fittings, match the design line. The handles from the collection are aligned with the glass-door locks' surface and function.*

 WC	 BB	 GK	 2tlg B	 3tlg B
X	X	X	X	X
X	X	X	X	X
X			X	X
X	X	X	X	X
X	X		X	X
		X	X	X
X	X	X	X	X
X		X	X	X
X		X	X	X
X			X	X

\*) Weitere ausführliche Informationen zur PROFESSIONAL LINE finden Sie auf unserer Homepage unter [www.griffwerk.de](http://www.griffwerk.de)  
 \*) More detailed information about the PROFESSIONAL LINE product-family can be found on our webpage under [www.griffwerk.de](http://www.griffwerk.de)

## PRODUKTE | PRODUCTS

in alphabetischer Reihenfolge | in alphabetical order

ADINA	33	LUCIA SELECT	12
ALDA PROFESSIONAL	14	LUCIA SQUARE	20
ALESSIA PROFESSIONAL	18	LUCIO	42
ALINA	40	MARISA	41
AMADEUS	42	METRICO PROFESSIONAL	17
ANTONELLA	33	MINIMAL MODERN   SIEGER DESIGN	59
ARICA	32	MODERNA	102
ARICA QUATTRO	32	MONICA	29
CARLA	21	MONICA QUATTRO	29
CARLA SQUARE	21	OVIDA	23
CAROLA	39	OVIDA QUATTRO	23
CHRISTINA	32	PLANEO 50	125
CHRISTINA QUATTRO	32	PLANEO 60 PRO	126
CLASSICO	96	PLANEO 120	128
CORINNA	33	PLANEO AIR	130
CREATIVO	92	PLANEO 120 GLASANLAGEN	133
CUBICO PIATTA	48	PURISTO	88
CUBICO PIATTA R	48	PURISTO S	86
FABIA	40	QUATTRO	103
FABIO	43	RAFFAELLA	30
FRAME	62	SCHIEBETÜRBESCHLAG PURISTO	116
FRAME GLASSCHLOSS	84	SCHIEBETÜRBESCHLAG R8	112
FRANCESCA	40	SCHIEBETÜRBESCHLAG RONDO	120
GABRIELLA	31	SAVIA PROFESSIONAL	19
GATE   SIEGER DESIGN	80	SIMONA	33
GRAPH   SIEGER DESIGN	57	SQUARE	68
JETTE CRYSTAL	51	TITANO SB_880	73
JETTE CUT	51	TITANO SB_882	72
JETTE VISION GM	53	TITANO SB_884	74
JETTE VISION GST	53	TITANO SB_886	74
JETTE VISION RG	53	TRI_134	13
JETTE VISION SKS	53/100	ULMER GRIFF	60
KNÖPFE R1   R2   R3   R4	75	VIOLA	31
LARONDA	28	VIVIA	23
LARONDA QUATTRO	28		
LEAF LIGHT	58	BOHRUNGEN	105
LOREDANA PROFESSIONAL	26	<i>DRILLINGS</i>	
LOREDANO	43		
LORITA PIATTA	49	GRIFFSTANGEN UND -MUSCHELN	134
LORITA PROFESSIONAL	15	<i>PUSH HANDLES AND GRIP SHELLS</i>	
LUCIA PIATTA	49		
LUCIA PIATTA QUATTRO	49	ZUBEHÖR	104
LUCIA PROFESSIONAL	11	<i>EQUIPMENT</i>	













---

Weitere Informationen  
finden Sie unter  
[WWW.GRIFFWERK.DE](http://WWW.GRIFFWERK.DE)

