

# Montagehinweise zum Aufbau des Profitores

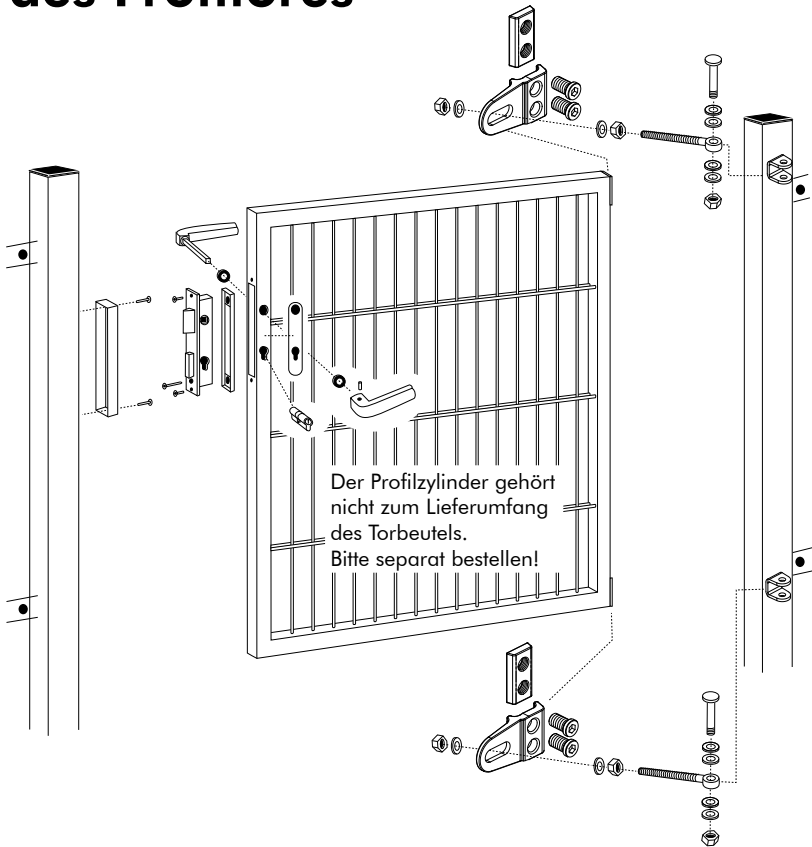

www.kkraus.de



Die Anschlusswinkel für Matten können individuell mit den Selbstbohrschrauben befestigt werden.

### Montage:

Position des Anschlusswinkels auswählen, Bei Bedarf Loch am Pfosten mit einem Bohrer maximal 2,5 oder 3mm vorbohren. Anschließend den Anschlusswinkel positionieren, Schraube ansetzen und diese festschrauben.

**Hinweis:** Die Aufhängung muss in die Richtung einbetoniert werden, in die das Tor aufgeht.

Formeln zur Berechnung:

### Lichtes Maß zwischen den Pfosten

#### EINZELTORE:

38 mm

+ 1x Flügelbreite

+ 50 mm

#### DOPPELTORE:

2x 50 mm

+ 2x Flügelbreite

+ 16 mm



**Achtung,** da die Torflügel bei den Doppeltoren 180°-öffnend sind, muss der Standflügel ggfs. durch einen Auflaufschuh gesichert werden, um ein Aufklappen des Flügels, zB. in eine Straße, zu verhindern.

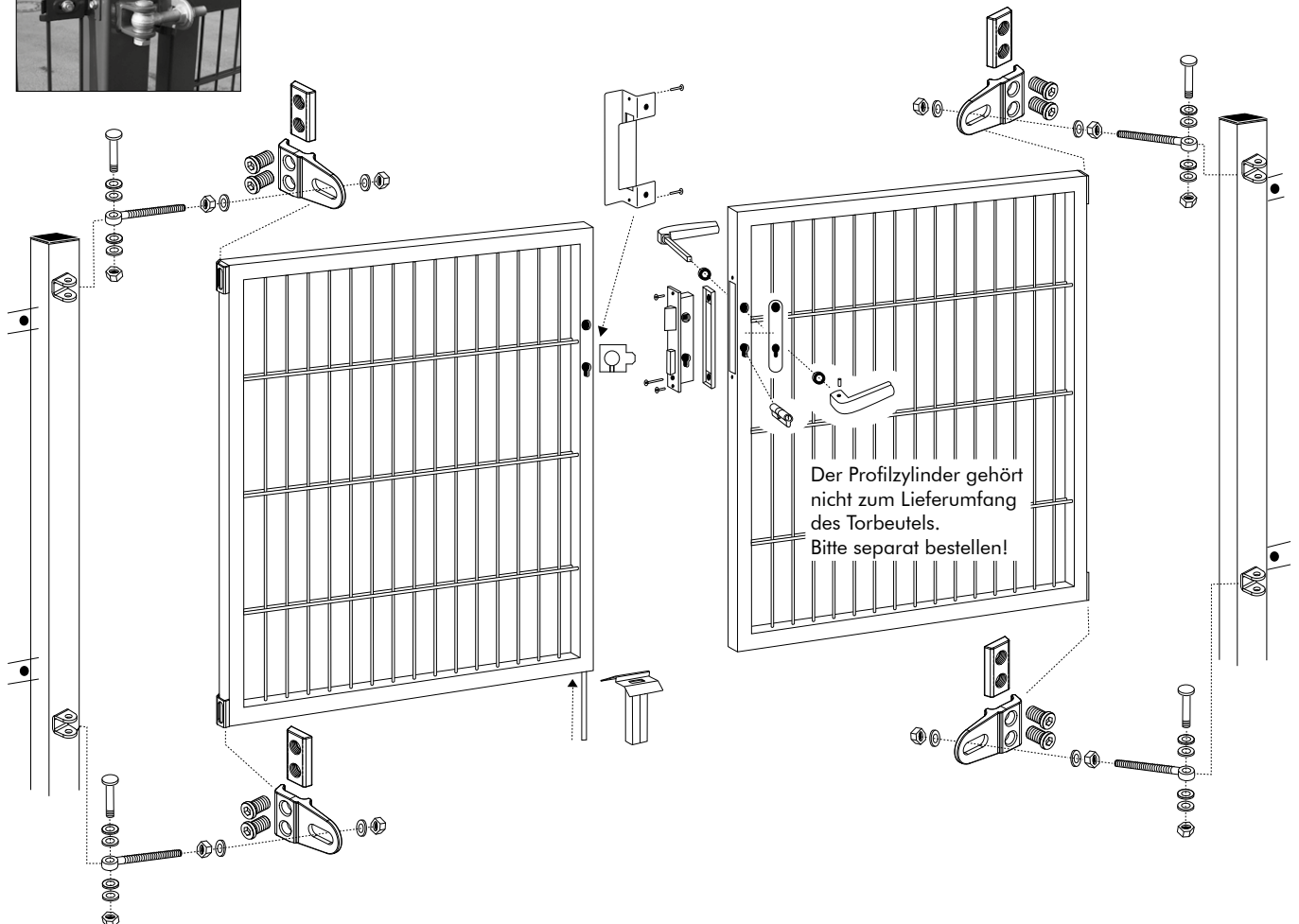

## BODENRIEGEL

Der Bodenriegel wird von unten mit der offenen Seite des Rohres in den Torflügel hineingeschoben.

Die schwarze Kappe des Rohres dient als Bodenschutz.

Anschließend den Halter im Schlossausschnitt auf das Rohr schieben und mit der Madenschraube auf Höhe des Rahmenloches anschrauben. Hierbei ist zu beachten, dass bei der Montage das Rohr 70mm unten raus schauen muss. Anschließend den Toranschlag auf den Rahmen setzen und diesen anschrauben.



www.kkraus.de

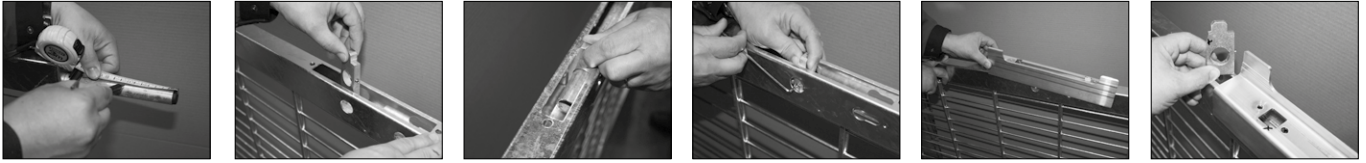

## DAS SICHERHEITSRÖHRRAHMENSCHLOSS

### Wartung (1 mal jährlich)

Das Schloss ist serienmäßig mit einem Schmiernippel ausgestattet. Durch regelmäßiges Schmieren mit Grafit oder einem harzfreien Maschinenöl können Sie die Lebensdauer wesentlich verlängern und Funktionsstörungen vermeiden.

(Den Schließzylinder bitte nur mit Grafit, niemals mit Öl schmieren!)

Zum Schmieren des Fallen- und Drückmechanismus bitte die Falle eindrücken und die entstehenden Öffnungen in der Stulpe das Schmiermittel nach oben und unten spritzen.

Zum Schmieren des Riegelbereiches drücken Sie bitte die Spritzhülle auf das rote Kugelventil des Schmiernippels.

Das Rohrrahmenschloss ist ein hochwertiges Sicherheitsschloss, das sich durch drei besondere Merkmale auszeichnet:

1. Es verfügt über einen kräftigen Riegel mit innenliegendem Stahlkern, der sich 22mm herausschießen lässt.
2. Die Falle wird zusätzlich mitverriegelt, so dass zwei Verriegelungspunkte entstehen.
3. Für ein exklusives Erscheinungsbild und zusätzlich Stabilität sorgt die Stulpe aus rostfreiem Stahl.

Durch diese 3 Merkmale wird eine erheblich höhere Einbruchsicherheit erzielt.

### Montageweise (bitte unbedingt beachten)

1. Bei der Beschlagmontage niemals durch den Rahmen und das Schloss gleichzeitig bohren, da durch in den Schlosskasten fallende Späne Funktionsstörungen möglich sind.
2. Auf völlig spannungsfreien Sitz von Schloss, Beschlag und Zylinder achten.
3. Falle und Riegel müssen frei in die Aussparungen auf der Rahmenseite laufen.
4. Schlossstulpe nicht mit Farbe überstreichen. Falls notwendig, Falle und Riegel mit Klebeband abdecken.

## UMLEGEN DER FALLE

Die Falle mit dem Schraubenzieher vor die Stulpe hebeln und drehen.



**K. Kraus Zaunsysteme GmbH**  
Schuhmacherstr. 7  
D-51789 Lindlar  
Tel.: 02266-4752-0  
Fax: 02266-4752-52