

Bedienungsanleitung

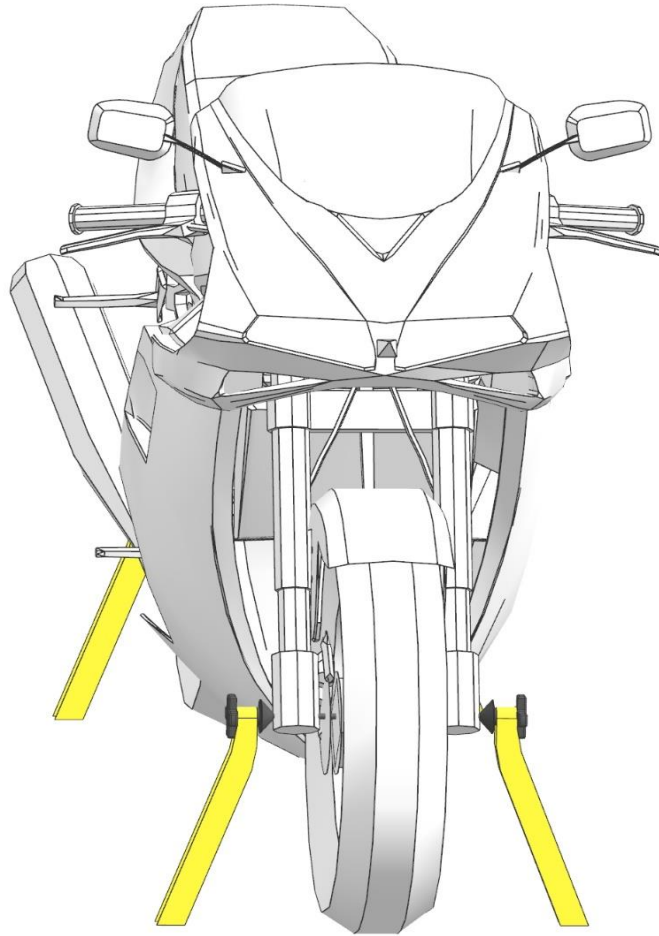

AXfix - light

Version 1.0

EP 2628635

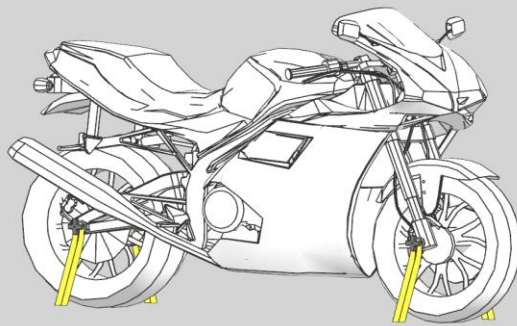

Lieferumfang

Pos.	Beschreibung	Anzahl
1	Konus	4
2	Spanngurt	4
3	kurze Achse	1
4	lange Achse	1



Hinweise

1. **Warnung**

Um Schäden an Ihrem Fahrzeug und Unfälle zu vermeiden:

- Befolgen Sie die Montageanleitung, um eine korrekte Installation sicherzustellen.
- Vergewissern Sie sich vor jedem Transport, dass Ihr System korrekt installiert ist und funktioniert.
- Achten Sie insbesondere auf gespannte Gurte, einen festen Stand des Fahrzeugs und einen korrekten Sitz der Kegel.
- Achten Sie auf die Unversehrtheit der Gurte. Beschädigte Gurte müssen vor der Benutzung ausgetauscht werden.
- Beachten Sie eventuelle Gewichtsgrenzen bei der Beladung von Fahrzeugen und die Grenzwerte für Zuladung und Gewichtsverteilung bei Anhängern.
- Achten Sie darauf das System vor Fahrtantritt zu demontieren, da dieses nicht für den Fahrbetrieb konzipiert ist.

2. **Prävention von Verletzungen**

- Halten Sie das Produkt fern von Kindern.
- Um Verletzungen bei der Installation eines Systems zu vermeiden, stellen Sie sicher, dass Ihr Fahrzeug nicht umkippen kann und Sie über ausreichende Beleuchtung verfügen.

3. **Garantie und Haftung**

- Eigenmächtige Änderungen am Produkt sind nicht gestattet und führen zum Erlöschen der Garantie.
- Verwenden Sie die Systeme nur für den vorgesehenen Zweck und wie in der Anleitung beschrieben.
- Der Hersteller übernimmt keine Haftung für Schäden, die durch unsachgemäßen oder unzulässigen Gebrauch entstanden sind.
- Verwenden Sie nur geprüfte Gurte mit einer minimalen Zugfestigkeit von 250 daN (entspricht ca. 250 Kg) für das System.

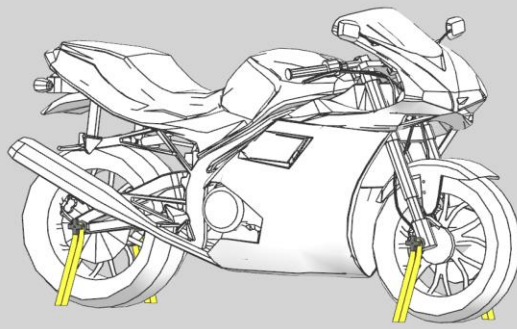

Befestigung des AXfix-light am Fahrzeug

1. Schieben Sie die Achse mit einem montierten Konus durch die Hohlachse Ihres Fahrzeuges.
 2. Halten Sie die eine Seite des AXfix-light fest und Schrauben Sie den zweiten Konus auf das Gewinde, bis die Kegel auf beiden Seiten leicht anliegen.
- ! Achten Sie währenddessen auf die Zentrierung der Kegel an der Hohlachse des jeweiligen Rades.
- ! Verwenden Sie kein zusätzliches Werkzeug.

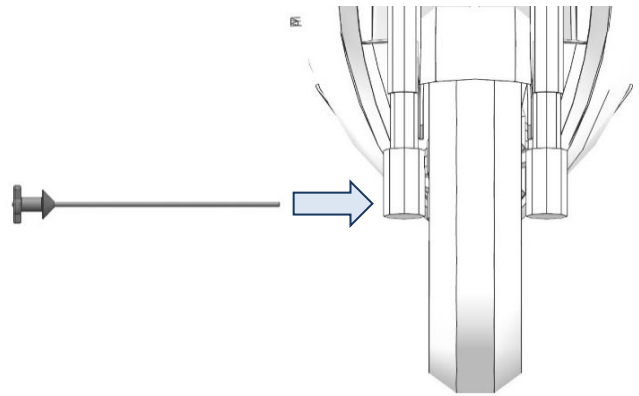

3. Verschrauben Sie den AXfix-light handfest mit ausreichendem Kraftaufwand. (So fest es ihnen von Hand möglich ist)

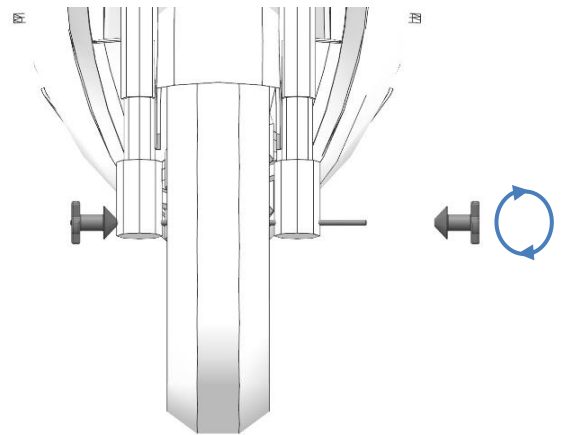

Befestigung der Spanngurte am AXfix-light

- ! Benutzen Sie nur geprüfte Gurte wie die im Set beiliegenden.
1. Hängen Sie die Spanngurte in dem vorhergesehenen Bereich am AXfix-light ein.
 2. Spannen Sie nun die Gurte im Wechsel.
- ! Achten Sie darauf, dass währenddessen das Fahrzeug möglichst gerade stehen bleibt.
3. Überprüfen Sie direkt nach dem Befestigen der Spanngurte und bei längeren Transporten regelmäßig den festen Stand des Fahrzeuges.
- ! Hinweis: Umso größer der Spannwinkel gewählt wird (bzw. umso breiter gespannt wird), desto höher ist die Stabilität gegen Kippbewegungen.

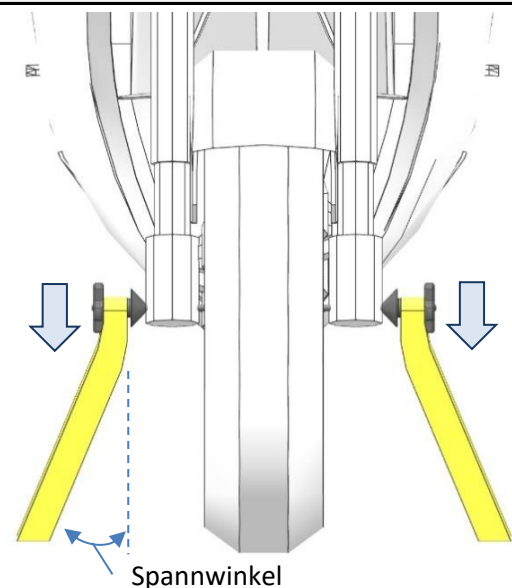

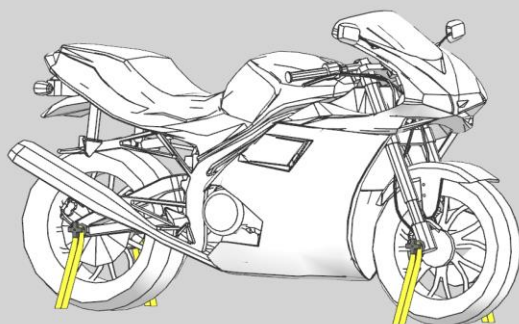

FAQ's

1. Aus welchem Material/ Werkstoff sind die AXfix-light Transportsysteme gefertigt?

Das AXfix-light System besteht aus mehreren Materialien. Die Konusse sind aus gehärtetem und hartverchromtem Stahl. Die Verbindungsstangen sind aus einem nichtrostenden Spezialstahl, der sehr verwindungssteif, aber nicht bruchanfällig ist. Die genaue Werkstoffbezeichnung ist ein "Betriebsgeheimnis".

2. Kann ich die AXfix-light Konusse während der Fahrt mit dem Motorrad am Fahrzeug belassen?

Nein, dafür sind die Systeme nicht vorgesehen.

3. Wenn ich ein System mit einer Hohlschraube als Adapter habe, kann ich diese Hohlschraube bedenkenlos während der Motorradfahrt am Fahrzeug belassen?

Es werden ausschließlich hohlgebohrte Original-Schrauben der jeweiligen Hersteller verwendet. Die Sicherheit des Fahrzeugs wird dadurch nicht beeinträchtigt.

4. Gibt es eine Tasche, in der ich den AXfix-light bei Nichtgebrauch verstauen kann?

Es wird zusätzlich eine Tasche zum AXfix-light angeboten, passend für ein komplettes Set bestehend aus vier Konussen plus beide Achsen und vier Spanngurte. Die Tasche sowie weiteres Zubehör kann unter www.max2h.com bestellt werden.

AXfix



LIONCRAFT

ALLES FÜR DEIN MOTORRAD
MAX2H.COM
REIFENMONTIERGERÄTE | ADAPTER | REIFEN | ZUBEHÖR